

100W 24V Zigbee Constant Voltage Dimmable Driver



EN

Important: Read All Instructions Prior to Installation

Function introduction

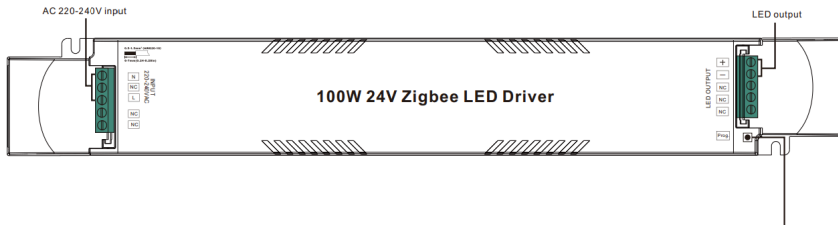

Program Key: short press to switch on/off load, press and hold down to increase/decrease light intensity

Product Data

Output	LED Channel	1 Channel
	DC Voltage	24V DC
	Max. Current	Max. 4.17A
	Voltage Tolerance	±3%
	Rated Power	Max. 100W
Input	Voltage Range	220-240V AC
	Frequency Range	50/60Hz
	Power Factor (Typ.)	> 0.97 @ 230VAC
	Total Harmonic Distortion	THD ≤ 9% (@ full load / 230VAC)
	Efficiency (Typ.)	93% @ 230VAC full load
	AC Current (Typ.)	0.5A @ 230VAC
	AC Current (Typ.)	COLD START Max. 50.2A @ 230VAC
	Leakage Current	< 0.5mA /230VAC
	Standby Power Consumption	< 0.5W
	Anti Surge	L-N:2KV
Control	Dimming Interface	Zigbee
	Dimming Range	0.1%-100%
	Dimming Method	Pulse Width Modulation
	Dimming Curve	Linear/Logarithmic optional
Protection	Over Voltage	Yes, recovers automatically after fault condition is removed
	Over Load	Yes, recovers automatically after fault condition is removed
	Short Circuit	Yes, recovers automatically after fault condition is removed
	Over temperature	Yes, recovers automatically after temperature drop

Environment	Working Temp.	-25°C ~ +45°C
	Max. Case Temp.	85°C (Ta=45°C)
	Working Humidity	10% ~ 95% RH non-condensing
	Storage Temp. & Humidity	-40°C ~ +80°C, 10% ~ 95% RH
Safety & EMC	Safety Standards	IEC/EN61347-1, IEC/EN61347-2-13
	Withstand Voltage	I/P-O/P: 3.75KVAC
	Isolation Resistance	I/P-O/P: 100M Ohms / 500VDC / 25°C / 70% RH
	EMC Emission	EN55015, EN61000-3-2 Class C, EN61000-3-3
	EMC Immunity	EN61000-4-2,3,4,5,6,8,11, EN614547
Others	MTBF	191500H, MIL-HDBK-217F @ 230VAC full load and 25°C ambient temperature
	Dimension	365.6*43*30mm (L*W*H)
	Warranty	5 Years

- Dimmable LED driver, max. output power 100W total
- 1 channels DC 24V constant voltage output
- High power factor and efficiency
- Deep and smooth dimming to 0.1%, flicker free
- Standby power consumption less than 0.5W, meet latest ERP requirement
- Enables to control ON/OFF, light intensity LED lights
- ZigBee end device that supports Touchlink commissioning
- Can directly pair to a compatible ZigBee remote via Touchlink
- Supports find and bind mode to bind a ZigBee remote
- Supports zigbee green power and can bind max. 20 zigbee green power switches
- Compatible with universal ZigBee gateway products
- Compatible with universal ZigBee remotes
- LED Driver has Class A sound ratings per Energy-star regulated
- Waterproof grade: IP20, suitable for indoor LED lighting applications
- 5 years warranty

Safety & Warnings

- DO NOT install with power applied to the device.
- DO NOT expose the device to moisture.

Operation

1. Do wiring according to connection diagram correctly.

2. This ZigBee device is a wireless receiver that communicates with a variety of ZigBee compatible systems. This receiver receives and is controlled by wireless radio signals from the compatible ZigBee system.

3. Zigbee Network Pairing through Coordinator or Hub (Added to a Zigbee Network)

Step 1: Remove the device from previous zigbee network if it has already been added to, otherwise pairing will fail. Please refer to the part "Factory Reset Manually".

Step 2: From your ZigBee Controller or hub interface, choose to add lighting device and enter Pairing mode as instructed by the controller.

Step 3: power on the device, it will be set into network pairing mode (connected light flashes twice slowly), the network pairing mode will last until the device is added to a zigbee network.

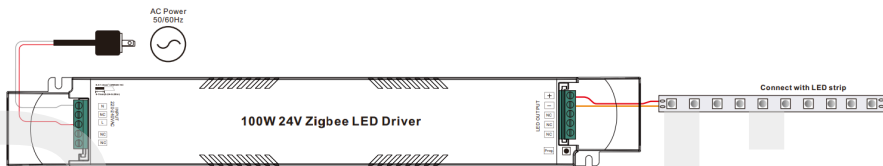

Step 4: Connected light will blink 5 times and then stay solid on, then the device will appear in your controller's menu and can be controlled through controller or hub interface.

4. TouchLink to a Zigbee Remote

Step 1: Method 1: Short press "Prog." button (or re-power on the device) 4 times to start Touchlink commissioning immediately, 180S timeout, repeat the operation.

Method 2: If the device is already added to a network, it will be set into Touchlink commissioning immediately, 180S timeout. Once timeout, re-power on the device to set it into touchlink commissioning again.

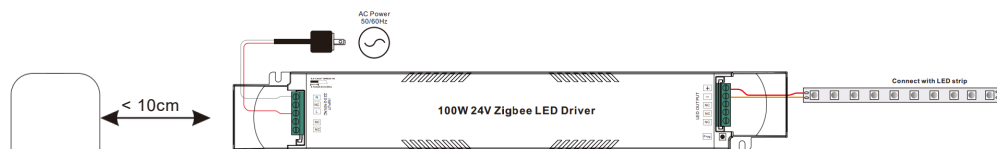

Step 4: There shall be indication on the remote for successful link and connected light will flash twice.

Step 2: Bring the remote or touch panel within 10cm of the lighting device.

Step 3: Set the remote or touch panel into Touchlink commissioning, please refer to corresponding remote or touch panel manual to learn how.

- Note:**
- 1) Directly TouchLink (both not added to a ZigBee network), each device can link with 1 remote.
 - 2) TouchLink after both added to a ZigBee network, each device can link with max. 30 remotes.
 - 3) To control by both gateway and remote, add remote and device to network first then TouchLink.
 - 4) After TouchLink, the device can be controlled by the linked remotes.

5. Removed from a Zigbee Network through Coordinator or Hub Interface

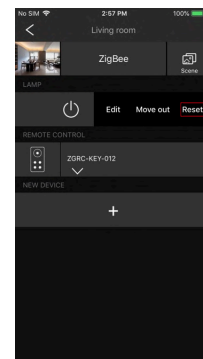

From your ZigBee controller or hub interface, choose to delete or reset the lighting device as instructed. The connected light blinks 3 times to indicate successful reset.

6. Factory Reset Manually

Step 1: Short press "Prog." key for 5 times continuously or re-power on the device for 5 times continuously if the "Prog." key is not accessible.

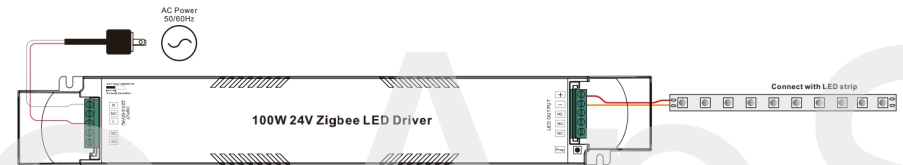

Step 2: Connected light will blink 3 times to indicate successful reset.

- Note:**
- 1) If the device is already at factory default setting, there is no indication when factory reset again.
 - 2) All configuration parameters will be reset after the device is reset or removed from the network.

7. Factory Reset through a Zigbee Remote (Touch Reset)

Note: Make sure the device already added to a network, the remote added to the same one or not added to any network.

Step 1: Re-power on the device to start TouchLink Commissioning, 180 seconds timeout, repeat the operation.

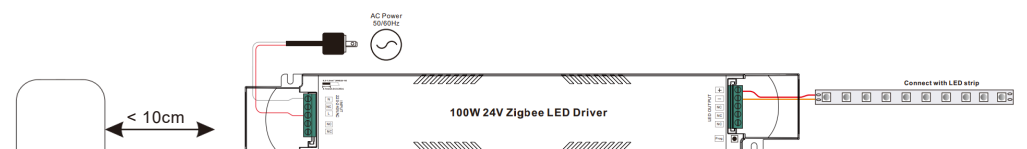

Step 4: There shall be indication on the remote and connected light flashes 3 times for successful reset.

Step 2: Bring the remote or touch panel within 10cm of the lighting device.

Step 3: Set the remote or touch panel into Touch Reset procedure to reset the device, please refer to corresponding remote or touch panel manual to learn how.

8. Find and Bind Mode

Step 1: Short press "Prog." button 3 times (Or re-power on the device (initiator node) 3 times) to start Find and Bind mode (connected light flashes slowly) to find and bind target node, 180 seconds timeout, repeat the operation.

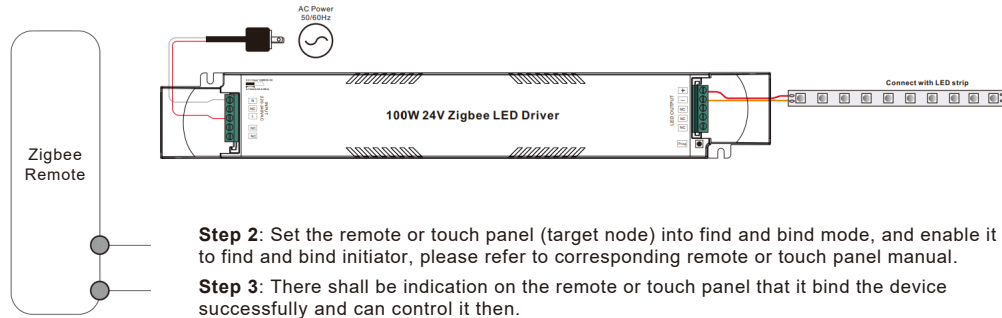

9. Learning to a Zigbee Green Power Switch

Step 1: Short press "Prog." button 4 times (Or re-power on the device 4 times) to start Learning to GP switch mode (connected light flashes twice), 180 seconds timeout, repeat the operation.

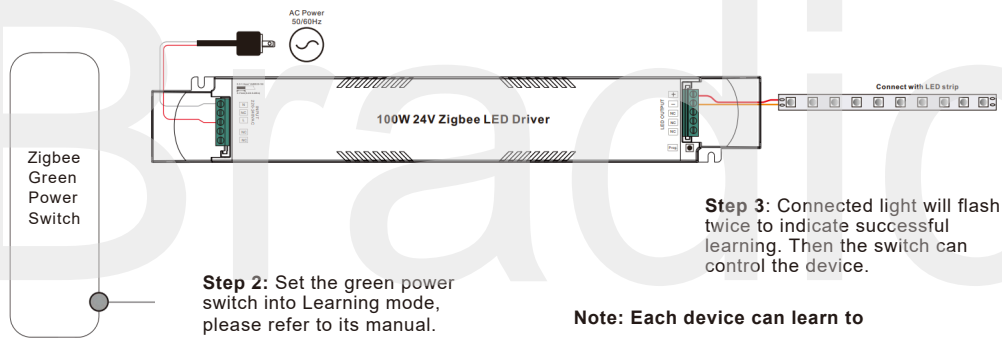

10. Delete Learning to a Zigbee Green Power Switch

Step 1: Short press "Prog." button 3 times (Or re-power on the device 3 times) to start delete Learning to GP switch mode (connected light flashes slowly), 180 seconds timeout, repeat the operation.

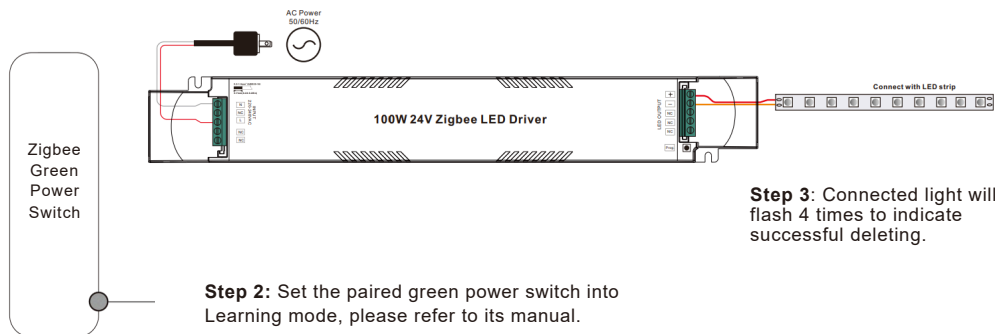

11. Setup a Zigbee Network & Add Other Devices to the Network (No Coordinator Required)

Step 1: Short press "Prog." button 4 times (Or re-power on the device 4 times) to enable the device to setup a zigbee network (connected light flashes twice) to discover and add other devices, 180 seconds timeout, repeat the operation.

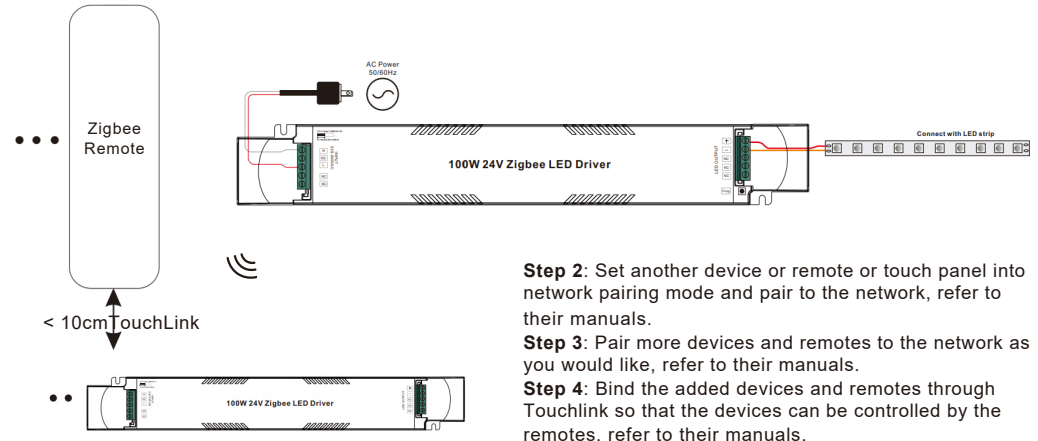

Note: 1) Each added device can link and be controlled by max. 30 added remotes.

2) Each added remote can link and control max. 30 added devices.

12. ZigBee Clusters the device supports are as follows:

Input Clusters • 0x0003: Identify • 0x0004: Groups • 0x0005: Scenes • 0x0006: On/off
 • 0x0000: Basic • 0x0008: Level Control • 0x0300: Color Control • 0x0b05: Diagnostics

Output Clusters • 0x0019: OTA

13. OTA

The device supports firmware updating through OTA, and will acquire new firmware from zigbee controller or hub every 10 minutes automatically.

Wiring diagram

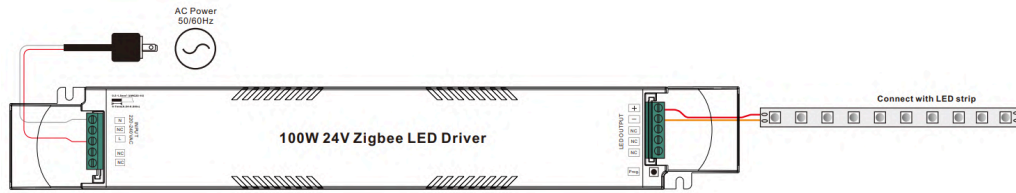

Product Dimension

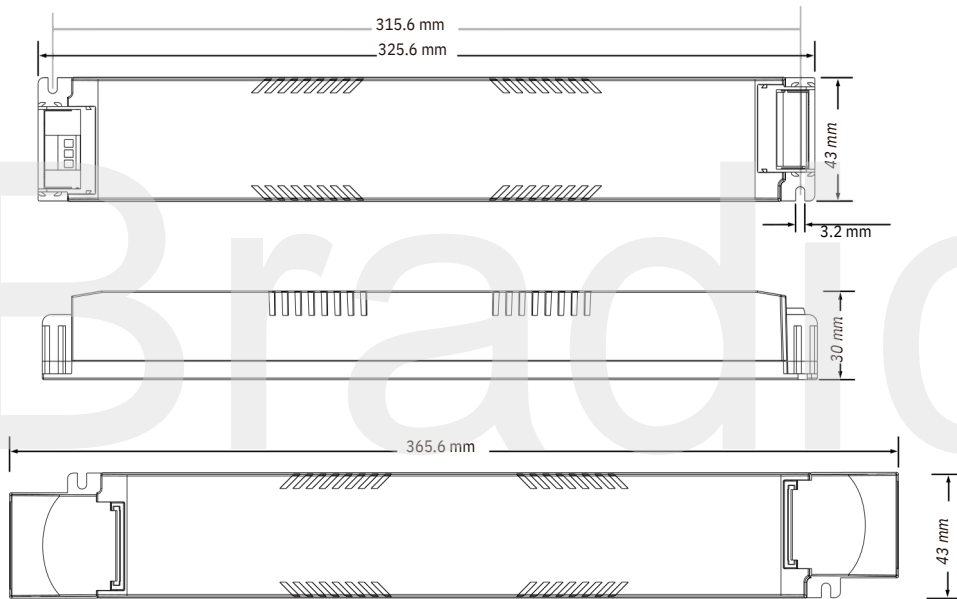

MCB Load Quantity

Module Number	I _{peak}	Twidth	Max. quantity of LED Driver per MCB															
			B10	B13	B16	B20	B25	C10	C13	C16	C20	C25	D10	D13	D16	D20	D25	
SRP-ZG9105-24-100LCV	50.2A	276μs	5	6	7	9	11	8	10	12	15	19	15	20	24	30	38	
SRP-ZG9105-24-100LCVT	50.2A	276μs	5	6	7	9	11	8	10	12	15	19	15	20	24	30	38	
SRP-ZG9105-24-100LCVF	50.2A	276μs	5	6	7	9	11	8	10	12	15	19	15	20	24	30	38	

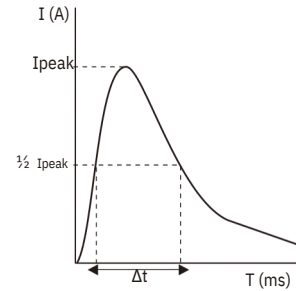

Note:

1. Those MCB parameters are based on ABB S200 series circuit breakers.
2. For different brands and models of miniature circuit breakers, the quantity of drivers will have difference.
3. Please do not exceed the above-mentioned quantity during on-site installation, and the specific load quantity shall be subject to on-site installation.
4. When the installation environment temperature of MCBs exceeds 30°C or when multiple MCBs are installed side by side, the number of mounted drives will be reduced, which requires recalculation.
5. Type C MCB's are strongly recommended to use with LED lighting

EAN: 5712715558565

Imported by:

Bradico ApS

Fåborgvej 15A - 9220 Aalborg Øst

Denmark CVR/VAT: DK-39445409

E-mail: support@plusled.dk

100W 24V Zigbee konstant spændingsdæmpbar driver



DK

Vigtigt: Læs alle instruktioner før installation

Funktionsintroduktion

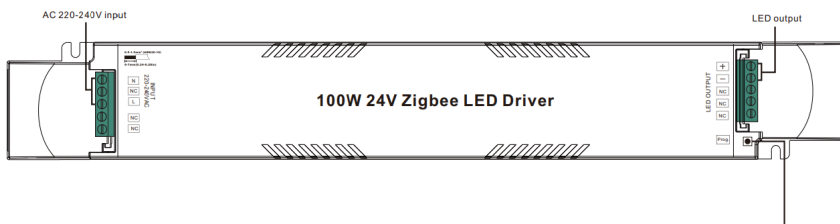

Programknap: Tryk kort for at tænde/slukke belastningen, tryk og hold nede for at øge/sænke lysintensiteten

Produktdata

Produktion	LED-kanal	1 kanaler
	DC-spænding	24V DC
	Maks. strøm	Maks. 4.17A
	Spændingstolerance	±3%
	Nominel effekt	Maks. 100W
Input	Spændingsområde	220-240V AC
	Frekvensområde	50/60Hz
	Effektfaktor (typisk)	> 0,97 @ 230VAC
	Total harmonisk forvrængning	THD ≤ 9% (@ fuld belastning / 230VAC)
	Effektivitet (typisk)	93% ved 230VAC fuld belastning
	AC-strøm (typisk)	0,5A ved 230VAC
	AC-strøm (typisk)	KOLDSTART Maks. 50,2A @ 230VAC
	Lækstrøm	< 0,5mA / 230VAC
	Strømforbrug i standbytilstand	< 0,5W
	Anti-overspænding	L-N: 2KV
Kontrollere	Dæmpningsgrænseflade	Zigbee
	Dæmpningsområde	0,1%-100%
	Dæmpningsmetode	Pulsbreddemodulation
	Dæmpningskurve	Lineær/logaritmisk valgfri
Beskyttelse	Overspænding	Ja, genopretter automatisk efter fejltilstanden er fjernet
	Overbelastning	Ja, genopretter automatisk efter fejltilstanden er fjernet
	Kortslutning	Ja, genopretter automatisk efter fejltilstanden er fjernet
	Overtemperatur	Ja, genopretter automatisk efter temperaturfald

Miljø	Arbejdstemperatur	-25°C ~ +45°C
	Maks. kabinettemp.	85°C (Ta=45°C)
	Arbejdsfugtighed	10% ~ 95% RF ikke-kondenserende
	Opbevaringstemperatur og -fugtighed	-40°C ~ +80°C, 10% ~ 95% RF
Sikkerhed & EMC	Sikkerhedsstandarder	IEC/EN61347-1, IEC/EN61347-2-13
	Modstå spænding	I/P-O/P: 3,75 kVAC
	Isolationsmodstand	I/P-O/P: 100M ohm / 500VDC / 25°C / 70% RF
	EMC-emission	EN55015, EN61000-3-2 Klasse C, EN61000-3-3
Andre	EMC-immunitet	EN61000-4-2,3,4,5,6,8,11, EN614547
	MTBF	191500H, MIL-HDBK-217F @ 230VAC fuld belastning og 25°C omgivelsestemperatur
	Dimension	365,6*43*30 mm (L*B*H)
	Garanti	5 år

- Dæmpbar LED-driver, maks. udgangseffekt 100W i alt
- 1 kanal DC 24V konstant spændingsudgang
- Høj effektfaktor og effektivitet
- Dyb og jævn dæmpning til 0,1%, flimmerfri
- Standby-strømforbrug mindre end 0,5 W, opfylder de seneste ERP-krav
- Muliggør styring af tænd/sluk, lysintensitet LED-lys
- ZigBee-slutenhed, der understøtter Touchlink-idriftsættelse
- Kan parres direkte med en kompatibel ZigBee-fjernbetjening via Touchlink
- Understøtter find-and-bind-tilstand til at binde en ZigBee-fjernbetjening
- Understøtter ZigBee Green Power og kan forbinde maks. 20 ZigBee Green Power-afbrydere
- Kompatibel med universelle ZigBee gateway-produkter
- Kompatibel med universelle RGBW fjernbetjening
- LED-driveren har lydklassificering i klasse A i henhold til Energy Star-reguleret
- Vandtæthedsgrad: IP20, egnet til indendørs LED-belysning
- 5 års garanti

Sikkerhed og advarsler

- MÅ IKKE installeres med strøm tilsluttet enheden.
- Udsæt IKKE enheden for fugt.

Operation

1. Foretag ledningsføringen korrekt i henhold til tilslutningsdiagrammet.
2. Denne ZigBee-enhed er en trådløs modtager, der kommunikerer med en række forskellige ZigBee-kompatible systemer. Denne modtager modtager og styres af trådløse radiosignaler fra det compatible ZigBee-system.

3. Zigbee-netværksparring via koordinator eller hub (tilføjet til et Zigbee-netværk)

Trin 1: Fjern enheden fra det tidligere ZigBee-netværk, hvis den allerede er tilføjet, ellers vil parringen mislykkes. Se afsnittet "Manuel fabriksnulstilling".

Trin 2: Fra din ZigBee Controller eller hub-grænseflade skal du vælge at tilføje en belysningsenhed og aktivere parringstilstand som instrueret af controlleren.

Trin 3: Tænd enheden, den vil være indstillet til netværksparringstilstand (tilsluttet lys blinker to gange langsomt), Netværksparringstilstanden varer, indtil enheden tilføjes til et ZigBee-netværk.

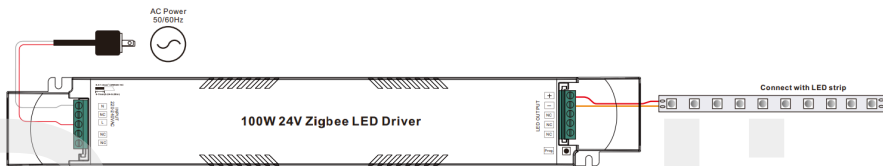

Trin 4: Den tilsluttede lampe blinker 5 gange og lyser derefter konstant. Derefter vises enheden i din controllers menu og kan styres via controller- eller hub-grænsefladen.

4. TouchLink til en Zigbee-fjernbetjening

Trin 1: Metode 1: Tryk kort på "Prog"-knappen (eller gentænd enheden) 4 gange for at starte Touchlink-idriftsættelsen med det samme, 180S timeout, gentag handlingen.

Metode 2: Hvis enheden allerede er tilføjet til et netværk, vil den straks blive indstillet til Touchlink-idriftsættelse, 180S timeout. Når timeouten er udløbet, skal du tænde enheden igen for at indstille den til Touchlink-idriftsættelse igen.

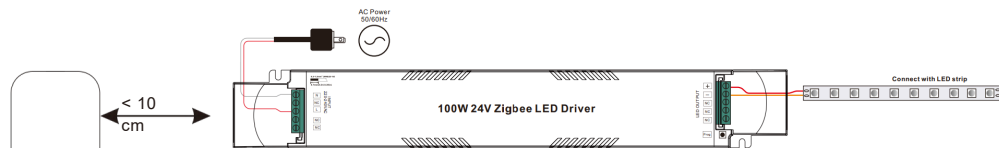

Trin 4: Fjernbetjeningen skal indikere, at forbindelsen er oprettet, og forbindelseslampen blinker to gange.

Trin 2: Placer fjernbetjeningen eller touchpanelet inden for 10 cm af belysningsenheden.

Trin 3: Indstil fjernbetjeningen eller touchpanelet til Touchlink-idriftsættelse. Se venligst manualen til den tilhørende fjernbetjening eller touchpanel for at få mere at vide.

Bemærk: 1) Direkte TouchLink (begge er ikke tilføjet til et ZigBee-netværk), hver enhed kan forbindes med 1 fjernbetjening.

2) Når begge er tilføjet til et ZigBee-netværk med TouchLink, kan hver enhed forbindes med maks. 30 fjernbetjening.

3) For at styre via både gateway og fjernbetjening, skal du først tilføje fjernbetjening og enhed til netværket og derefter TouchLink.

4) Efter TouchLink kan enheden styres af de linkede fjernbetjening.

5. Fjernet fra et Zigbee-netværk via koordinator- eller hub-grænseflade

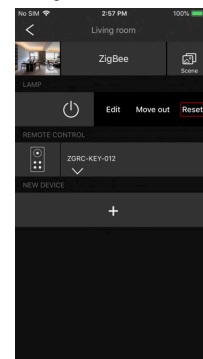

Fra din ZigBee-controller eller hub-grænseflade skal du vælge at slette eller nulstille belysningsenheden som anvist. Den tilsluttede lampe blinker 3 gange for at indikere en vellykket nulstilling.

6. Manuel nulstilling af fabriksindstillinger

Trin 1: Tryk kort på "Prog."-tasten 5 gange i træk, eller tænd enheden igen 5 gange i træk, hvis "Prog."-tasten ikke er tilgængelig.

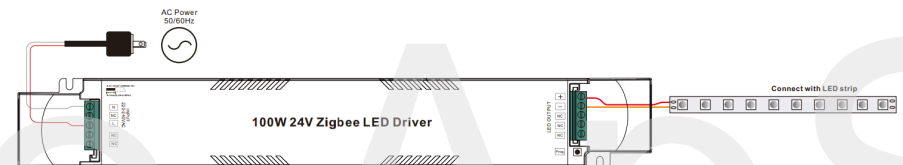

Trin 2: Den tilsluttede lampe blinker 3 gange for at indikere en vellykket nulstilling.

Bemærk: 1) Hvis enheden allerede har fabriksindstillingerne, er der ingen indikation, når den nulstilles til fabriksindstillingerne igen.

2) Alle configurationsparametre nulstilles, når enheden er nulstillet eller fjernet fra netværket.

7. Fabriksnulstilling via en Zigbee-fjernbetjening (berøringsnulstilling)

Bemærk: Sørg for, at enheden allerede er føjet til et netværk, at fjernbetjeningen er føjet til det samme netværk eller ikke er føjet til noget netværk.

Trin 1: Tænd enheden igen for at starte TouchLink-idriftsættelsen. Der er 180 sekunders timeout, og derefter gentages handlingen.

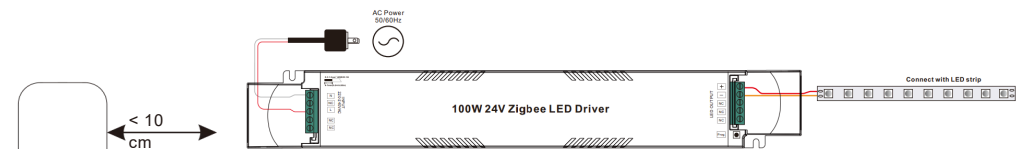

Trin 4: Der skal være en indikation på fjernbetjeningen, og den tilsluttede lampe blinker 3 gange for vellykket nulstilling.

Trin 2: Placer fjernbetjeningen eller berøringspanelet inden for 10 cm af belysningsenheden.

Trin 3: Indstil fjernbetjeningen eller berøringspanelet til berøringsnulstillingsproceduren for at nulstille enhed, se venligst den tilhørende fjernbetjenings- eller berøringspanelmanual.

8. Find og bind-tilstand

Trin 1: Tryk kort på "Prog."-knappen 3 gange (eller gentænd enheden (initiatornoden) 3 gange) for at starte Find and Bind-tilstand (tilsluttet lys blinker langsomt) for at finde og binde målnoden, 180 sekunders timeout, gentag handlingen.

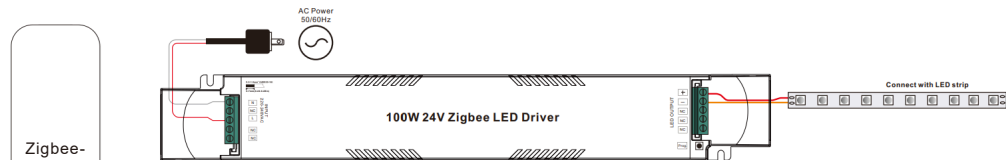

Trin 2: Indstil fjernbetjeningen eller berøringspanelet (målnoden) til find-and-bind-tilstand, og aktiver den til at finde og binde initiatoren. Se venligst den tilsvarende manual til fjernbetjeningen eller berøringspanelet.

Trin 3: Der skal være en indikation på fjernbetjeningen eller berøringspanelet, at den er forbundet med enheden med succes og kan derefter kontrollere det.

9. Lær at bruge en Zigbee Green Power Switch

Trin 1: Tryk kort på "Prog."-knappen 4 gange (eller tænd enheden 4 gange) for at starte indlæringen af GP-skiftetilstand (den tilsluttede lampe blinker to gange), 180 sekunders timeout, gentag handlingen.

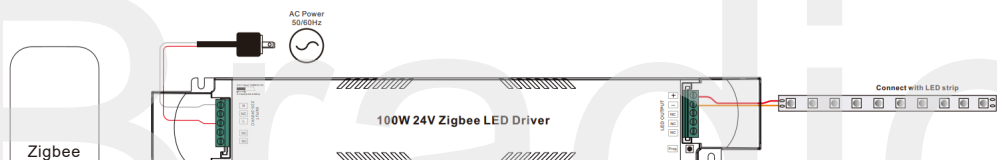

Trin 2: Indstil den grønne tænd/sluk-knap til læringstilstand, Se venligst dens manual.

Trin 3: Den tilsluttede lampe blinker to gange for at indikere vellykket indlæring. Derefter kan kontakten styre enheden.

Bemærk: Hver enhed kan lære at bruge maksimalt 20 ZigBee grønne strømafbrydere.

10. Slet læring til en Zigbee Green Power Switch

Trin 1: Tryk kort på "Prog."-knappen 3 gange (eller tænd for enheden 3 gange) for at starte sletningen. Læring til GP-skiftetilstand (tilsluttet lys blinker langsomt), 180 sekunders timeout, gentag handlingen.

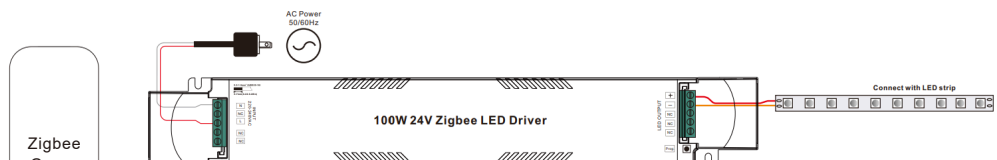

Trin 2: Indstil den parrede grønne tænd/sluk-knap til læringstilstand. Se venligst dens manual.

Trin 3: Tilslutningslampen blinker 4 gange for at indikere, at sletningen er gennemført.

11. Opsæt et Zigbee-netværk og tilføj andre enheder til netværket (ingen koordinator kræves)

Trin 1: Tryk kort på "Prog."-knappen 4 gange (eller tænd enheden igen 4 gange) for at aktivere enheden til at oprette et ZigBee-netværk (den tilsluttede lampe blinker to gange) for at finde og tilføje andre enheder, 180 sekunders timeout, gentag handlingen.

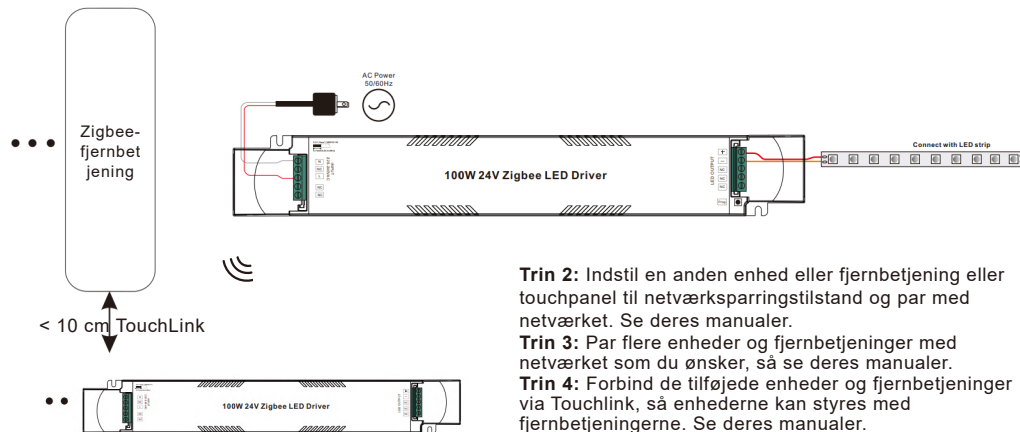

Trin 2: Indstil en anden enhed eller fjernbetjening eller touchpanel til netværksparringstilstand og par med netværket. Se deres manualer.

Trin 3: Par flere enheder og fjernbetjeningen med netværket som du ønsker, så se deres manualer.

Trin 4: Forbind de tilføjede enheder og fjernbetjeningen via Touchlink, så enhederne kan styres med fjernbetjeningerne. Se deres manualer.

Bemærk: 1) Hver tilføjet enhed kan forbindes og styres af maksimalt 30 tilføjede fjernbetjeningen.

2) Hver tilføjet fjernbetjening kan forbinde og styre maksimalt 30 tilføjede enheder.

12. Følgende ZigBee-klynger understøttes af enheden:

Inputklynger

- 0x0000: Grundlæggende
- 0x0003: Identifier
- 0x0004: Grupper
- 0x0005: Scener
- 0x0006: Tænd/sluk
- 0x0008: Niveauekontrol
- 0x0300: Farvekontrol
- 0x0b05: Diagnostik

Outputklynger

- 0x0019: OTA

13. BESTILLING

Enheden understøtter firmwareopdatering via OTA og henter automatisk ny firmware fra ZigBee-controlleren eller -hub'en hvert 10. minut.

Ledningsdiagram

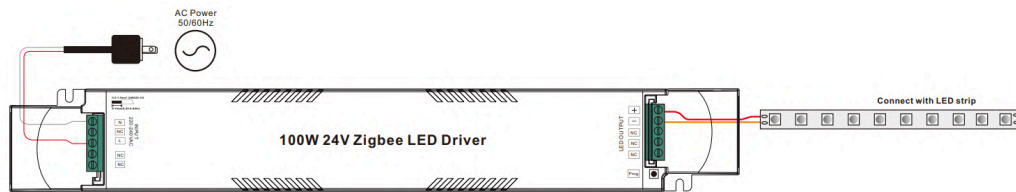

Produktdimension

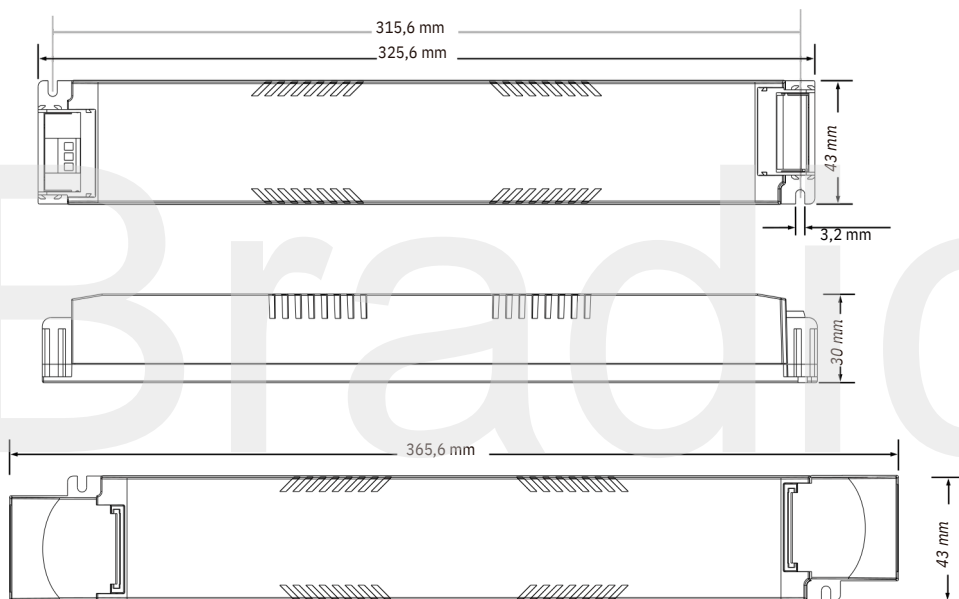

MCB-belastningsmængde

Modelnummer	Ipeak	Twidth	Max. quantity of LED Driver per MCB															
			B10	B13	B16	B20	B25	C10	C13	C16	C20	C25	D10	D13	D16	D20	D25	
SRP-ZG9105-24-100LCV	50.2A	276µs	5	6	7	9	11	8	10	12	15	19	15	20	24	30	38	
SRP-ZG9105-24-100LCVT	50.2A	276µs	5	6	7	9	11	8	10	12	15	19	15	20	24	30	38	
SRP-ZG9105-24-100LCVF	50.2A	276µs	5	6	7	9	11	8	10	12	15	19	15	20	24	30	38	

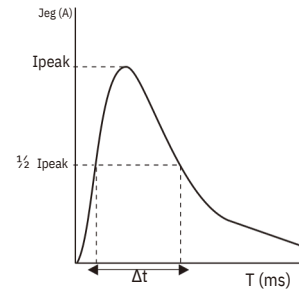

Note:

1. Disse MCB-parametre er baseret på ABB S200-serien af afbrydere.
2. For forskellige mærker og modeller af miniatureafbrydere, Antallet af chauffører vil have en forskel.
3. Overskrid venligst ikke ovennævnte mængde under besøg på stedet. installation, og den specifikke lastmængde skal være underlagt installation på stedet.
4. Når installationsomgivelsestemperaturen for automatsikringsafbrydere $> 30^{\circ}$, eller når flere automatsikringsafbrydere er installeret side om side, reduceres antallet af monterede drev, hvilket kræver genberegning.
5. Det anbefales kraftigt at bruge type C MCB'er med LED-belysning.

EAN: 5712715558565

Imported by:

Bradico ApS

Fåborgvej 15A - 9220 Aalborg Øst

Denmark CVR/VAT: DK-39445409

E-mail: support@plusled.dk

100W 24V Zigbee konstantspänningsdimbar drivrutin



SE

Viktigt: Läs alla instruktioner före installation

Funktionell introduktion

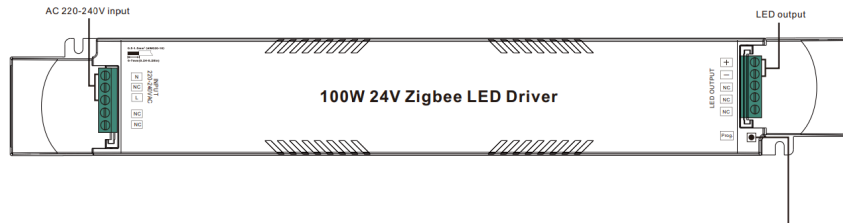

Programknapp: Kort tryck för att slå på/av lasten, håll intryckt för att öka/minska ljusintensiteten

Produktdata

Produktion	LED-kanal	1 kanaler
	Likspänning	24V DC
	Max. ström	Max. 4.17A
	Spänningstolerans	±3 %
	Nominell effekt	Max. 100W
Input	Spänningsområde	220–240 V växelström
	Frekvensområde	50/60Hz
	Effektfaktor (typisk)	> 0,97 @ 230VAC
	Total harmonisk distorsion	THD ≤ 9% (@ full belastning / 230VAC)
	Effektivitet (typisk)	93 % vid 230 VAC full belastning
	AC-ström (typisk)	0,5A vid 230VAC
	AC-ström (typisk)	KOLDSTART Max. 50,2A vid 230VAC
	Läckström	< 0,5mA / 230VAC
	Strömförbrukning i standbyläge	< 0,5 W
	Överspänningskydd	L-N: 2KV
Kontrollera	Dämpningsgränssnitt	Zigbee
	Dämpningsområde	0,1%–100%
	Dämpningsmetod	Pulsbreddmodulering
	Dämpningskurva	Linjär/logaritmisk valfri
Skydd	Överspänning	Ja, återställs automatiskt efter att felet har åtgärdats
	Överbelastning	Ja, återställs automatiskt efter att felet har åtgärdats
	Kortslutning	Ja, återställs automatiskt efter att felet har åtgärdats
	Övertemperatur	Ja, återställer sig automatiskt efter temperatursänkning

Miljö	Arbetstemperatur	-25°C ~ +45°C
	Max. skåptemperatur	85°C (Ta=45°C)
	Arbetsfuktighet	10 %~95 % RF icke-kondenserande
	Förvaringstemperatur och luftfuktighet	-40°C ~ +80°C, 10% ~ 95% RF
Säkerhet & EMC	Säkerhetsstandarder	IEC/EN61347-1, IEC/EN61347-2-13
	Tål spänning	I/P-O/P: 3,75 kVAC
	Isoleringsmodstand	I/P-O/P: 100M ohm / 500VDC / 25°C / 70% RF
	EMC-emission	EN55015, EN61000-3-2 Klass C, EN61000-3-3
Andra	EMC-immunitet	EN61000-4-2,3,4,5,6,8,11, EN614547
	MTBF	191500H, MIL-HDBK-217F vid 230VAC full belastning och 25°C omgivningstemperatur
	Dimensionera	365,6*43*30 mm (L*B*H)
	Garanti	5 år

- Dimbar LED-drivare, max. uteffekt 100W totalt
- 1 kanaler DC 24V konstantspänningsutgång
- Hög effektfaktor och effektivitet
- Djup och jämn dimning till 0,1 %, flimmerfri
- Strömförbrukning i standbyläge mindre än 0,5 W, uppfyller de senaste ERP-kraven
- Möjliggör styrning av på/av, ljusintensitet LED-lampor
- ZigBee-ändenheter som stöder Touchlink-idrifttagning
- Kan paras ihop direkt med en kompatibel ZigBee-fjärrkontroll via Touchlink
- Stöder sök-och-bind-läge för att binda en ZigBee-fjärrkontroll
- Stöder ZigBee Green Power och kan ansluta maximalt 20 ZigBee Green Power-switchar
- Kompatibel med universella ZigBee gateway-produkter
- Kompatibel med universella ZigBee-fjärrkontroller
- LED-drivrutinen har en ljudklassning av klass A enligt Energy Star-föreskrifterna.
- Vattentätetsklassning: IP20, lämplig för LED-belysning inomhus
- 5 års garanti

Säkerhet och varningar

- Installera INTE med ström ansluten till enheten.
- UTSÄTT INTE enheten för fukt.

Drift

1. Utför kabeldragningen korrekt enligt kopplingsschemat.
2. Denna ZigBee-enhet är en trådlös mottagare som kommunicerar med en mängd olika ZigBee-kompatibla system. Mottagaren tar emot och styrs av trådlösa radiosignaler från det kompatibla ZigBee-systemet.

3. Zigbee-nätverksparning via koordinator eller hubb (tillagd till ett Zigbee-nätverk)

Steg 1: Ta bort enheten från det tidigare ZigBee-nätverket om den redan har lagts till, annars misslyckas parkopplingen. Se avsnittet "Manuell fabriksåterställning".

Steg 2: Från din ZigBee-kontrollenhet eller hubbgränssnitt väljer du att lägga till en belysningsenhet och aktiverar parkopplingsläget enligt instruktionerna från kontrollenheten.

Steg 3: Slå på enheten. Den kommer att ställas in på nätverksparningsläge (anslutningslampan blinkar långsamt två gånger). Nätverksparningsläget varar tills enheten läggs till i ett ZigBee-nätverk.

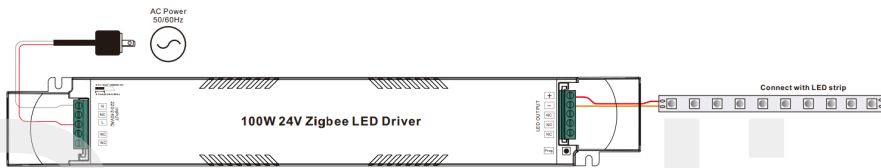

Steg 4: Den anslutna lampan blinkar 5 gånger och lyser sedan med fast sken. Enheten visas sedan i handkontrollens meny och kan styras via handkontrollens eller hubbens gränssnitt.

4. TouchLink för en Zigbee-fjärrkontroll

Steg 1: Metod 1: Tryck kort på knappen "Prog" (eller starta om enheten) fyra gånger för att starta Touchlink-driftsättningen omedelbart, 180S timeout, upprepa operationen.

Metod 2: Om enheten redan har lagts till i ett nätverk kommer den omedelbart att ställas in på Touchlink-driftsättning, 180S timeout. Efter att timeouten har löpt ut måste du slå på enheten igen för att ställa in den på Touchlink-driftsättning igen.

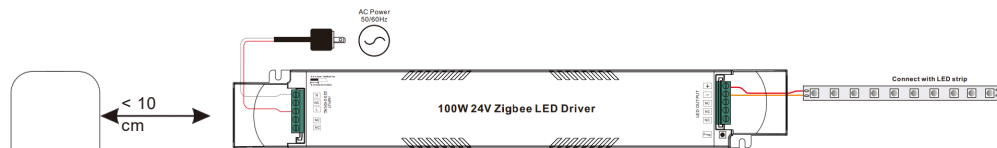

Steg 4: Fjärrkontrollen bör indikera att anslutningen är upprättad och anslutningslampan blinkar två gånger.

Steg 2: Placera fjärrkontrollen eller pekskärmen inom 10 cm från belysningsenheten.

Steg 3: Ställ in fjärrkontrollen eller pekskärmen för Touchlink-driftsättning. Se manualen för motsvarande fjärrkontroll eller pekskärm för mer information.

Obs: 1) Direct TouchLink (båda är inte tillagda i ett ZigBee-nätverk), varje enhet kan anslutas med 1 fjärrkontroll.

2) När båda läggs till i ett ZigBee-nätverk med TouchLink kan varje enhet anslutas till maximalt 30 fjärrkontroller.

3) För att styra via både gateway och fjärrkontroll måste du först lägga till fjärrkontrollen och enheten i nätverket och sedan TouchLink.

4) Efter TouchLink kan enheten styras med de länkade fjärrkontrollerna.

5. Borttagen från ett Zigbee-nätverk via koordinator- eller hubbgränssnitt

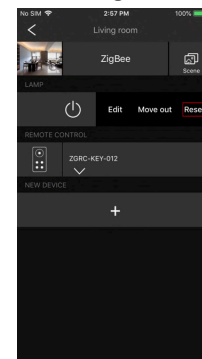

Från din ZigBee-kontroll eller hubbgränssnitt, välj att ta bort eller återställa belysningsenheten enligt instruktionerna. Den anslutna lampan blinkar 3 gånger för att indikera en lyckad återställning.

6. Manuell fabriksåterställning

Steg 1: Tryck kort på "Prog."-knappen 5 gånger i rad, eller slå på enheten igen 5 gånger i rad om "Prog."-knappen inte är tillgänglig.

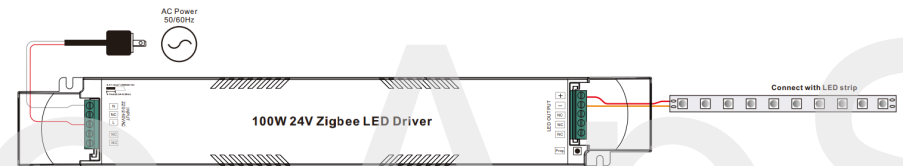

Steg 2: Den anslutna lampan blinkar 3 gånger för att indikera en lyckad återställning.

Obs: 1) Om enheten redan är fabriksåterställd visas ingen indikation när den återställs till fabriksinställningarna igen.

2) Alla konfigurationsparametrar återställs när enheten återställs eller tas bort från nätverket.

7. Fabriksåterställning via en Zigbee-fjärrkontroll (peka återställning)

Obs: Se till att enheten redan är tillagd i ett nätverk, att fjärrkontrollen är tillagd i samma nätverk eller inte är tillagd i något nätverk.

Steg 1: Slå på enheten igen för att starta TouchLink-driftsättningen. Det är en timeout på 180 sekunder och sedan upprepas åtgärden.

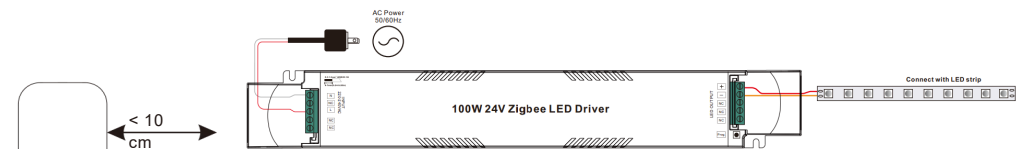

Steg 4: Det bör finnas en indikation på fjärrkontrollen och den anslutna lampan blinkar 3 gånger för att återställningen har lyckats.

Steg 2: Placera fjärrkontrollen eller pekskärmen inom 10 cm från belysningsenheten.

Steg 3: Ställ in fjärrkontrollen eller pekskärmen på återställningsproceduren för att återställa enheten. Se motsvarande manual för fjärrkontrollen eller pekskärmen.

8. Hitta och bind läge

Steg 1: Tryck kort på "Prog."-knappen 3 gånger (eller starta om enheten (initieringsnoden) 3 gånger) för att gå in i Hitta och bind-läget (den anslutna lampan blinkar långsamt) för att hitta och binda målnoden, 180 sekunders timeout, upprepa operationen.

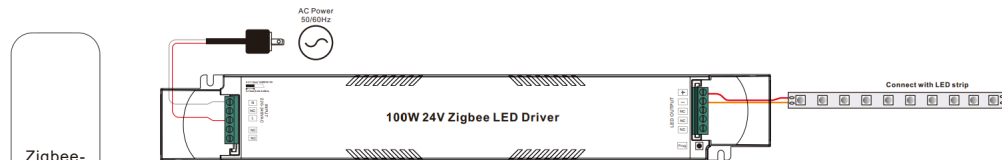

Steg 2: Ställ in fjärrkontrollen eller pekskärmen (målnoden) på sök-och-bind-läge och aktivera den för att hitta och binda initiators. Se motsvarande manual för fjärrkontrollen eller pekskärmen.
Steg 3: Det bör finnas en indikation på fjärrkontrollen eller pekskärmen som visar att den har anslutits till enheten och att den sedan kan styras.

9. Lär dig att använda en Zigbee Green Power Switch

Steg 1: Tryck kort på knappen "Prog." 4 gånger (eller slå på enheten 4 gånger) för att börja lära sig GP-växlingsläge (den anslutna lampan blinkar två gånger), 180 sekunders timeout, upprepa operationen.

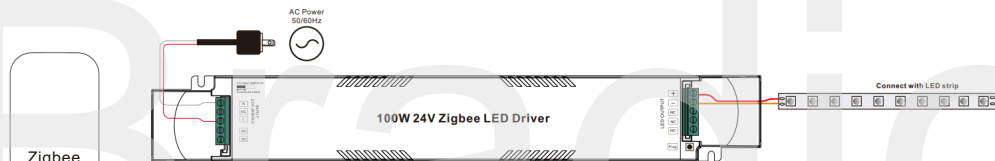

Steg 2: Ställ in den gröna strömknappen på inlärningsläge, se dess manual.

Steg 3: Den anslutna lampan blinkar två gånger för att indikera lyckad inläring. Sedan kan brytaren styra enheten.

Obs: Varje enhet kan lära sig att använda maximalt 20 gröna ZigBee-strömbrytare.

10. Radera inläring till en Zigbee Green Power Switch

Steg 1: Tryck kort på "Prog."-knappen 3 gånger (eller slå på enheten 3 gånger) för att börja radera. Läring till GP-växlingsläge (ansluten lampa blinkar långsamt), 180 sekunders timeout, upprepa operationen.

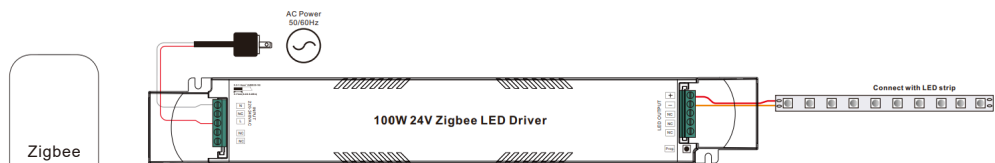

Steg 2: Ställ in den parade gröna strömknappen på inlärningsläge. Se dess manual.

Steg 3: Anslutningslampan blinkar fyra gånger för att indikera att raderingen är klar.

11. Konfigurera ett Zigbee-nätverk och lägg till andra enheter i nätverket (ingen koordinator krävs)

Steg 1: Tryck kort på knappen "Prog." fyra gånger (eller slå på enheten igen fyra gånger) för att aktivera enheten för att skapa ett ZigBee-nätverk (den anslutna lampan blinkar två gånger) för att hitta och lägga till andra enheter, 180 sekunders timeout, upprepa operationen.

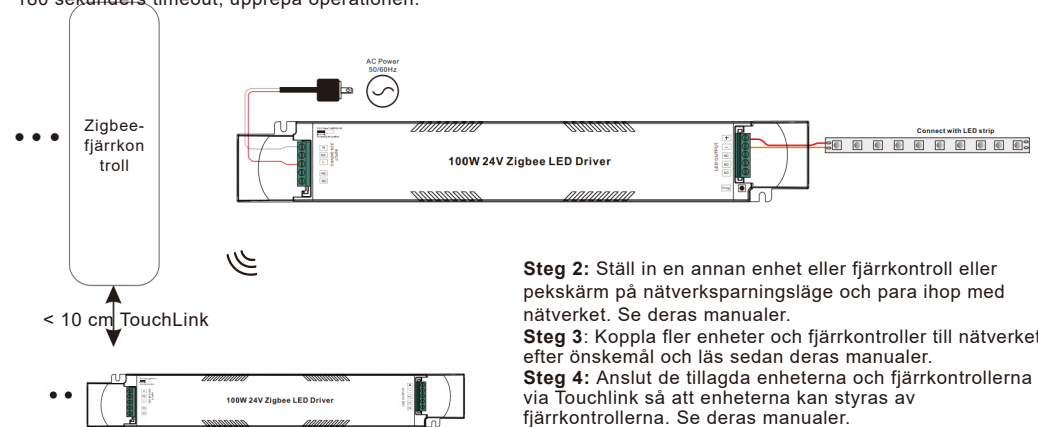

Steg 2: Ställ in en annan enhet eller fjärrkontroll eller pekskärm på nätverksparningsläge och para ihop med nätverket. Se deras manualer.
Steg 3: Koppla fler enheter och fjärrkontroller till nätverket efter önskemål och läs sedan deras manualer.
Steg 4: Anslut de tillagda enheterna och fjärrkontrollerna via Touchlink så att enheterna kan styras av fjärrkontrollerna. Se deras manualer.

Obs: 1) Varje tillagd enhet kan anslutas och styras av maximalt 30 tillagda fjärrkontroller.
2) Varje tillagd fjärrkontroll kan ansluta och styra maximalt 30 tillagda enheter.

12. Följande ZigBee-kuster stöds av enheten:

Inputklynger

- 0x0000: Grundläggande
- 0x0003: Identifiera
- 0x0004: Grupper
- 0x0005: Scener
- 0x0006: Ström på/av
- 0x0008: Nivåkontroll
- 0x0300: Färgkontroll
- 0x0b05: Diagnostik

Utgångsklyngare

- 0x0019: OTA

13. BESTÄLLNING

Enheten stöder firmwareuppdatering via OTA och laddar automatiskt ner ny firmware från ZigBee-kontrollen eller hubben var 10:e minut.

Ledningsdiagram

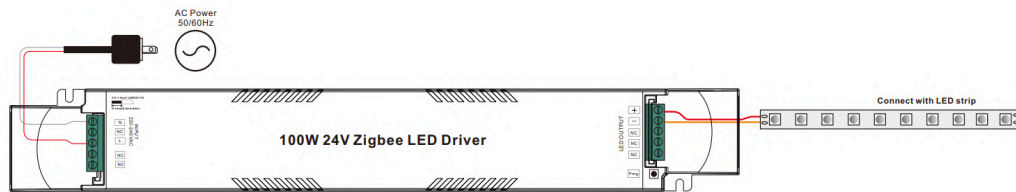

Produktdimension

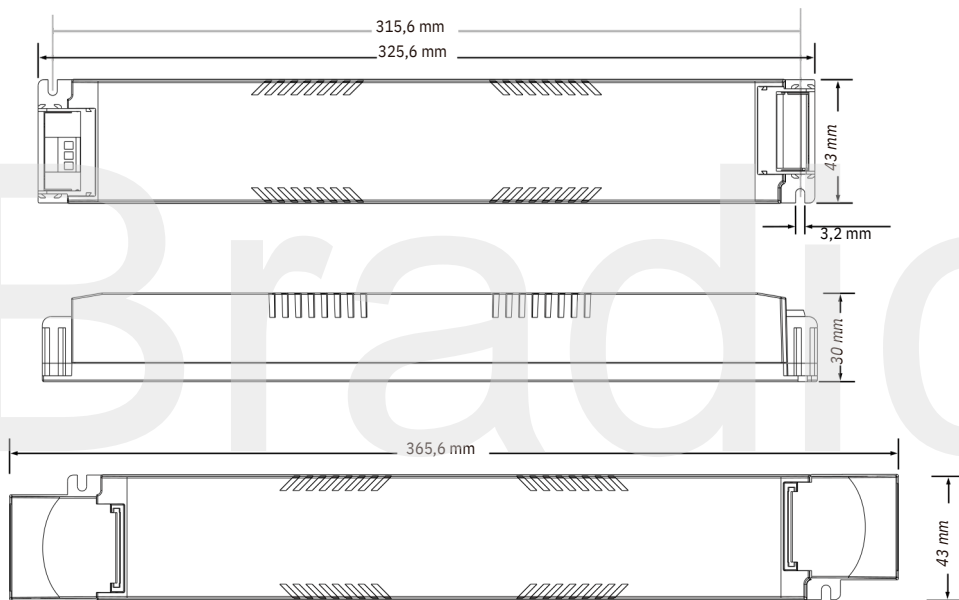

MCB-belastningsmängd

Modellnummer	Ipeak	Twidth	Max.quantity of LED Driver per MCB															
			B10	B13	B16	B20	B25	C10	C13	C16	C20	C25	D10	D13	D16	D20	D25	
SRP-ZG9105-24-100LCV	50.2A	276µs	5	6	7	9	11	8	10	12	15	19	15	20	24	30	38	
SRP-ZG9105-24-100LCVT	50.2A	276µs	5	6	7	9	11	8	10	12	15	19	15	20	24	30	38	
SRP-ZG9105-24-100LCVF	50.2A	276µs	5	6	7	9	11	8	10	12	15	19	15	20	24	30	38	

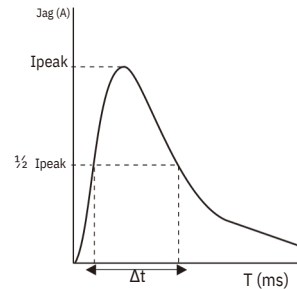

Notera:

1. Dessa MCB-parametrar är baserade på ABB S200-serien av brytare.
2. För olika märken och modeller av dvärgbrytare, Antalet förare kommer att göra skillnad.
3. Vänligen överskrid inte ovanstående mängd vid besök på plats. installation, och den specifika lastmängden ska vara föremål för installation på plats.
4. När omgivningstemperaturen för brytare överstiger 30°, eller när flera C brytare installeras sida vid sida, minskas antalet installerade drivenheter, vilket kräver omberäkning.
5. Det rekommenderas starkt att använda automatsäkringar av typ C med LED-belysning.

EAN: 5712715558565

Imported by:

Bradico ApS

Fåborgvej 15A - 9220 Aalborg Øst

Denmark CVR/VAT: DK-39445409

E-mail: support@plusled.dk

100W 24V Zigbee Konstantspannungs-Dimmreiber



DE

Wichtig: Lesen Sie vor der Installation alle Anweisungen.

Funktionale Einführung

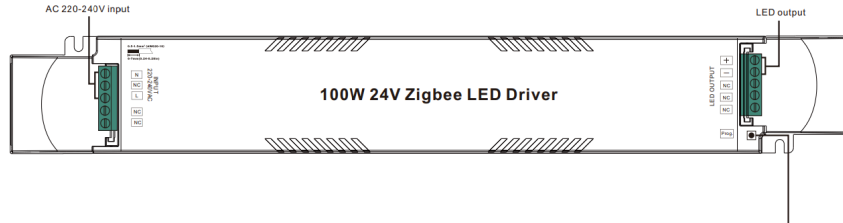

Programmtaste: Kurz drücken zum Ein-/Ausschalten der Last, gedrückt halten zum Erhöhen/Verringern der Lichtintensität

Produktdaten

Produktion	LED-Kanal	1 Kanäle
	Gleichspannung	24 V Gleichstrom
	Maximalstrom	Max. 4.17 A
	Spannungstoleranz	±3 %
	Nennleistung	Max. 100 W
Eingang	Spannungsbereich	220–240 V Wechselstrom
	Frequenzbereich	50/60 Hz
	Leistungsfaktor (typisch)	> 0,97 bei 230 V AC
	Gesamte harmonische Verzerrung	Klirrfaktor ≤ 9 % (bei Volllast / 230 V AC)
	Effizienz (typisch)	93 % bei 230 V Wechselstrom Volllast
	Wechselstrom (typisch)	0,5 A bei 230 V Wechselstrom
	Wechselstrom (typisch)	KOLDSTART Max. 50,2 A bei 230 V AC
	Lackstrom	< 0,5 mA / 230 V AC
	Standby-Stromverbrauch	< 0,5 W
	Überspannungsschutz	L-N: 2 kV
Verifizieren	Dämpfungsschnittstelle	ZigBee
	Dämpfungsbereich	0,1 %–100 %
	Dämpfungsmethode	Pulsweitenmodulation
	Dämpfungskurve	Linear/logarithmisch optional
Schutz	Überspannung	Ja, es wird nach Behebung des Fehlers automatisch zurückgesetzt.
	Überlast	Ja, es wird nach Behebung des Fehlers automatisch zurückgesetzt.
	Kurzschluss	Ja, es wird nach Behebung des Fehlers automatisch zurückgesetzt.
	Übertemperatur	Ja, es wird nach einem Temperaturabfall automatisch zurückgesetzt.

Umfeld	Betriebstemperatur	-25°C ~ +45°C
	Maximale Gehäusetemperatur	85°C (Ta=45°C)
	Betriebsfeuchtigkeit	10 % bis 95 % relative Luftfeuchtigkeit, nicht kondensierend
	Lagertemperatur und Luftfeuchtigkeit	-40 °C bis +80 °C, 10 % bis 95 % HF
Sicherheit & EMV	Sicherheitsstandards	IEC/EN61347-1, IEC/EN61347-2-13
	Hält Spannungen stand	Eingang/Ausgang: 3,75 kVAC
	Isolationswiderstand	Ein-/Ausgang: 100 MΩ / 500 V DC / 25 °C / 70 % HF
	EMV-Emission	EN55015, EN61000-3-2 Klasse C, EN61000-3-3
	EMV-Immunität	EN61000-4-2,3,4,5,6,8,11, EN614547
Andere	MTBF	191500H, MIL-HDBK-217F bei 230 VAC Volllast und 25 °C Umgebungstemperatur
	Dimension	365,6*43*30 mm (L*B*H)
	Garantie	5 Jahre

- Dimmbarer LED-Treiber, max. Ausgangsleistung 100 W (gesamt)
- 1 Kanäle DC 24V Konstantspannungsausgang
- Hoher Leistungsfaktor und hoher Wirkungsgrad
- Tiefes und gleichmäßiges Dimmen bis 0,1 %, flimmerfrei
- Der Standby-Stromverbrauch liegt unter 0,5 W und erfüllt die neuesten ERP-Anforderungen.
- Ermöglicht die Steuerung von Ein/Aus, Lichtintensität der LED-Leuchten
- ZigBee-Endgerät mit Unterstützung für die Touchlink-Inbetriebnahme
- Kann über Touchlink direkt mit einer kompatiblen ZigBee-Fernbedienung gekoppelt werden.
- Unterstützt den Such- und Bindungsmodus zum Binden einer ZigBee-Fernbedienung
- Unterstützt ZigBee Green Power und kann maximal 20 ZigBee Green Power-Schalter anschließen.
- Kompatibel mit universellen ZigBee-Gateway-Produkten
- Kompatibel mit universellen ZigBee-Fernbedienungen
- Der LED-Treiber hat gemäß den Energy Star-Vorschriften eine Geräuschklasse A.
- Schutzart: IP20, geeignet für LED-Innenbeleuchtung
- 5 Jahre Garantie

Sicherheitshinweise und Warnungen

- Installieren Sie das Gerät NICHT, wenn es an die Stromversorgung angeschlossen ist.
- Das Gerät darf keiner Feuchtigkeit ausgesetzt werden.

Drift

1. Führen Sie die Verdrahtung gemäß dem Verdrahtungsplan korrekt durch.
2. Dieses ZigBee-Gerät ist ein drahtloser Empfänger, der mit einer Vielzahl von ZigBee-kompatiblen Systemen kommuniziert. Der Empfänger empfängt und wird durch drahtlose Funksignale des kompatiblen ZigBee-Systems gesteuert.

3. ZigBee-Netzwerkkopplung über Koordinator oder Hub (hinzugefügt zu einem ZigBee-Netzwerk)

Schritt 1: Entfernen Sie das Gerät aus dem vorherigen ZigBee-Netzwerk, falls es bereits hinzugefügt wurde, da die Kopplung sonst fehlschlägt. Weitere Informationen finden Sie im Abschnitt „Manuelles Zurücksetzen auf Werkseinstellungen“.

Schritt 2: Wählen Sie auf der Benutzeroberfläche Ihres ZigBee-Controllers oder Hubs die Option zum Hinzufügen eines Beleuchtungsgeräts aus und wechseln Sie gemäß den Anweisungen des Controllers in den Kopplungsmodus.

Schritt 3: Schalten Sie das Gerät ein. Es befindet sich im Netzwerksparmodus (die Verbindungsanzeige blinkt zweimal langsam). Der Netzwerksparmodus bleibt aktiv, bis das Gerät einem ZigBee-Netzwerk hinzugefügt wird.

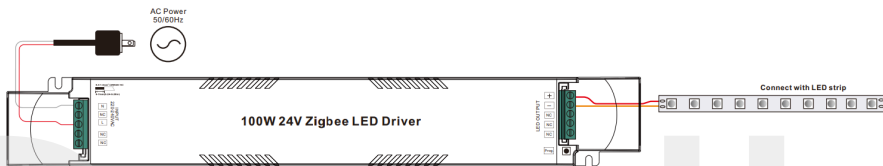

Schritt 4: Die angeschlossene Leuchte blinkt 5 Mal und leuchtet dann dauerhaft. Das Gerät erscheint anschließend im Menü des Controllers und kann über die Controller- oder Hub-Schnittstelle gesteuert werden.

4. TouchLink für eine ZigBee-Fernbedienung

Schritt 1: Methode 1: Drücken Sie viermal kurz die Taste „Prog.“ (oder starten Sie das Gerät neu), um die Touchlink-Inbetriebnahme sofort zu starten. Nach 180 Sekunden ist ein Timeout erforderlich. Wiederholen Sie den Vorgang.

Methode 2: Wenn das Gerät bereits einem Netzwerk hinzugefügt wurde, wird es sofort in den Touchlink-Inbetriebnahmemodus versetzt (Timeout: 180 Sekunden). Nach Ablauf des Timeouts muss das Gerät erneut eingeschaltet werden, um den Touchlink-Inbetriebnahmemodus erneut zu aktivieren.



Schritt 4: Die Fernbedienung sollte anzeigen, dass die Verbindung hergestellt wurde, und die Verbindungsleuchte blinkt zweimal.

Schritt 2: Platzieren Sie die Fernbedienung oder den Touchscreen innerhalb von 10 cm Entfernung von der Beleuchtungseinheit.
Schritt 3: Richten Sie die Fernbedienung oder den Touchscreen für die Touchlink-Inbetriebnahme ein. Weitere Informationen finden Sie im Handbuch der entsprechenden Fernbedienung oder des Touchscreens.

- Hinweis: 1)** Direct TouchLink (beide werden nicht in einem ZigBee-Netzwerk hinzugefügt), jedes Gerät kann mit 1 Fernbedienung verbunden werden.
2) Wenn beide Geräte mit TouchLink in ein ZigBee-Netzwerk eingebunden werden, können von jedem Gerät maximal 30 Fernbedienungen angeschlossen werden.
3) Um die Steuerung sowohl über das Gateway als auch über eine Fernbedienung zu ermöglichen, müssen Sie zuerst die Fernbedienung und das Gerät zum Netzwerk hinzufügen, anschließend TouchLink.
4) Nach der TouchLink-Verbindung kann das Gerät mit den verbundenen Fernbedienungen gesteuert werden.

5. Über eine Koordinator- oder Hub-Schnittstelle aus einem ZigBee-

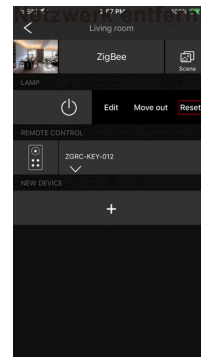

Wählen Sie über die Benutzeroberfläche Ihres ZigBee-Controllers oder Hubs die Option zum Entfernen oder Zurücksetzen des Beleuchtungsgeräts gemäß den Anweisungen. Die angeschlossene Leuchte blinkt dreimal, um ein erfolgreiches Zurücksetzen anzuzeigen.

6. Manuelles Zurücksetzen auf Werkseinstellungen

Schritt 1: Drücken Sie die Taste „Prog.“ fünfmal hintereinander kurz, oder schalten Sie das Gerät fünfmal hintereinander wieder ein, falls die Taste „Prog.“ nicht verfügbar ist.

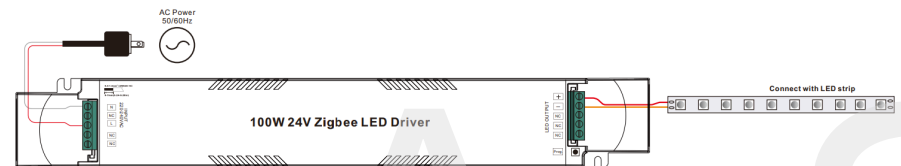

Schritt 2: Die verbundene Leuchte blinkt 3 Mal, um anzuzeigen, dass der Reset erfolgreich war.

Hinweis: 1) Wenn das Gerät bereits auf Werkseinstellungen zurückgesetzt wurde, wird beim erneuten Zurücksetzen auf Werkseinstellungen keine Meldung angezeigt.

2) Alle Konfigurationsparameter werden zurückgesetzt, wenn das Gerät zurückgesetzt oder aus dem Netzwerk entfernt wird.

7. Zurücksetzen auf Werkseinstellungen über eine Zigbee-Fernbedienung (Touch-Reset)

Hinweis: Stellen Sie sicher, dass das Gerät bereits einem Netzwerk hinzugefügt wurde, die Fernbedienung demselben Netzwerk hinzugefügt wurde oder keinem Netzwerk hinzugefügt wurde.

Schritt 1: Schalten Sie das Gerät wieder ein, um die TouchLink-Inbetriebnahme zu starten. Nach einer Wartezeit von 180 Sekunden wird der Vorgang wiederholt.

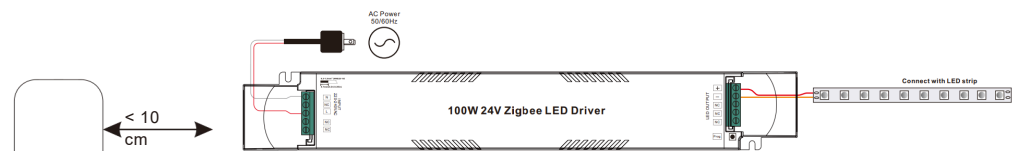

Schritt 4: Auf der Fernbedienung sollte eine Anzeige erscheinen und die angeschlossene Leuchte blinkt 3 Mal, um anzuzeigen, dass der Reset erfolgreich war.

Schritt 2: Platzieren Sie die Fernbedienung oder den Touchscreen innerhalb von 10 cm Entfernung von der Beleuchtungseinheit.
Schritt 3: Stellen Sie die Fernbedienung oder den Touchscreen auf die Reset-Funktion ein, um das Gerät zurückzusetzen. Beachten Sie die entsprechende Bedienungsanleitung der Fernbedienung oder des Touchscreens.

8. Such- und Bindungsmodus

Schritt 1: Drücken Sie dreimal kurz die Taste "Prog." (oder starten Sie das Gerät (Initiierungsknoten) dreimal neu), um in den Such- und Bindungsmodus zu gelangen (die verbundene Leuchte blinkt langsam), um den Zielknoten zu finden und zu binden. Nach 180 Sekunden ist Schluss. Wiederholen Sie den Vorgang.

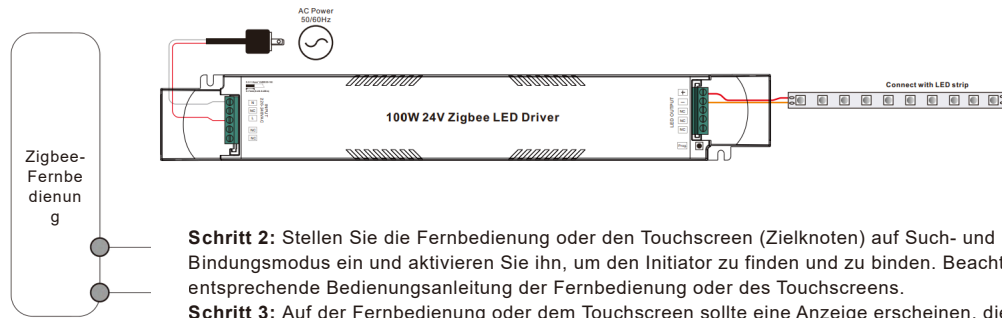

Schritt 2: Stellen Sie die Fernbedienung oder den Touchscreen (Zielknoten) auf Such- und Bindungsmodus ein und aktivieren Sie ihn, um den Initiator zu finden und zu binden. Beachten Sie die entsprechende Bedienungsanleitung der Fernbedienung oder des Touchscreens.
Schritt 3: Auf der Fernbedienung oder dem Touchscreen sollte eine Anzeige erscheinen, die signalisiert, dass die Verbindung zum Gerät hergestellt wurde und dieses nun gesteuert werden kann.

9. Lernen Sie, einen ZigBee Green-Netzschalter zu verwenden.

Schritt 1: Drücken Sie die Taste "Prog." 4 Mal kurz (oder schalten Sie das Gerät 4 Mal ein), um den GP-Schaltmodus zu lernen (die verbundene Leuchte blinkt zweimal). Nach 180 Sekunden ist Schluss. Wiederholen Sie den Vorgang.

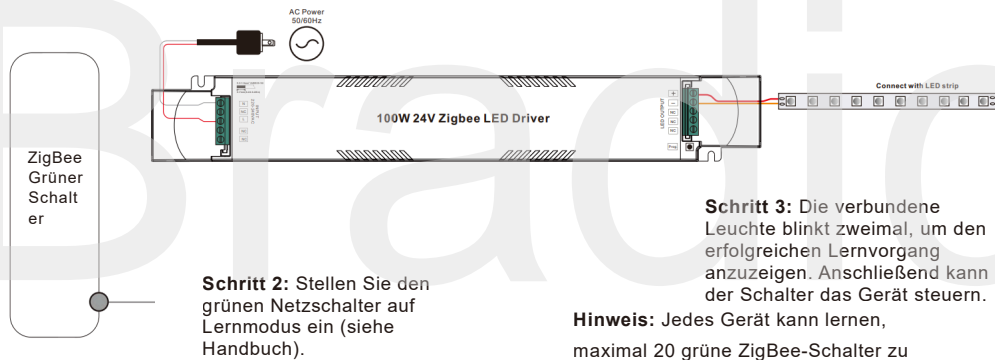

Schritt 2: Stellen Sie den grünen Netzschalter auf Lernmodus ein (siehe Handbuch).

Schritt 3: Die verbundene Leuchte blinkt zweimal, um den erfolgreichen Lernvorgang anzuzeigen. Anschließend kann der Schalter das Gerät steuern.

Hinweis: Jedes Gerät kann lernen, maximal 20 grüne ZigBee-Schalter zu verwenden.

10. Lernprozesse für einen ZigBee-Green-Power-Switch löschen

Schritt 1: Drücken Sie dreimal kurz die Taste „Prog.“ (oder schalten Sie das Gerät dreimal ein), um den Löschovorgang zu starten. Der Lernmodus für die GP-Umschaltung wird aktiviert (die Verbindungsanzeige blinkt langsam). Nach 180 Sekunden ist eine automatische Abschaltung erforderlich. Wiederholen Sie den Vorgang.

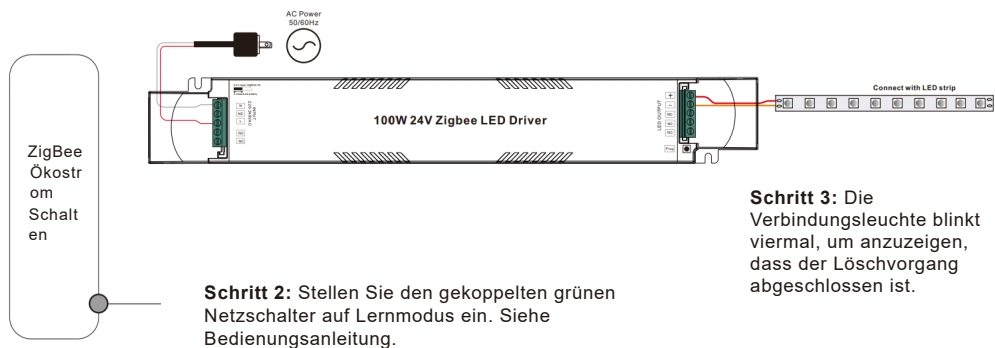

Schritt 2: Stellen Sie den gekoppelten grünen Netzschalter auf Lernmodus ein. Siehe Bedienungsanleitung.

Schritt 3: Die Verbindungsleuchte blinkt viermal, um anzuzeigen, dass der Löschovorgang abgeschlossen ist.

11. Konfigurieren Sie ein ZigBee-Netzwerk und fügen Sie weitere Geräte zum Netzwerk hinzu (kein Koordinator erforderlich).

Schritt 1: Drücken Sie viermal kurz die Taste „Prog.“ (oder schalten Sie das Gerät viermal wieder ein), um das Gerät zu aktivieren und ein ZigBee-Netzwerk zu erstellen (die verbundene Leuchte blinkt zweimal), um andere Geräte zu finden und hinzuzufügen. Nach 180 Sekunden ist Schluss. Wiederholen Sie den Vorgang.



Schritt 2: Versetzen Sie ein anderes Gerät, eine Fernbedienung oder einen Touchscreen in den Netzwerk-Kopplungsmodus und koppeln Sie es mit dem Netzwerk. Beachten Sie die jeweiligen Handbücher.
Schritt 3: Schließen Sie nach Bedarf weitere Geräte und Fernbedienungen an das Netzwerk an und lesen Sie anschließend deren Handbücher.
Schritt 4: Verbinden Sie die hinzugefügten Geräte und Fernbedienungen über Touchlink, damit die Geräte mit den Fernbedienungen gesteuert werden können. Beachten Sie die jeweiligen Handbücher.

Hinweis: 1) Jedes hinzugefügte Gerät kann mit maximal 30 zusätzlichen Fernbedienungen verbunden und gesteuert werden.

2) Jede hinzugefügte Fernbedienung kann maximal 30 weitere Geräte verbinden und steuern.

12. Das Gerät unterstützt die folgenden ZigBee-Cluster:

Inputklynger

- 0x0000: Basis
- 0x0003: Identifizieren
- 0x0004: Gruppen
- 0x0005: Szenen
- 0x0006: Ein-/Ausschalten
- 0x0008: Pegelsteuerung
- 0x0300: Farbsteuerung
- 0x0b05: Diagnostik

Ausgabecluster

- 0x0019: OTA

13. BESTELLUNG

Das Gerät unterstützt Firmware-Updates via OTA und lädt automatisch alle 10 Minuten neue Firmware vom ZigBee-Controller oder Hub herunter.

Schaltplan

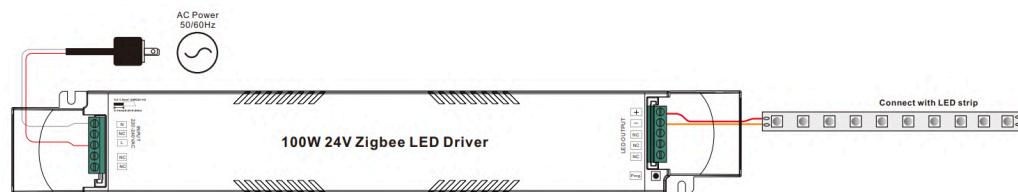

Produktabmessungen

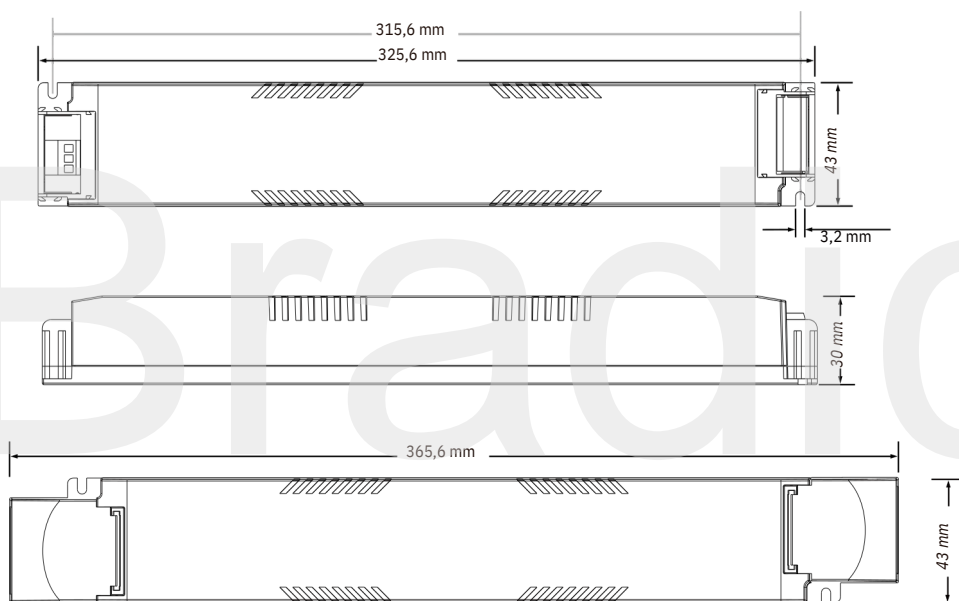

MCB-Lastmenge

Modellnummer	I _{peak}	width	Max.quantity of LED Driver per MCB															
			B10	B13	B16	B20	B25	C10	C13	C16	C20	C25	D10	D13	D16	D20	D25	
SRP-ZG9105-24-100LCV	50.2A	276μs	5	6	7	9	11	8	10	12	15	19	15	20	24	30	38	
SRP-ZG9105-24-100LCVT	50.2A	276μs	5	6	7	9	11	8	10	12	15	19	15	20	24	30	38	
SRP-ZG9105-24-100LCVF	50.2A	276μs	5	6	7	9	11	8	10	12	15	19	15	20	24	30	38	

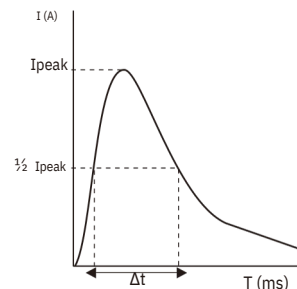

Notiz:

1. Diese MCB-Parameter basieren auf der ABB S200-Serie von Leistungsschaltern.
2. Für verschiedene Marken und Modelle von Leitungsschutzschaltern, Die Anzahl der Fahrer wird einen Unterschied machen.
3. Bitte überschreiten Sie bei Ihrem Besuch auf der Baustelle nicht die oben genannte Menge Die Installation und die genaue Lastmenge werden vor Ort festgelegt. .
4. Wenn die Umgebungstemperatur des Leistungsschalters 30° überschreitet oder wenn mehrere Leistungsschalter nebeneinander installiert sind, verringert sich die Anzahl der installierten Antriebe, was eine Neuberechnung erforderlich macht.
5. Es wird dringend empfohlen, bei LED-Beleuchtung Leitungsschutzschalter vom Typ C zu verwenden.

EAN: 5712715558565

Imported by:

Bradico ApS

Fåborgvej 15A - 9220 Aalborg Øst

Denmark CVR/VAT: DK-39445409

E-mail: support@plusled.dk

100W 24V Zigbee constante spanningsdimdriver



NL

Belangrijk: Lees alle instructies door vóór de installatie.

Functionele introductie

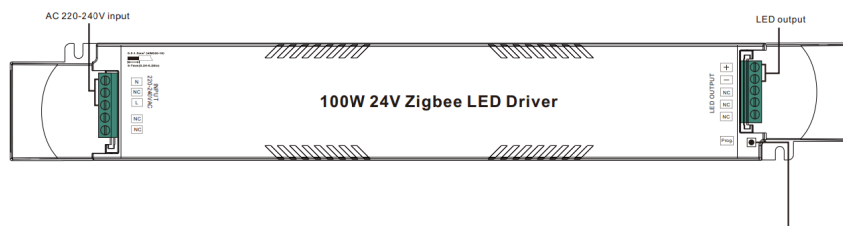

Programmeerknop: Druk kort om de belasting in/uit te schakelen, houd ingedrukt om de lichtintensiteit te verhogen/verlagen.

Productgegevens

Productie	LED-kanaal	1 kanalen
	Gelijkspanning	24 V DC
	Maximalstrom	Max. 4.17 A
	Spanningstolerantie	±3%
	Nominaal vermogen	Max. 100 W
Ingang	spanningsbereik	220–240 V wisselstroom
	Frequentiebereik	50/60 Hz
	Vermogensfactor (typisch)	> 0,97 bij 230 V AC
	Totale harmonische vervorming	Totale harmonische vervorming ≤ 6% (bij volledige belasting / 230 V wisselstroom)
	Rendement (typisch)	93% bij 230 V wisselstroom vollast
	Wisselstroom (typisch)	0,5 A bij 230 V wisselstroom
	Wisselstroom (typisch)	KOUDE START Max. 50,2 A bij 230 V wisselstroom
	Lackstrom	< 0,5 mA / 230 V wisselstroom
	Stroomverbruik in stand-bymodus	< 0,5 W
	Overspanningsbeveiliging	L-N: 2 kV
Verifiëren	Dempingsinterface	ZigBee
	Dempingsbereik	0,1%–100%
	Dempingsmethode	Pulsbreedtemodulatie
	Dempingscurve	Lineair/logaritmisch optioneel
Bescherming	Overspanning	Ja, het wordt automatisch gereset zodra de fout is verholpen.
	Overbelasting	Ja, het wordt automatisch gereset zodra de fout is verholpen.
	Kortsluiting	Ja, het wordt automatisch gereset zodra de fout is verholpen.
	Oververhitting	Ja, het reset zichzelf automatisch na een temperatuurdaling.

Omgeving	Bedrijfstemperatuur	-25°C ~ +45°C
	Maximale behuizingstemperatuur	85°C (Ta=45°C)
	Bedrijfsvochtigheid	10% tot 95% relatieve luchtvochtigheid, niet-condenserend
	Opslagtemperatuur en -vochtigheid	-40 °C tot +80 °C, 10% tot 95% relatieve luchtvochtigheid
Beveiliging & EMV	Veiligheidsnormen	IEC/EN61347-1, IEC/EN61347-2-13
	Bestand tegen spanning	Ingang/uitgang: 3,75 kVAC
	Isolaties breder staan	Ingang/uitgang: 100 MΩ / 500 V DC / 25 °C / 70% RF
	EMV-emissie	EN55015, EN61000-3-2 Klasse C, EN61000-3-3
Andere	EMC-immuniteit	EN61000-4-2,3,4,5,6,8,11, EN614547
	MTBF	191500H, MIL-HDBK-217F bij 230 VAC vollast en 25 °C omgevingstemperatuur
	Dimensie	365,6*43*30 mm (L*B*H)
	Garantie	5 jaar

- Dimbare LED-driver, maximaal uitgangsvermogen 100 W (totaal)
- 1 kanalen DC 24V constante spanningsuitgang
- Hoge arbeidsfactor en hoog rendement
- Diep en gelijkmatig dimmen tot 0,1%, zonder flickering.
- Het stroomverbruik in stand-bymodus is lager dan 0,5 W en voldoet aan de nieuwste ERP-vereisten.
- Hiermee kunt u de LED-lampen in- en uitschakelen, de lichtintensiteit regelen.
- ZigBee-eindapparaat met ondersteuning voor Touchlink-configuratie
- Kan rechtstreeks worden gekoppeld aan een compatibele ZigBee-afstandsbediening via Touchlink.
- Ondersteunt de zoek- en koppelingsmodus voor het koppelen van een ZigBee-afstandsbediening.
- Ondersteunt ZigBee Green Power en kan maximaal 20 ZigBee Green Power-schakelaars aansluiten.
- Compatibel met universele ZigBee gateway-producten.
- Compatibel met universele ZigBee-afstandsbedieningen.
- De LED-driver heeft een geluidsklasse A volgens de Energy Star-voorschriften.
- Beschermingsklasse: IP20, geschikt voor LED-binnenverlichting.
- 5 jaar garantie

Veiligheidsinstructies en waarschuwingen

- Installeer het apparaat NIET terwijl het is aangesloten op een stroombron.
- Het apparaat mag niet aan vocht worden blootgesteld.

Drift

1. Voer de bedrading correct uit volgens het bedradingsschema.
2. Dit ZigBee-apparaat is een draadloze ontvanger die communiceert met diverse ZigBee-compatibele systemen. De ontvanger ontvangt en wordt aangestuurd door draadloze radiosignalen van het compatibele ZigBee-systeem.

3. Koppeling met een ZigBee-netwerk via een coördinator of hub (toegevoegd aan een ZigBee-netwerk)

Stap 1: Verwijder het apparaat uit het vorige ZigBee-netwerk als het daar al aan toegevoegd was, anders mislukt het koppelen. Zie het gedeelte 'Handmatig terugzetten naar fabrieksinstellingen' voor meer informatie.

Stap 2: Selecteer op de gebruikersinterface van uw ZigBee-controller of -hub de optie om een verlichtingsapparaat toe te voegen en schakel over naar de koppelingsmodus volgens de instructies van de controller.

Stap 3: Schakel het apparaat in. Het bevindt zich nu in de netwerkbesparingsmodus (de verbindingsindicator knippert twee keer langzaam). De netwerkbesparingsmodus blijft actief totdat het apparaat aan een ZigBee-netwerk is toegevoegd.

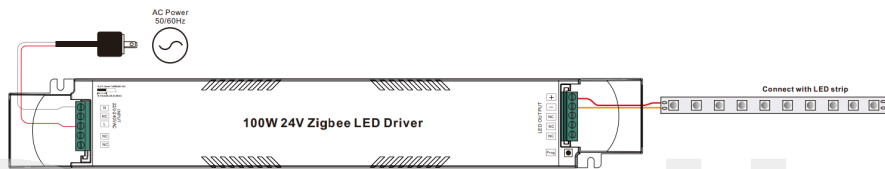

Stap 4: Het aangesloten lampje knippert 5 keer en blijft vervolgens branden. Het apparaat verschijnt dan in het menu van de controller en kan worden bediend via de controller- of hub-interface.

4. TouchLink voor een ZigBee-afstandsbediening

Stap 1: Methode 1: Druk kort vier keer op de "Prog"-knop (of herstart het apparaat) om de Touchlink-configuratie direct te starten. Na 180 seconden is een time-out vereist. Herhaal het proces.

Methode 2: Als het apparaat al aan een netwerk is toegevoegd, gaat het direct naar de Touchlink-configuratiemodus (time-out: 180 seconden). Na het verstrijken van de time-out moet het apparaat opnieuw worden ingeschakeld om de Touchlink-configuratiemodus te reactiveren.

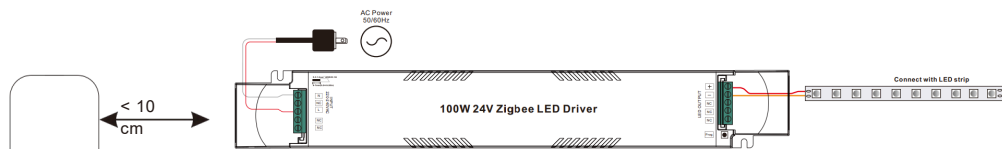

Stap 4: De afstandsbediening moet aangeven dat de verbinding tot stand is gebracht en het verbindingslampje zal twee keer knipperen.

Stap 2: Plaats de afstandsbediening of het touchscreen binnen 10 cm van de verlichtingseenheid.

Stap 3: Stel de afstandsbediening of het touchscreen in voor de Touchlink-installatie. Raadpleeg de handleiding van de betreffende afstandsbediening of het touchscreen voor meer informatie.

- Opmerking:**
- 1) Direct TouchLink (geen van beide wordt toegevoegd aan een ZigBee-netwerk), elk apparaat kan worden verbonden met 1 afstandsbediening.
 - 2) Als beide apparaten via TouchLink in een ZigBee-netwerk zijn geïntegreerd, kunnen er maximaal 30 afstandsbedieningen op elk apparaat worden aangesloten.
 - 3) Om bediening via zowel de gateway als een afstandsbediening mogelijk te maken, moet u eerst de afstandsbediening en het apparaat aan het netwerk toevoegen en vervolgens TouchLink.
 - 4) Na de TouchLink-verbinding kan het apparaat worden bediend met de aangesloten afstandsbedieningen.

5. Verwijderd uit een ZigBee-netwerk via een coördinator- of hubinterface.

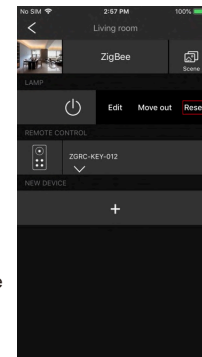

Gebruik de gebruikersinterface van uw ZigBee-controller of -hub om de optie te selecteren waarmee u het verlichtingsapparaat kunt verwijderen of resetten volgens de instructies. De aangesloten lamp knippert drie keer om aan te geven dat de reset is gelukt.

6. Handmatig terugzetten naar fabrieksinstellingen

Stap 1: Druk vijf keer snel achter elkaar op de "Prog."-knop, of schakel het apparaat vijf keer achter elkaar in als de "Prog."-knop niet beschikbaar is.

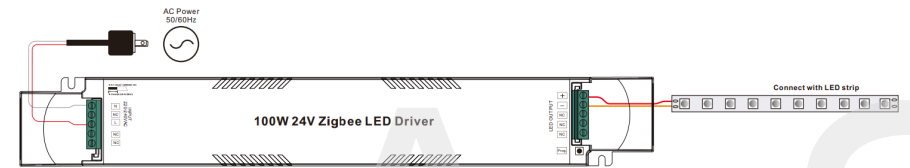

Stap 2: Het aangesloten lampje knippert 3 keer om aan te geven dat de reset is gelukt.

Opmerking: 1) Als het apparaat al is teruggezet naar de fabrieksinstellingen, wordt er geen bericht weergegeven wanneer het opnieuw naar de fabrieksinstellingen wordt teruggezet.

2) Alle configuratieparameters worden gereset als het apparaat wordt gereset of van het netwerk wordt verwijderd.

7. Terugzetten naar fabrieksinstellingen via een Zigbee-afstandsbediening (aanraakreset)

Let op: controleer of het apparaat al aan een netwerk is toegevoegd, of de afstandsbediening aan hetzelfde netwerk is toegevoegd, of dat deze helemaal niet aan een netwerk is toegevoegd.

Stap 1: Schakel het apparaat weer in om de TouchLink-installatie te starten. Na een wachttijd van 180 seconden wordt het proces herhaald.

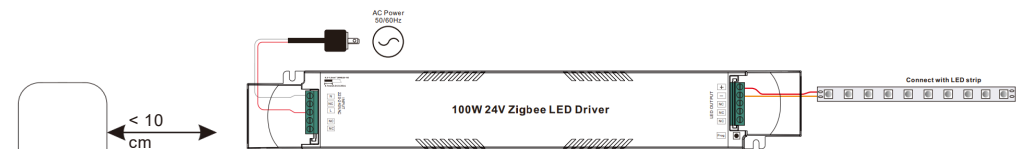

Stap 4: Er verschijnt een melding op de afstandsbediening en het aangesloten lampje knippert 3 keer om aan te geven dat de reset is gelukt.

Stap 2: Plaats de afstandsbediening of het touchscreen binnen 10 cm van de verlichtingseenheid.
Stap 3: Zet de afstandsbediening of het touchscreen op de resetfunctie om het apparaat te resetten. Raadpleeg de bijbehorende gebruikershandleiding van de afstandsbediening of het touchscreen.

8. Zoek- en bindmodus

Stap 1: Druk drie keer kort op de "Prog."-knop (of herstart het apparaat drie keer (initialisatieknop)) om de zoek- en knoopmodus te activeren (het verbindingslampje knippert langzaam) om de gewenste knoop te lokaliseren en te leggen. Na 180 seconden is het proces voltooid. Herhaal dit.



9. Leer hoe je een ZigBee Green-stroomschakelaar gebruikt.

Stap 1: Druk kort 4 keer op de "Prog."-knop (of schakel het apparaat 4 keer in) om de GP-schakelmodus in te leren (het verbindingslampje knippert twee keer). Na 180 seconden is het proces voltooid. Herhaal het proces.

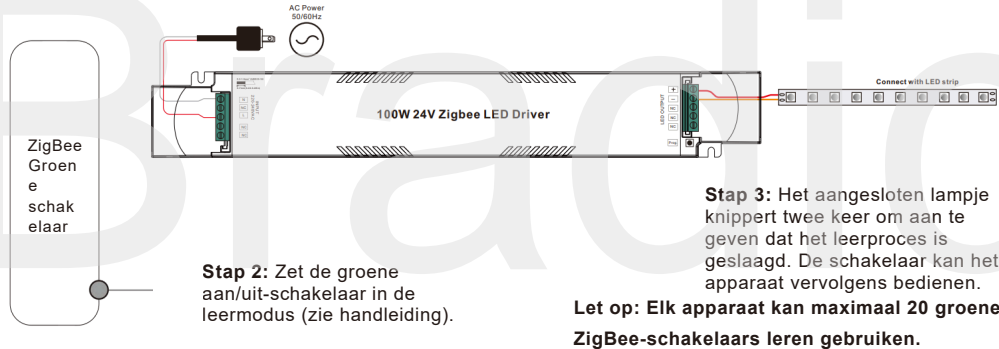

10. Leerprocessen voor een ZigBee Green Power Switch verwijderen

Stap 1: Druk drie keer kort op de "Prog."-knop (of schakel het apparaat drie keer in) om het verwijderingsproces te starten. De GP-schakelleermodus wordt geactiveerd (de verbindingsindicator knippert langzaam). Na 180 seconden moet het apparaat automatisch worden uitgeschakeld. Herhaal dit proces.

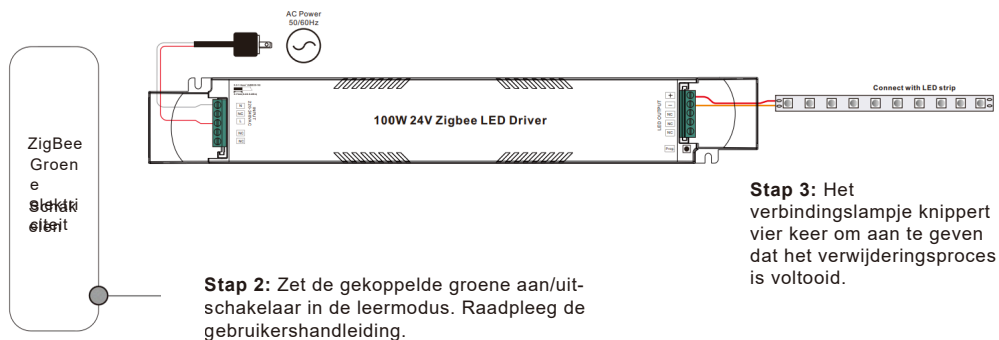

11. Configureer een ZigBee-netwerk en voeg meer apparaten toe aan het netwerk (geen coördinator nodig).

Stap 1: Druk kort vier keer op de "Prog."-knop (of schakel het apparaat vier keer in) om het apparaat te activeren en een ZigBee-netwerk te creëren (het lampje voor verbonden apparaten knippert twee keer) om andere apparaten te vinden en toe te voegen. Na 180 seconden is het proces voltooid. Herhaal dit.

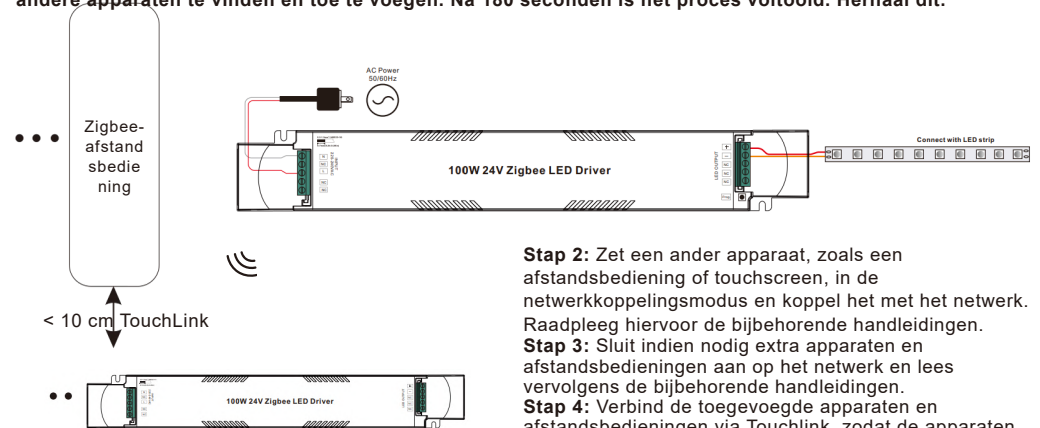

Opmerking: 1) Elk toegevoegd apparaat kan worden aangesloten op en bediend door maximaal 30 extra afstandsbedieningen.

2) Elke extra afstandsbediening kan maximaal 30 extra apparaten aansluiten en bedienen.

12. Het apparaat ondersteunt de volgende ZigBee-

clusters:

Inputklynger

- 0x0000: Basis
- 0x0003: Identificatie
- 0x0004: De groep
- 0x0005: Scènes
- 0x0006: In-/uitschakelen
- 0x0008: Niveauregeling
- 0x0300: Kleurregeling
- 0x0b05: Diagnostiek

Uitvoercluster

- 0x0019: OTA

13. BESTELLING

Het apparaat ondersteunt firmware-updates via OTA en downloadt automatisch elke 10 minuten nieuwe firmware van de ZigBee-controller of -hub.

Schakelschema

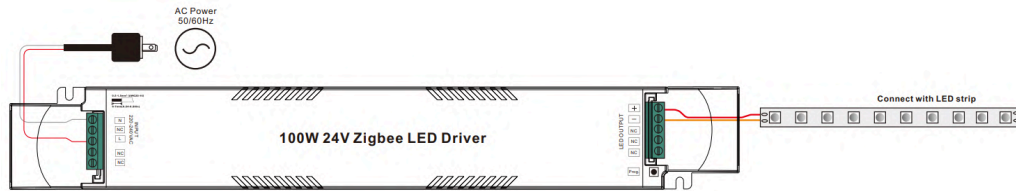

Productafmetingen

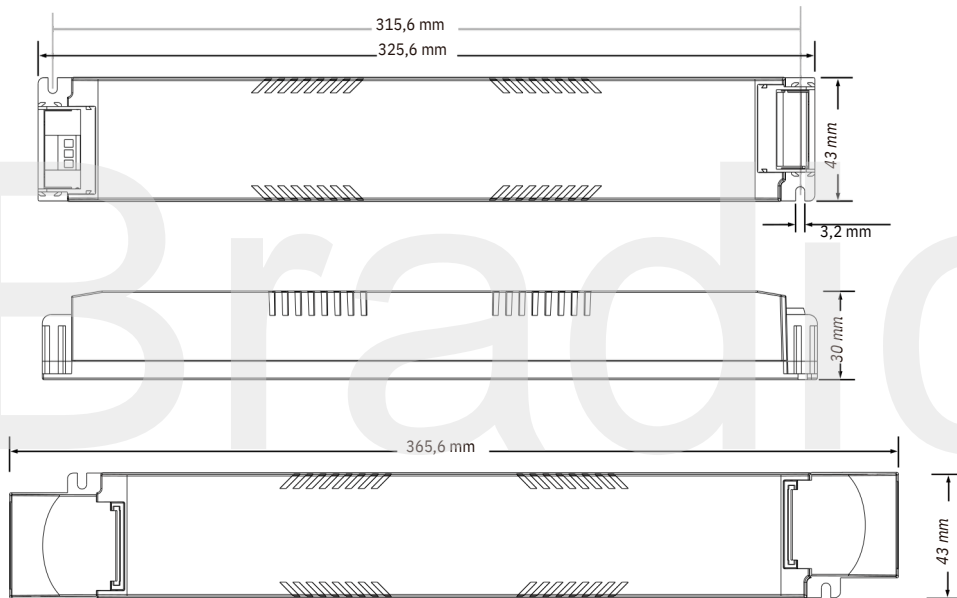

MCB-Lastmenge

Modelnummer	I _{peak}	T _{width}	Max. quantity of LED Driver per MCB															
			B10	B13	B16	B20	B25	C10	C13	C16	C20	C25	D10	D13	D16	D20	D25	
SRP-ZG9105-24-100LCV	50.2A	276µs	5	6	7	9	11	8	10	12	15	19	15	20	24	30	38	
SRP-ZG9105-24-100LCVT	50.2A	276µs	5	6	7	9	11	8	10	12	15	19	15	20	24	30	38	
SRP-ZG9105-24-100LCVF	50.2A	276µs	5	6	7	9	11	8	10	12	15	19	15	20	24	30	38	

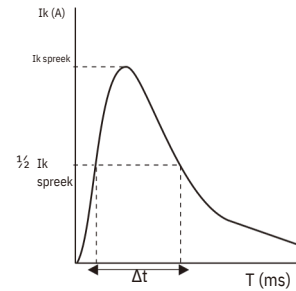

Opmerking:

1. Deze MCB-parameters zijn gebaseerd op de ABB S200-serie stroomonderbrekers.

2. Voor diverse merken en modellen stroomonderbrekers, Het aantal chauffeurs zal een verschil maken.

3. Gelieve de bovengenoemde hoeveelheid niet te overschrijden tijdens uw bezoek aan de bouwplaats. De installatie en de exacte hoeveelheid lading worden ter plaatse bepaald.

4. Als de omgevingstemperatuur van de stroomonderbreker hoger is dan 30°C of als er meerdere stroomonderbrekers naast elkaar zijn geïnstalleerd, neemt het aantal geïnstalleerde aandrijvingen af, waardoor een herberekening noodzakelijk is.

5. Het wordt ten zeerste aanbevolen om stroomonderbrekers van type C te gebruiken voor ledverlichting.

EAN: 5712715558565

Imported by:

Bradico ApS

Fåborgvej 15A - 9220 Aalborg Øst

Denmark CVR/VAT: DK-39445409

E-mail: support@plusled.dk

100W 24V Zigbee gonilnik s konstantno napetostjo in možnostjo zatemnitve



Pomembno: Pred namestitvijo preberite vsa navodila

Uvod v funkcije

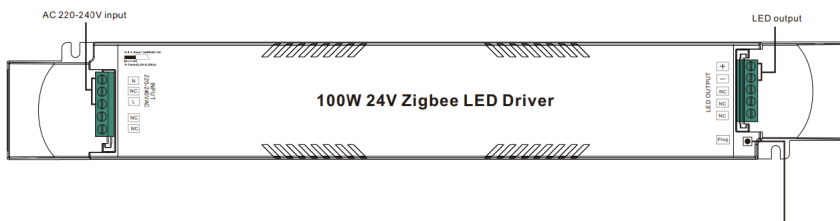

Programska tipka: kratek pritisk za vklop/izklop obremenitve, pritisk in držanje za povečanje/zmanjšanje intenzivnosti svetlobe

Podatki o izdelku

Izhod	LED kanal	1 kanal
	DC napetost	24V DC
	Največji tok	Maks. 4,17A
	Toleranca napetosti	±3 %
Vhod	Nazivna moč	Maks. 100W
	Napetostno območje	220-240V AC
	Frekvenčno območje	50/60Hz
	Faktor moči (tipično)	> 0,97 @ 230VAC
	Skupno harmonsko popačenje	THD ≤ 9 % (@ polna obremenitev / 230VAC)
	Učinkovitost (tipično)	93 % @ 230VAC polna obremenitev
	AC tok (tipično)	0,5A @ 230VAC
	AC tok (tipično)	HLADNI ZAGON Maks. 50,2A @ 230VAC
	Uhajavi tok	< 0,5mA / 230VAC
	Poraba v stanju pripravljenosti	< 0,5W
Krmiljenje	Prenapetostna zaščita (Anti Surge)	L-N:2KV
	Vmesnik za zatemnitev	Zigbee
	Območje zatemnitve	0,1 % - 100 %
	Metoda zatemnitve	Impulzno širinska modulacija (PWM)
Zaščita	Krivulja zatemnitve	Linearna/logaritemska opcijsko
	Prenapetost	Da, samodejno okrevanje po odstranitvi napake
	Preobremenitev	Da, samodejno okrevanje po odstranitvi napake
	Kratek stik	Da, samodejno okrevanje po odstranitvi napake
Zaščita	Previsoka temperatura	Da, samodejno okrevanje po padcu temperature

SI

Okolje	Delovna temp.	-25°C ~ 45°C
	Najv. temp. ohišja	85°C (Ta=45°C)
	Delovna vlažnost	10% ~ 95% RH brez kondenzacije
	Temp. in vlažnost & Humidity	-40°C ~ 80°C, 10% ~ 95% RH
Varnost in EMC	Varnostni standardi	IEC/EN61347-1, IEC/EN1347-2-13
	Preizkusna napetost	I/P-O/P: 3.75KVAC
	Izolacijska upornost	I/P-O/P: 100M Ohms / 500VDC / 25°C / 70% RH
	EMC emisija	EN55015, EN61000-3-2 Class C, EN61000-3-3
	EMC odpornost	EN61000-4-2,3,4,5,6,8, 11, EN614547
Ostalo	MTBF	191500H, MIL-HDBK-217F @ 230VAC full load and 25°C @ 230VAC polna obremenitev in 25°C temperatura okolice
	Dimenzije	365.6*43*30mm (D*Š*V)
	Garancija	5 let

- Zatemnljiv LED gonilnik, največja izhodna moč 100 W skupaj
- 1 kanal DC 24V konstantna napetost izhoda
- Visok faktor moči in učinkovitost
- Globoka in gladka zatemnitev do 0,1 %, brez utripanja
- Poraba energije v stanju pripravljenosti manjša od 0,5 W, izpolnjuje najnovejše zahteve ERP
- Omogoča nadzor vklopa/izklopa, intenzivnosti svetlobe LED luči
- Končna naprava ZigBee, ki podpira zagon Touchlinka
- Prek Touchlinka se lahko neposredno poveže z združljivim daljinskim upravljalnikom ZigBee
- Podpira način iskanja in povezovanja za povezovanje daljinskega upravljalnika ZigBee
- Podpira ZigBee Green Power in lahko poveže največ 20 ZigBee Green Power stikal.
- Združljivo z univerzalnimi ZigBee prehodnimi izdelki
- Združljivo z univerzalnimi daljinskimi upravljalniki ZigBee
- LED gonilnik ima zvočno oceno razreda A v skladu z Energy Star
- Vodoodpornost: IP20, primerno za notranje LED-razsvetljave
- 5 let garancije

Varnost in opozorila

- NE nameščajte naprave, ko je priključena na napajanje.
- Naprave NE izpostavljajte vlagi.

Operacija

1. Pravilno priključite ožičenje v skladu s priključno shemo.

2. Ta naprava ZigBee je brezžični sprejemnik, ki komunicira z različnimi sistemi, združljivimi s standardom ZigBee. Ta sprejemnik sprejema in se upravlja z brezžičnimi radijskimi signali iz združljivega sistema ZigBee.

3. Povezovanje omrežja Zigbee prek koordinatorskega vozlišča (dodano omrežju Zigbee)

1. korak: Odstranite napravo iz prejšnjega omrežja ZigBee, če je bila že dodana, sicer seznanjanje ne bo uspelo. Glejte razdelek »Ročna ponastavitev na tovarniške nastavitve«.

2. korak: Na vmesniku krmilnika ZigBee ali vozlišča izberite dodajanje svetlobne naprave in vstopite v način seznanjanja kot po navodilih krmilnika.

3. korak: vklopite napravo, preklopila se bo v način združevanja z omrežjem (lučka za povezavo dvakrat počasi utripne),

Način omrežnega seznanjanja bo trajal, dokler naprava ni dodana v omrežje ZigBee.

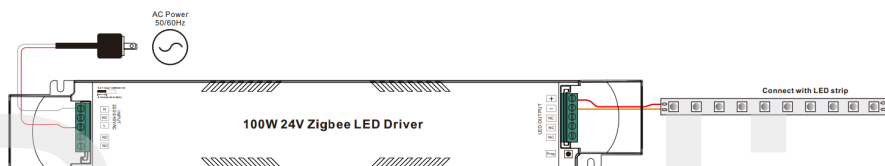

4. korak: Lučka za povezavo bo 5-krat utripnila in nato neprekinjeno svetila, nato se bo naprava prikazala v meniju vašega krmilnika in jo bo mogoče upravljati prek krmilnika ali vmesnika vozlišča.

4. TouchLink z daljinskim upravljalnikom Zigbee

1. korak: 1. način: Na kratko pritisnete gumb »Prog.« (ali ponovno vklopite napravo) štirikrat, da takoj zaženete zagon Touchlinka, po preteku časovne omejitve 180 sekund, ponovite postopek.

2. način: Če je naprava že dodana v omrežje, bo takoj nastavljen na zagon Touchlinka, po preteku časovne omejitve 180 sekund. Ko časovna omejitev poteče, ponovno vklopite napravo, da jo ponovno nastavite na zagon Touchlinka.



4. korak: Na daljinskem upravljalniku se bo prikazal indikator uspešne povezave, lučka za povezavo pa bo dvakrat utripnila.

2. korak: Daljinski upravljalnik ali zaslon na dotik približajte svetlobni napravi največ 10 cm.

3. korak: Daljinski upravljalnik ali zaslon na dotik nastavite na Touchlink. Za navodila glejte ustrezni priročnik za daljinski upravljalnik ali zaslon na dotik.

Opomba: 1) Neposredno prek TouchLinka (obe nista dodani v omrežje ZigBee), vsaka naprava se lahko poveže z enim daljinskim upravljalnikom.

2) Ko sta oba TouchLink dodana v omrežje ZigBee, se lahko vsaka naprava poveže z največ 30 daljinskimi upravljalniki. 3) Za upravljanje prek prehoda in daljinskega upravljalnika najprej dodajte daljinski upravljalnik in napravo v omrežje, nato pa TouchLink. 4) Po TouchLinku lahko napravo upravljate s povezanimi daljinskimi upravljalniki.

5. Odstranjeno iz omrežja Zigbee prek koordinatorskega vozlišča ali vmesnika Hub

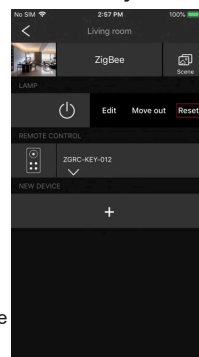

Na krmilniku ali vmesniku vozlišča ZigBee izberite brisanje ali ponastavitev svetlobne naprave, kot je navedeno v navodilih. Povezana lučka trikrat utripne, kar pomeni uspešno ponastavitev.

6. Ročna ponastavitev na tovarniške nastavitve

1. korak: Na kratko pritisnete tipko »Prog.« 5-krat zaporedoma ali ponovno vklopite napravo 5-krat zaporedoma, če tipka »Prog.« ni dostopna.

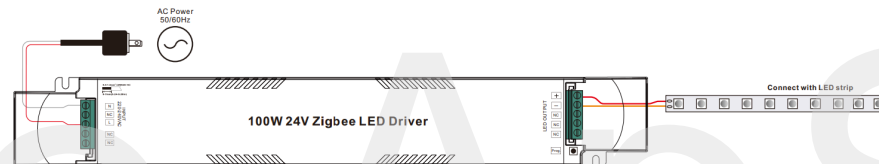

2. korak: Lučka za povezavo bo trikrat utripnila, kar pomeni uspešno ponastavitev.

Opomba: 1) Če je naprava že na tovarniško privzetih nastavitvah, se po ponovni ponastavitvi na tovarniške nastavitve ne prikaže nobena indikacija.

2) Vsi konfiguracijski parametri bodo ponastavljeni, ko bo naprava ponastavljena ali odstranjena iz omrežja.

7. Ponastavitev na tovarniške nastavitve prek daljinskega upravljalnika Zigbee (ponastavitev na dotik)

Opomba: Prepričajte se, da je naprava že dodana v omrežje, da je daljinski upravljalnik dodan v isto omrežje ali da ni dodan v nobeno omrežje.

1. korak: Ponovno vklopite napravo, da zaženete zagon TouchLinka, 180 sekund zakasnite, ponovite postopek.

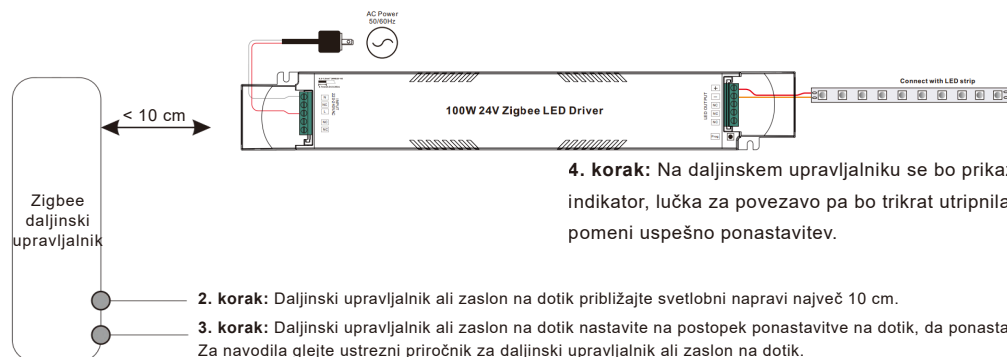

4. korak: Na daljinskem upravljalniku se bo prikazal indikator, lučka za povezavo pa bo trikrat utripnila, kar pomeni uspešno ponastavitev.

2. korak: Daljinski upravljalnik ali zaslon na dotik približajte svetlobni napravi največ 10 cm.

3. korak: Daljinski upravljalnik ali zaslon na dotik nastavite na postopek ponastavitve na dotik, da ponastavite. Za navodila glejte ustrezni priročnik za daljinski upravljalnik ali zaslon na dotik.

8. Način iskanja in povezovanja

1. korak: Trikrat na kratko pritisnite gumb »Prog.« (ali trikrat ponovno vklopite napravo (iniciacijsko vozlišče), da zaženete način iskanja in povezovanja (lučka za povezavo počasi utripa), da najdete in povežete ciljno vozlišče, 180 sekund zakasnitve, ponovite postopek.

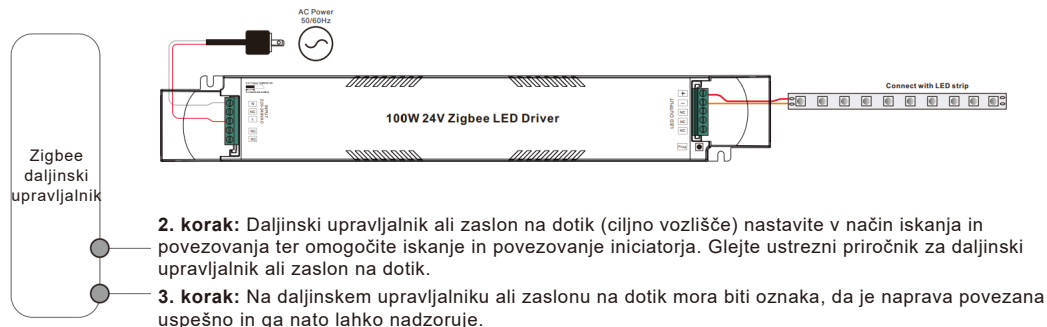

9. Učenje uporabe zelenega stikala za napajanje Zigbee

1. korak: Na kratko pritisnite gumb »Prog.« štirikrat (ali ponovno vklopite napravo štirikrat), da začnete učenje načina GP stikala (lučka za povezavo dvakrat utripne), 180 sekund po zakasnitvi ponovite postopek.

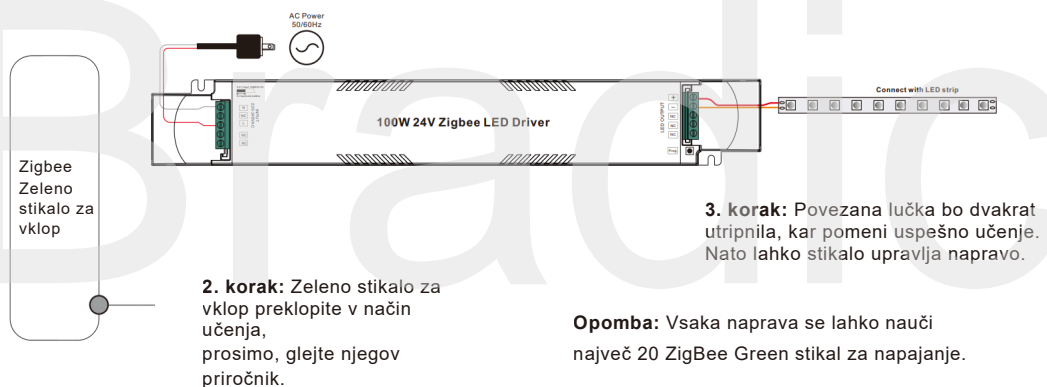

10. Izbrisi učenje z Zigbee Green Power Switch

1. korak: Trikrat na kratko pritisnite gumb »Prog.« (ali trikrat ponovno vklopite napravo), da začnete brisati. Učenje načina preklapljanja GP (lučka za povezavo počasi utripa). Po 180 sekundah ponovite postopek.



11. Nastavite omrežje Zigbee in dodajte druge naprave v omrežje (koordinatorski ni potreben)

1. korak: Na kratko pritisnite gumb »Prog.« štirikrat (ali ponovno vklopite napravo štirikrat), da omogočite napravo za nastavitve omrežja ZigBee (lučka za povezavo dvakrat utripne) za odkrivanje in dodajanje drugih naprav, po 180 sekundah ponovite postopek.

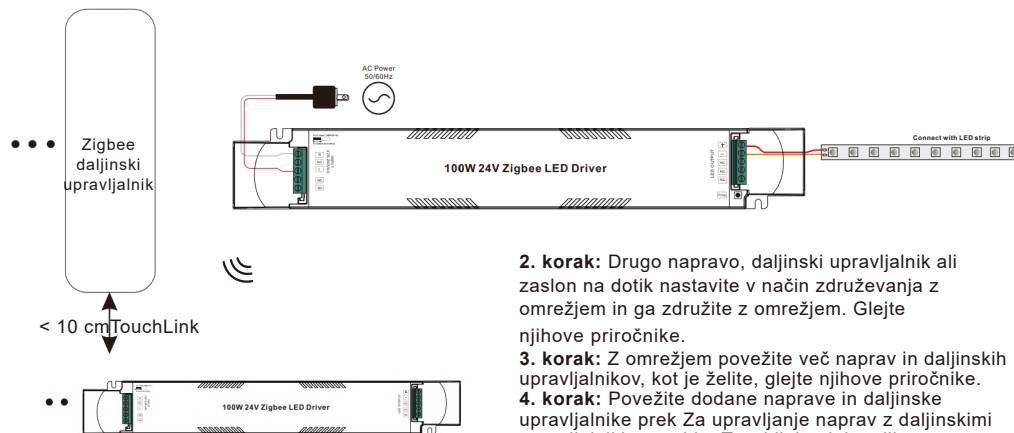

Opomba: 1) Vsaka dodana naprava se lahko poveže in jo upravlja največ 30 dodanih daljinskih upravljalnikov.

2) Vsak dodani daljinski upravljalnik lahko poveže in upravlja največ 30 dodanih naprav.

12. Naprava podpira naslednje gručne ZigBee:

Vhodni grozdi

• 0x0000: Osnovno • 0x0008: Nadzor nivoja • 0x0004: Skupine • 0x0005: Prizori • 0x0006: Vklop/izklop • 0x0300: Nadzor barv

Izhodni grozdi • 0x0019: OTA

• 0x0003: Identificiraj • 0x0b05: Diagnostika

13. NAROČILO

Naprava podpira posodabljanje vdelane programske opreme prek OTA in bo samodejno pridobivala novo vdelano programsko opremo iz krmilnika ali vozlišča ZigBee vsakih 10 minut.

Električna shema

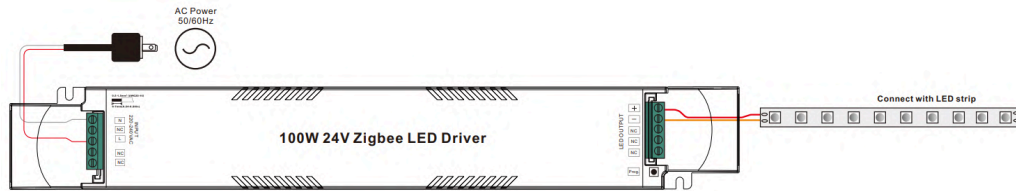

Dimenzija izdelka

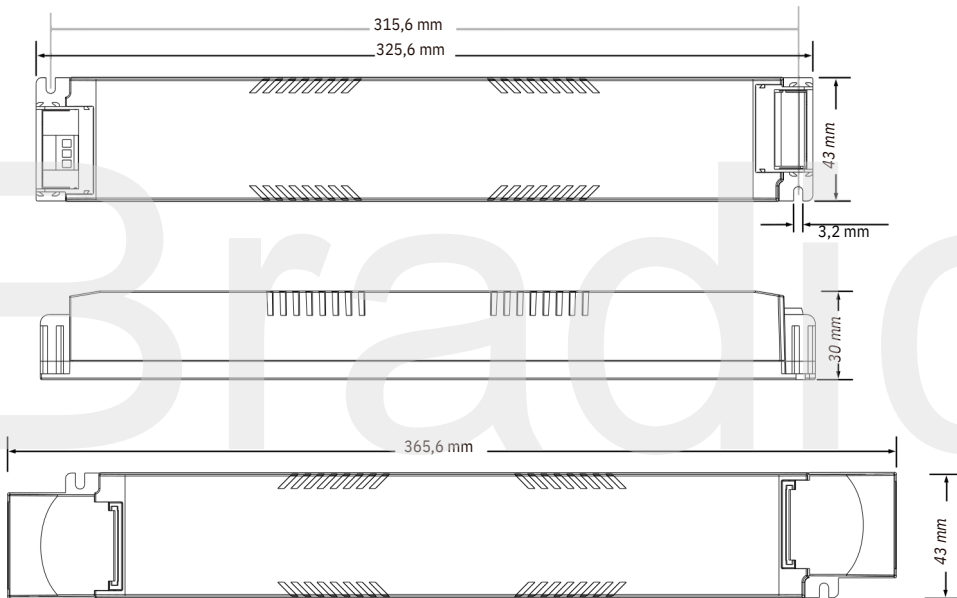

Količina obremenitve MCB

Številka modula	Širina vrha	Največja količina LED gonilnika na MCB															
		B10	B13	B16	B20	B25	C10	C13	C16	C20	C25	D10	D13	D16	D20	D25	
SRP-ZG9105-24-100LCV	50,2 A 276 μ s	5	6	7	9	11	8	10	12	15	19	15	20	24	30	38	
SRP-ZG9105-24-100LCVT	50,2 A 276 μ s	5	6	7	9	11	8	10	12	15	19	15	20	24	30	38	
SRP-ZG9105-24-100LCVF	50,2 A 276 μ s	5	6	7	9	11	8	10	12	15	19	15	20	24	30	38	

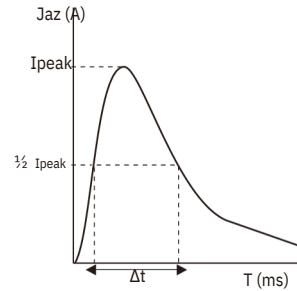

Opomba:

1. Ti parametri MCB temeljijo na odklopnikih serije ABB S200.
2. Za različne znamke in modele miniaturnih odklopnikov se bo število gonilnikov razlikovalo.
3. Med namestitvijo na kraju samem ne prekoračite zgoraj navedene količine, specifična količina obremenitve pa je odvisna od namestitve na kraju samem.
4. Ko temperatura okolja namestitve MCB preseže 30°C ali ko je več MCB nameščenih drug ob drugem, se bo število nameščenih pogonov zmanjšalo, kar zahteva ponovni izračun.
5. Priporočljivo je uporabljati MCB tipa C z LED osvetlitvijo.

Številka artikla: 5712715558565

Uvoznik:

Bradico ApS

Fåborgvej 15A - 9220 Aalborg Øst Danska

CVR/DDV: DK-39445409

E-naslov: support@plusled.dk

Driver à tension constante dimmable Zigbee 100 W 24 V **FR**



Important : Lisez toutes les instructions avant l'installation.

Présentation de la fonction

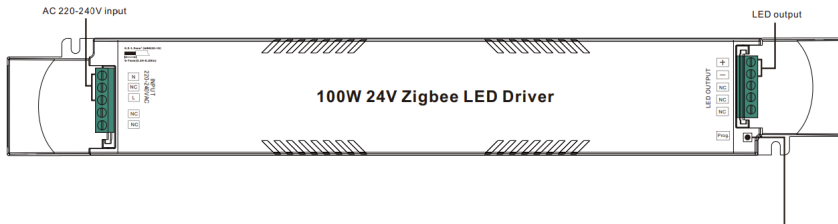

Touche de programmation : une brève pression permet d'allumer/d'éteindre la charge, une pression prolongée permet d'augmenter/de diminuer l'intensité lumineuse.

Données produit

Sortir	Canal LED	1 canal
	Tension continue	24 V CC
	Courant max.	Max. 4,17 A
	Tolérance de tension	±3%
	Puissance nominale	Max. 100 W
Saisir	Plage de tension	220-240 V CA
	Gamme de fréquences	50/60 Hz
	Facteur de puissance (typ.)	> 0,97 à 230 V CA
	Distorsion harmonique totale	THD ≤ 9 % (à pleine charge / 230 V CA)
	Efficacité (Typ.)	93 % à pleine charge sous 230 V CA
	Courant alternatif (typ.)	0,5 A à 230 V CA
	Courant alternatif (typ.)	Démarrage à froid : max. 50,2 A à 230 V CA
	Courant de fuite	< 0,5 mA / 230 V CA
	Consommation électrique en veille	< 0,5 W
	Anti-surtension	L-N:2KV
Contrôle	Interface de gradation	Zigbee
	Plage de gradation	0,1 % à 100 %
	Méthode de gradation	Modulation de largeur d'impulsion
	Courbe de gradation	Linéaire/Logarithmique optionnel
Protection	Surtension	Oui, le système se rétablit automatiquement une fois la panne résolue.
	surcharge	Oui, le système se rétablit automatiquement une fois la panne résolue.
	Court-circuit	Oui, le système se rétablit automatiquement une fois la panne résolue.
	Surchauffe	Oui, il se rétablit automatiquement après une baisse de température.

Environnement	Température de fonctionnement	-25°C ~ +45°C
	Température maximale du boîtier	85°C (Ta=45°C)
	Humidité de fonctionnement	10 % à 95 % d'humidité relative sans condensation
	Température et humidité de stockage	-40 °C à +80 °C, 10 % à 95 % d'humidité relative
Sécurité & CEM	Normes de sécurité	CEI/EN61347-1, CEI/EN61347-2-13
	Tension de tenue	Entrée/Sortie : 3,75 kV CA
	Résistance d'isolement	E/S : 100 MΩ / 500 V CC / 25 °C / 70 % HR
	Émissions CEM	EN55015, EN61000-3-2 Classe C, EN61000-3-3
Autres	Immunité CEM	EN61000-4-2,3,4,5,6,8,11, EN614547
	MTBF	191500H, MIL-HDBK-217F à 230 V CA pleine charge et à une température ambiante de 25 °C
	Dimension	365,6*43*30 mm (L*I*H)
	Garantie	5 ans

- Driver LED à intensité variable, puissance de sortie maximale de 100 W au total
- 1 canal de sortie à tension constante CC 24 V
- Facteur de puissance et rendement élevés
- Gradation progressive et fluide jusqu'à 0,1 %, sans scintillement
- Consommation en veille inférieure à 0,5 W, conforme aux exigences des derniers systèmes ERP
- Permet de contrôler l'allumage/l'extinction et l'intensité lumineuse des LED
- Dispositif final ZigBee prenant en charge la mise en service Touchlink
- Peut être apparié directement à une télécommande ZigBee compatible via Touchlink
- Prend en charge le mode de recherche et d'association pour lier une télécommande ZigBee
- Compatible avec la technologie Zigbee Green Power, il peut gérer jusqu'à 20 interrupteurs Zigbee Green Power.
- Compatible avec les passerelles ZigBee universelles
- Compatible avec les télécommandes universelles ZigBee
- Le pilote LED possède un indice sonore de classe A, conformément à la réglementation Energy Star.
- Indice d'étanchéité : IP20, convient aux applications d'éclairage LED intérieur
- Garantie de 5 ans

Consignes de sécurité et avertissements

- NE PAS installer lorsque l'appareil est sous tension.
- NE PAS exposer l'appareil à l'humidité.

Opération

1. Effectuez le câblage correctement en suivant le schéma de connexion.

2. Ce dispositif ZigBee est un récepteur sans fil qui communique avec divers systèmes compatibles ZigBee. Ce récepteur reçoit et est contrôlé par des signaux radio sans fil provenant du système ZigBee compatible.

3. Appairage du réseau Zigbee via un coordinateur ou un hub (ajouté à un réseau Zigbee)

Étape 1 : Supprimez l'appareil du réseau Zigbee précédent s'il y a déjà été ajouté, sinon l'appairage échouera. Veuillez consulter la section « Réinitialisation d'usine manuelle ».

Étape 2 : Depuis l'interface de votre contrôleur ou hub ZigBee, choisissez d'ajouter un dispositif d'éclairage et passez en mode d'appairage. Sur instruction du contrôleur.

Étape 3 : Mettez l'appareil sous tension ; il passera en mode de couplage réseau (le voyant de connexion clignote deux fois lentement).

Le mode de couplage réseau restera actif jusqu'à ce que l'appareil soit ajouté à un réseau Zigbee.

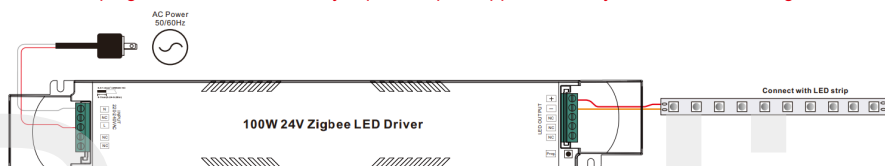

Étape 4 : Le voyant de connexion clignotera 5 fois puis restera allumé en continu, puis l'appareil apparaîtra dans le menu de votre contrôleur et pourra être contrôlé via le contrôleur ou l'interface du hub.

4. Connexion TouchLink à une télécommande Zigbee

Étape 1 : Méthode 1 : Appuyez brièvement 4 fois sur le bouton « Prog » (ou rallumez l'appareil) pour lancer immédiatement la configuration Touchlink. Après 180 secondes, répétez l'opération.

Méthode 2 : Si l'appareil est déjà connecté à un réseau, il sera immédiatement configuré pour la configuration Touchlink après 180 secondes. Une fois ce délai écoulé, rallumez l'appareil pour relancer la configuration Touchlink.



Étape 2 : Approchez la télécommande ou l'écran tactile à moins de 10 cm du dispositif d'éclairage.

Étape 3 : Lancez la mise en service Touchlink sur la télécommande ou l'écran tactile.

Veuillez vous référer au manuel de la télécommande ou de l'écran tactile correspondant pour savoir comment procéder.

Remarque : 1) TouchLink direct (les deux appareils non ajoutés à un réseau ZigBee), chaque appareil peut se connecter à 1 télécommande.

- 2) Une fois TouchLink ajouté à un réseau ZigBee, chaque appareil peut être connecté à un maximum de 30 télécommandes.
- 3) Pour un contrôle simultané par la passerelle et la télécommande, ajoutez d'abord la télécommande et l'appareil au réseau, puis effectuez la connexion TouchLink.
- 4) Après la connexion TouchLink, l'appareil peut être contrôlé par les télécommandes associées.

5. Retiré d'un réseau Zigbee via l'interface du coordinateur ou du concentrateur

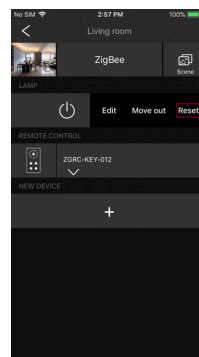

Depuis l'interface de votre contrôleur ou concentrateur ZigBee, supprimez ou réinitialisez le dispositif d'éclairage en suivant les instructions. Le voyant clignote 3 fois pour indiquer que la réinitialisation a réussi.

6. Réinitialisation d'usine manuelle

Étape 1 : Appuyez brièvement 5 fois de suite sur la touche « Prog. » ou rallumez l'appareil 5 fois de suite si la touche « Prog. » n'est pas accessible.

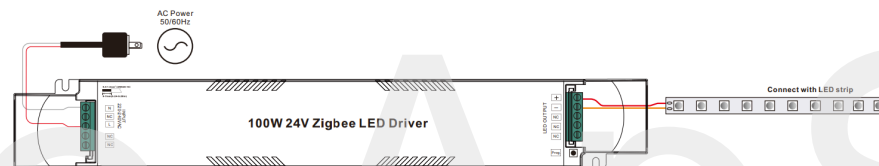

Étape 2 : Le voyant connecté clignotera 3 fois pour indiquer que la réinitialisation a réussi.

Remarque : 1) Si l'appareil est déjà aux paramètres d'usine par défaut, il n'y a aucune indication lors d'une nouvelle réinitialisation d'usine.

2) Tous les paramètres de configuration seront réinitialisés après la réinitialisation de l'appareil ou sa déconnexion du réseau.

7. Réinitialisation d'usine via une télécommande Zigbee (réinitialisation tactile)

Remarque : assurez-vous que l'appareil est déjà connecté à un réseau, que la télécommande est connectée au même réseau ou qu'elle n'est connectée à aucun réseau.

Étape 1 : Remettez l'appareil sous tension pour démarrer la mise en service TouchLink, délai d'attente de 180 secondes, répétez l'opération.

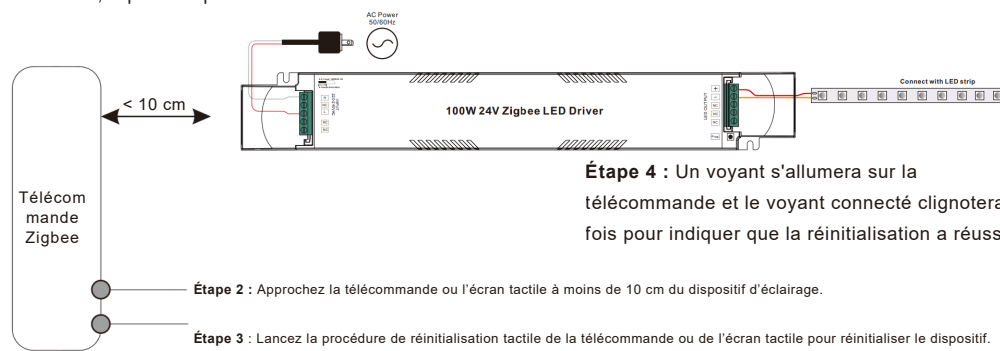

Étape 4 : Un voyant s'allumera sur la télécommande et le voyant connecté clignotera 3 fois pour indiquer que la réinitialisation a réussi.

Étape 2 : Approchez la télécommande ou l'écran tactile à moins de 10 cm du dispositif d'éclairage.

Étape 3 : Lancez la procédure de réinitialisation tactile de la télécommande ou de l'écran tactile pour réinitialiser le dispositif. Pour savoir comment utiliser cet appareil, veuillez vous référer au manuel de la télécommande ou du panneau tactile correspondant.

8. Mode Recherche et liaison

Étape 1 : Appuyez brièvement 3 fois sur le bouton « Prog. » (ou rallumez l'appareil (nœud initiateur) 3 fois pour démarrer le mode Recherche et Liaison (le voyant connecté clignote lentement) afin de trouver et de lier le nœud cible, délai d'expiration de 180 secondes, répétez l'opération.

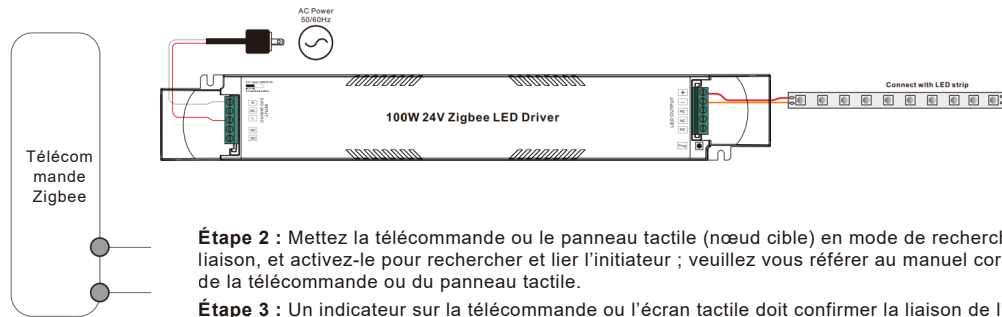

Étape 2 : Mettez la télécommande ou le panneau tactile (nœud cible) en mode de recherche et de liaison, et activez-le pour rechercher et lier l'initiateur ; veuillez vous référer au manuel correspondant de la télécommande ou du panneau tactile.

Étape 3 : Un indicateur sur la télécommande ou l'écran tactile doit confirmer la liaison de l'appareil. avec succès et peut ensuite le contrôler.

9. Apprendre à utiliser un interrupteur d'alimentation Zigbee Green

Étape 1 : Appuyez brièvement 4 fois sur le bouton « Prog. » (ou rallumez l'appareil 4 fois) pour démarrer l'apprentissage du mode de commutation GP (le voyant connecté clignote deux fois), délai d'expiration de 180 secondes, répétez l'opération.

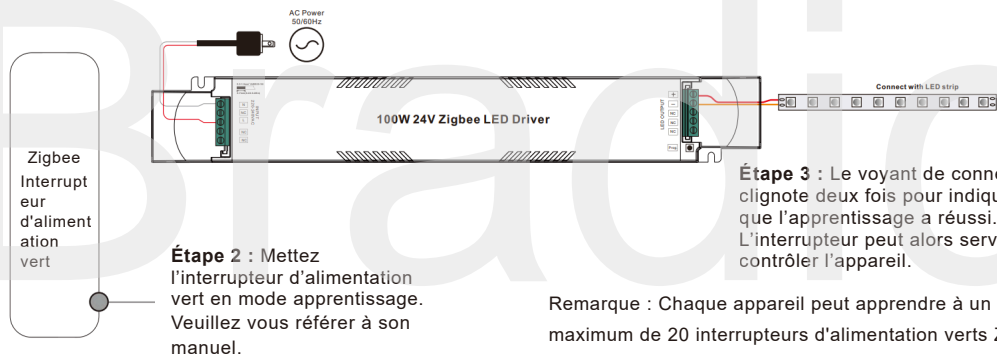

Étape 2 : Mettez l'interrupteur d'alimentation vert en mode apprentissage. Veuillez vous référer à son manuel.

Étape 3 : Le voyant de connexion clignote deux fois pour indiquer que l'apprentissage a réussi. L'interrupteur peut alors servir à contrôler l'appareil.

Remarque : Chaque appareil peut apprendre à un maximum de 20 interrupteurs d'alimentation verts Zigbee.

10. Supprimer l'apprentissage d'un interrupteur d'alimentation vert Zigbee

Étape 1 : Appuyez brièvement 3 fois sur le bouton « Prog. » (ou rallumez l'appareil 3 fois) pour démarrer la suppression. Apprentissage du mode de commutation GP (le voyant connecté clignote lentement), délai d'expiration de 180 secondes, répétez l'opération.

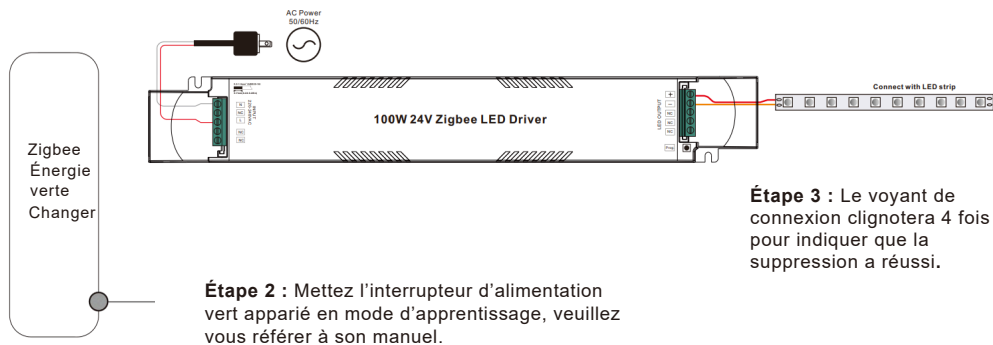

Étape 2 : Mettez l'interrupteur d'alimentation vert apparié en mode d'apprentissage, veuillez vous référer à son manuel.

Étape 3 : Le voyant de connexion clignotera 4 fois pour indiquer que la suppression a réussi.

11. Configurer un réseau Zigbee et ajouter d'autres appareils au réseau (aucun coordinateur requis)

Étape 1 : Appuyez brièvement 4 fois sur le bouton « Prog. » (ou rallumez l'appareil 4 fois) pour permettre à l'appareil de configurer un réseau zigbee (le voyant connecté clignote deux fois) afin de découvrir et d'ajouter d'autres appareils, délai d'expiration de 180 secondes, répétez l'opération.

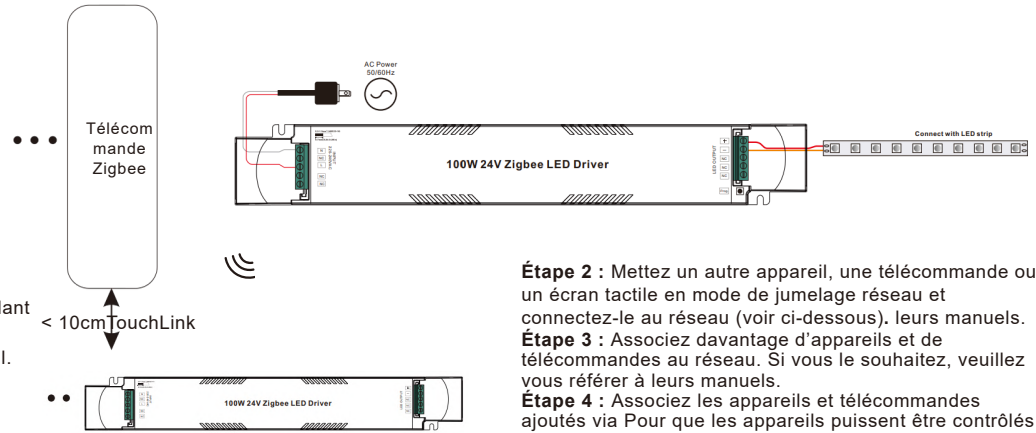

Étape 2 : Mettez un autre appareil, une télécommande ou un écran tactile en mode de jumelage réseau et connectez-le au réseau (voir ci-dessous). leurs manuels.

Étape 3 : Associez davantage d'appareils et de télécommandes au réseau. Si vous le souhaitez, veuillez vous référer à leurs manuels.

Étape 4 : Associez les appareils et télécommandes ajoutés via Pour que les appareils puissent être contrôlés par les télécommandes Touchlink, veuillez vous référer à leurs manuels.

Remarque : 1) Chaque appareil ajouté peut être connecté et contrôlé par un maximum de 30 télécommandes ajoutées. 2) Chaque télécommande ajoutée peut se connecter et contrôler un maximum de 30 appareils ajoutés.

12. Les clusters ZigBee pris en charge par l'appareil sont les suivants :

Groupes d'entrée • 0x0003 : Identification • 0x0004 : Groupes • 0x0005 : Scènes • 0x0006 : Marche/Arrêt • 0x0000 : Basique • 0x0008 : Contrôle de niveau • 0x0300 : Contrôle des couleurs • 0x0b05 : Diagnostics

Clusters de sortie • 0x0019 : OTA

13. COMMANDE

L'appareil prend en charge la mise à jour du firmware via OTA et téléchargera automatiquement le nouveau firmware depuis le contrôleur ou le hub Zigbee toutes les 10 minutes.

Schéma de câblage

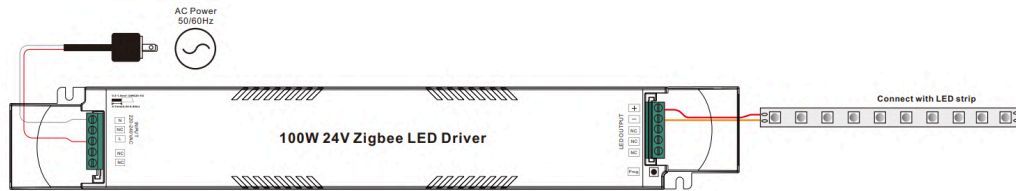

Dimensions du produit

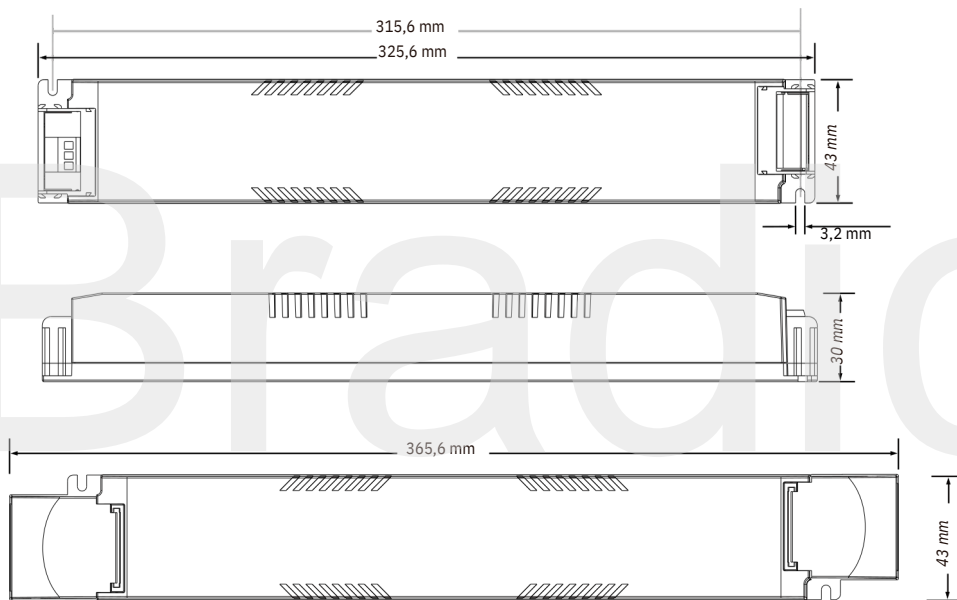

Quantité de charge du disjoncteur miniature

Numéro de module	Largeur de crête	Quantité maximale de drivers LED par disjoncteur															
		B10	B13	B16	B20	B25	C10	C13	C16	C20	C25	D10	D13	D16	D20	D25	
SRP-ZG9105-24-100LCV	50,2A	276 μ s	5	6	7	9	11	8	10	12	15	19	15	20	24	30	38
SRP-ZG9105-24-100LCVT	50,2A	276 μ s	5	6	7	9	11	8	10	12	15	19	15	20	24	30	38
SRP-ZG9105-24-100LCVF	50,2A	276 μ s	5	6	7	9	11	8	10	12	15	19	15	20	24	30	38

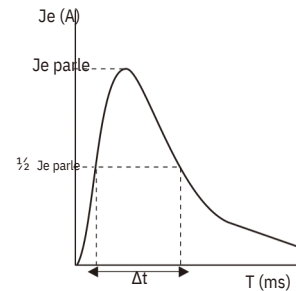

Note:

1. Ces paramètres MCB sont basés sur les disjoncteurs de la série ABB S200.
2. Pour différentes marques et modèles de disjoncteurs miniatures, le nombre de drivers sera différent.
3. Veuillez ne pas dépasser la quantité mentionnée ci-dessus lors de l'installation sur site, et la quantité de charge spécifique sera déterminée lors de l'installation sur site.
4. Lorsque la température ambiante d'installation des MCB dépasse 30°C ou lorsque plusieurs MCB sont installés côte à côte, le nombre de variateurs montés sera réduit, ce qui nécessite un recalcul.
5. L'utilisation de disjoncteurs de type C est fortement recommandée avec l'éclairage LED.

EAN : 5712715558565

Importé par :

Bradico ApS

Fåborgvej 15A - 9220 Aalborg Øst Danemark

CVR/TVA : DK-39445409

E-mail : support@plusled.dk