

EN

45W 1CH Zigbee NFC Enabled LED Driver (Constant Current)



Important: Read all instructions before installation.

Function introduction

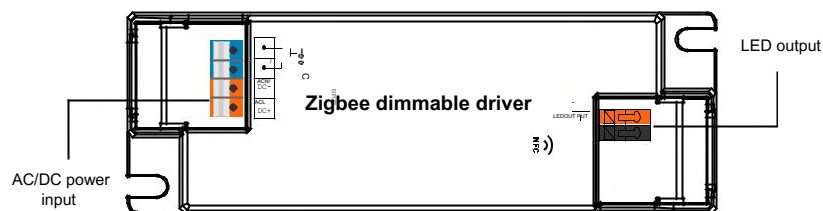

Product data

Production	LED channel	1
	DC voltage	6-54V
	Present	500-1400mA via NFC setting; Min.current gear lower to 0.1mA
	Current accuracy	±3%(±1%@Show full load) @ full load
	Nominal power	Max. 45W
Input	Voltage range	200-240VAC/200-240VDC
	Absolute voltage range	176-264VAC/176-280VDC
	Frequency range	0/50/60 Hz
	Power Factor (Typ.)	> 0.98 @ 230VAC Full load
	Total Harmonic Distortion	THD ≤ 10% (@ full load / 230VAC)
	Efficiency (Typ.)	>89% at 230VAC full load
	AC current (Typ.)	0.3A ved 230VAC
	Starting current (Typ.)	Max. 8.56A at 230VAC; 88µs duration
	Leakage current	< 5mA /230VAC
	Standby power consumption	<0.5W
	Anti Surge	LN:2KV
Steering	Damping interface	Zigbee
	Attenuation range	0.01%-100% @ Max current
	Damping method	Amplitude/CCR attention
	Dæmpningskurve	Linear/logarithmic selectable

Protection	Short circuit	Yes, remove the error conditions and turn the device back on.
	Overcurrent	Yes, remove the error conditions and turn the device back on.
	Over temperature	Yes, remove the error conditions and turn the device back on.
Environment	Working temp.	-25 °C ~ +45 °C
	Maks. Case Temp.	TC=85 °C (Ta="45 °C ")
	Working humidity	10%~95%RH non-condensing
	Storage temp. & Humidity	-40°C~+80°C, 10%~95% relative humidity
Safety & EMC	Safety standards	EN61347-1, EN61347-2-13
	Withstand voltage	I/PO/P: 3,75KVAC
	Insulation resistance	I/PO/P: 100M ohm / 500VDC / 25 °C / 70 % RH
	EMC Emission	En55015, EN61000-3-2, EN61000-3-3
	EMC immunity	En61547, EN61000-4-2,3,4,5,6,8,11
Others	MTBF	191350H, MIL-HDBK-217F @ 230VAC full load and 25°C ambient temperature
	Dimension	145x45x28mm (L*B*H)
	Warranty	5 years

- Dimmable LED driver, ZigBee device based on ZigBee 3.0 protocol
- Dimmable LED driver. Max. output power 45W
- 500-1400mA current can be selected via NFC software tool. Min.current gear lower to 0.1mA
- Dimming curve/Power on mode/Soft start/Soft off via NFC application tool.
- Class II power supply, full insulated plastic case
- High power factor and efficiency
- PUSH DIM function activated
- Can turn on/off and control the brightness and color temperature of LED lighting fixtures
- Amplitude/CCR damping, smooth and deep damping
- ZigBee end device supporting Touchlink commissioning
- Can be paired directly with a compatible ZigBee remote control via Touchlink
- Supports find and bind mode to bind a ZigBee remote control
- Supports Zigbee Green Power and can bind max. 20 Zigbee Green Power Switches
- Compatible with universal ZigBee gateway products
- Waterproof grade: IP20, suitable for indoor LED lighting applications
- 5 year warranty

Safety and warnings

- DO NOT install with power connected to the unit.
- DO NOT expose the device to moisture.

Operation - Zigbee network

1. Make the wiring according to the connection diagram correctly.

2. This ZigBee device is a wireless receiver that communicates with a variety of ZigBee compatible systems. This receiver receives and is controlled by wireless radio signals from the compatible ZigBee system.

3. Zigbee network pairing via coordinator or hub (Added to a Zigbee network)

Step 1: Remove the device from the previous zigbee network if it has already been added, otherwise the pairing will fail.

Step 2: From your ZigBee controller or hub interface, select to add light device and enter pairing mode as instructed of the controller.

Step 3: turn on the device, it will be put into network pairing mode (connected light flashes slowly twice), The network pairing mode will last until the device is added to a Zigbee network.

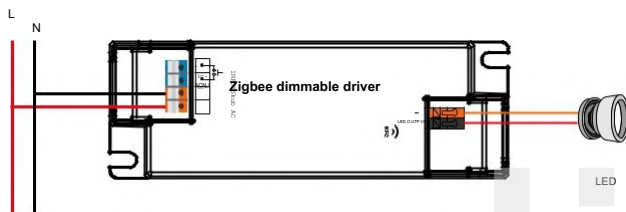

Step 4: Connected light flashes 5 times and then remains constantly on, The device will then appear in your controller's menu and can be controlled via the controller or hub interface.

4. TouchLink for a Zigbee remote control

Step 1: Method 1: Turn on the device again 4 times to start Touchlink commissioning immediately, 180S timeout, repeat the operation.

Method 2: If the device has already been added to a network, it will be set to Touchlink commissioning immediately, 180S timeout. Once the timeout has passed, turn the device back on to put it into touchlink commissioning again.

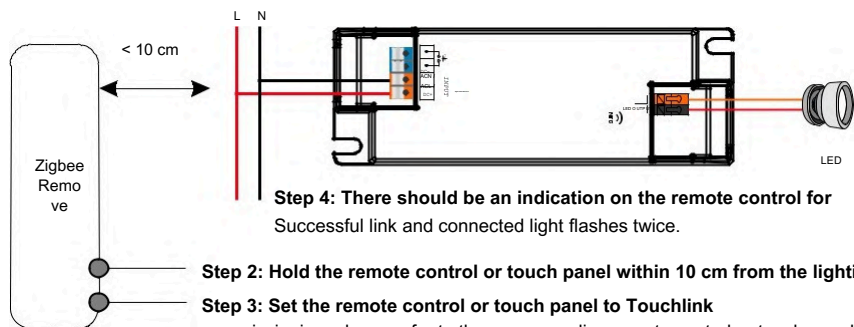

Step 4: There should be an indication on the remote control for Successful link and connected light flashes twice.

Step 2: Hold the remote control or touch panel within 10 cm from the lighting unit.

Step 3: Set the remote control or touch panel to Touchlink commissioning, please refer to the corresponding remote control or touch panel manual to learn how.

Note: 1) Direct TouchLink (both not added to a ZigBee network), each device can be connected to 1 remote control.

2) TouchLink after both added to a ZigBee network, each unit can link with max. 30 remote controls.

3) To control with both gateway and remote, first add remote and device to the network and then TouchLink.

4) After TouchLink, the device can be controlled by the associated remote controls.

5. Removed from a Zigbee network via Coordinator or Hub Interface

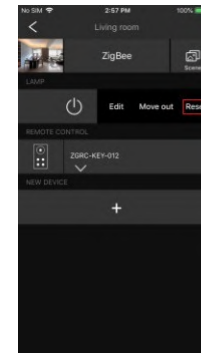

From your ZigBee controller or hub interface, choose to delete or reset the light device as instructed. The connected light will flash 3 times to indicate successful reset.

6. Factory reset manually

Step 1: Activate pairing via the NFC app or turn the device back on 5 times continuously.

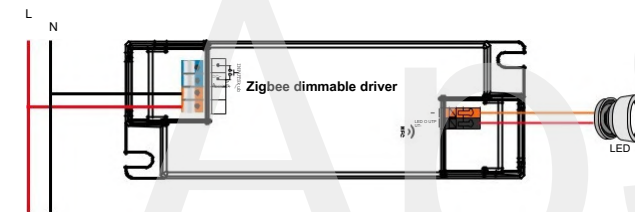

Step 2: Connected light will flash 3 times to indicate successful reset.

Note: 1) If the device is already in factory default, there is no indication when factory reset again.
2) All configuration parameters will be reset after the device is reset or removed from the network.

7. Find and bind mode

Step 1: Turn on the device again (initiator node) 3 times to start Find and Bind mode (connected light flashes slowly) to find and bind target node, 180 seconds timeout, repeat the action.

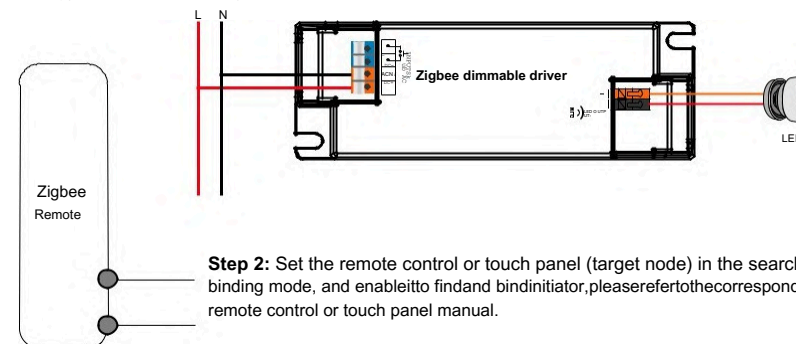

Step 2: Set the remote control or touch panel (target node) in the search and binding mode, and enable it to find and bind initiator, please refer to the corresponding remote control or touch panel manual.

Step 3: There should be indication on the remote or touch panel that it successfully binds the device and can control it then.

8. Learn to use a Zigbee Green Power Switch

Step1: Turn the device back on 4 times to start learning mode to GP (connected light flashes twice), 180 seconds timeout, repeat the operation.

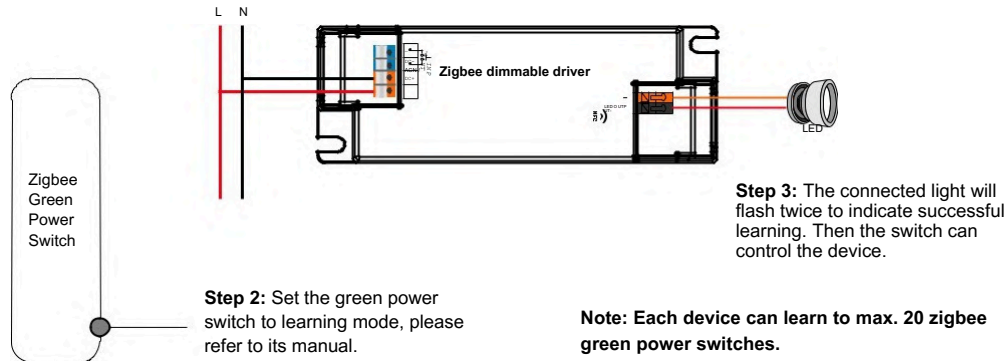

9. Slet Learning to a Zigbee Green Power Switch

Step1: Turn on the device again 3 times to start erasing. Teach to switch mode to GP (connected light flashes slowly), 180 seconds timeout, repeat the operation.

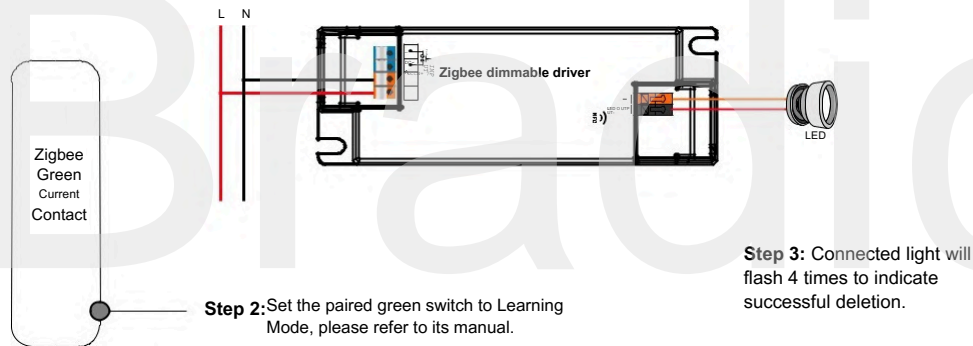

10. ZigBee clusters supported by the device are as follows:

Input clusters

- 0x0000: Basic
- 0x0003: Identify
- 0x0004: Groups
- 0x0005: Scenes
- 0x0006: On/off
- 0x0008: Level Check
- 0x0300: Color control
- 0x0b05: Diagnostics

Output clusters

- 0x0019: OTA

11. OTA

The device supports firmware update via OTA and will automatically download new firmware from the zigbee controller or hub every 10 minutes.

Function setting Via "SR NFC TOOL"

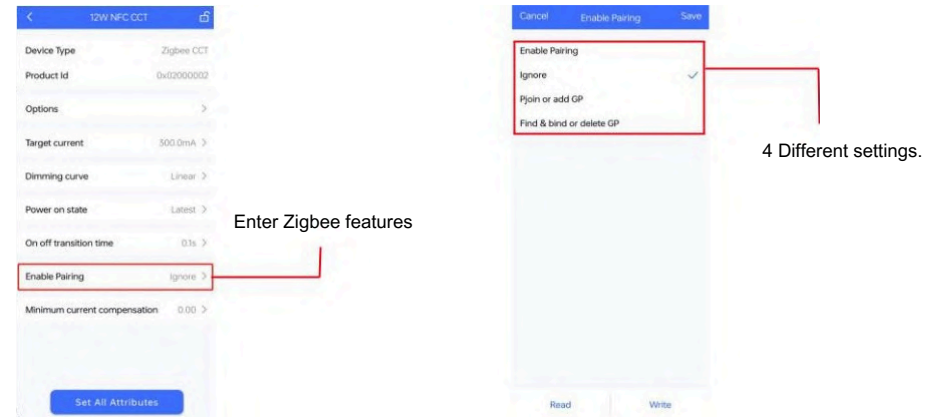

1) Enable pairing

- Enable the Zigbee NFC drivers, enter pairing mode and add it to the Zigbee network.
- Factory setting. Activate the configured Zigbee NFC driver in configuration mode.
- Furthermore, you can restart the device 5 times to also activate this section.

2) Ignore/ignore

- Remember, when you need to write other parameters into the NFC driver, you must select this section so as not to change the state of the driver.

3) Pjoin or add GP/ Activate Touchlink & GP mode

- Select this section and write it into the Zigbee NFC driver, the driver will go into Touchlink mode and GP mode.
Note: You can have both Touchlink and GP features as long as you matched with the Touchlink feature first.
- Additionally, you can turn the device back on 4 times to also activate this section.

4) Find & bind or delete GP/ Activate Find & Bind / Delete GP

- Select this section and enter it into the Zigbee NFC driver, the driver will go into Find&Bind mode and it will delete previous GP (Green Power) binding.
- Furthermore, you can restart the device 3 times to also activate this section.

With NFC programming devices

Note

- 1) Perform wiring according to the wiring diagram.
- 2) Recommend setting parameters without power supply units.
- 3) Make sure your mobile phone has NFC function and activate it.

Works with "SR NFC Tool" APP

Step 1: Download the APP (search "SR NFC Tool" from App Store and Google Playstore). Then open the APP.

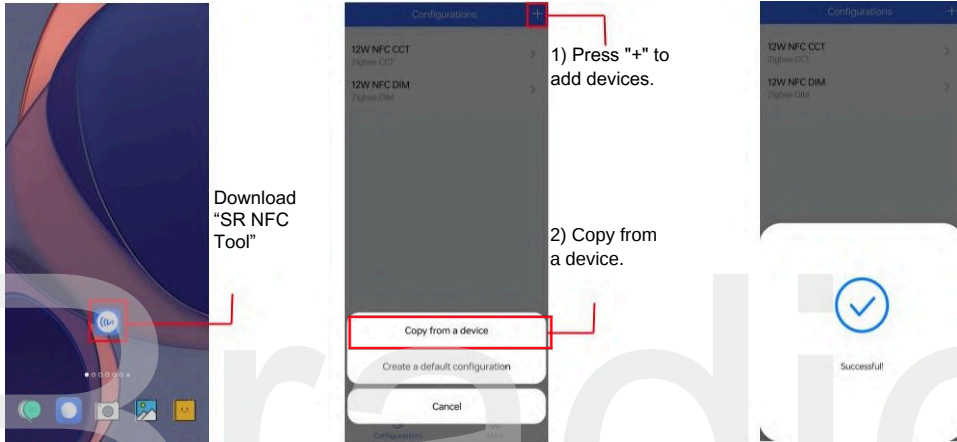

- Note**
1. Make sure you have activated the NFC function with your mobile phone/tablet.
 2. Make sure the "NFC position" matches.
 3. Do not turn on the device before setting.
 4. If you cannot download "SR NFC Tool", please contact us.

Step 2: Add device and name it as you wish.



Step 3: Unlock the device, enter parameter configuration page.

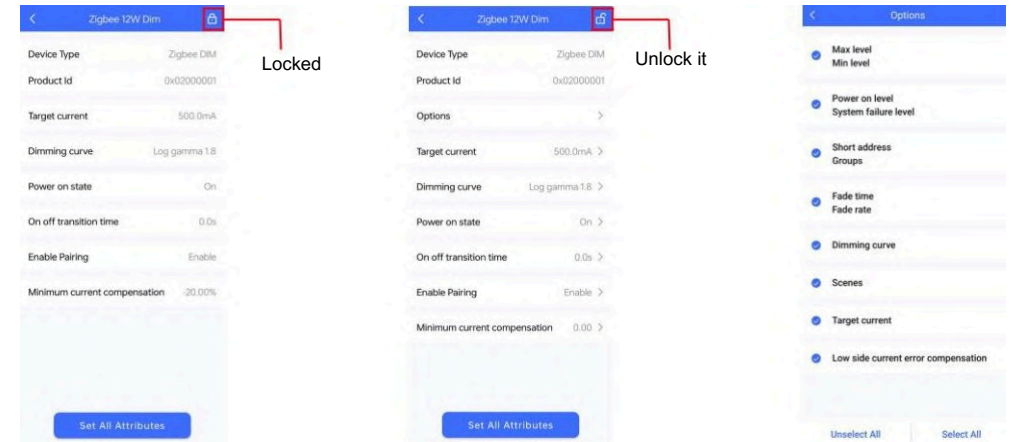

Note You need to unlock the device and then make some settings
Only when the corresponding function is selected will the function interface be displayed.

Step 4: Get parameter interface, you can choose the setting based on your requirements.

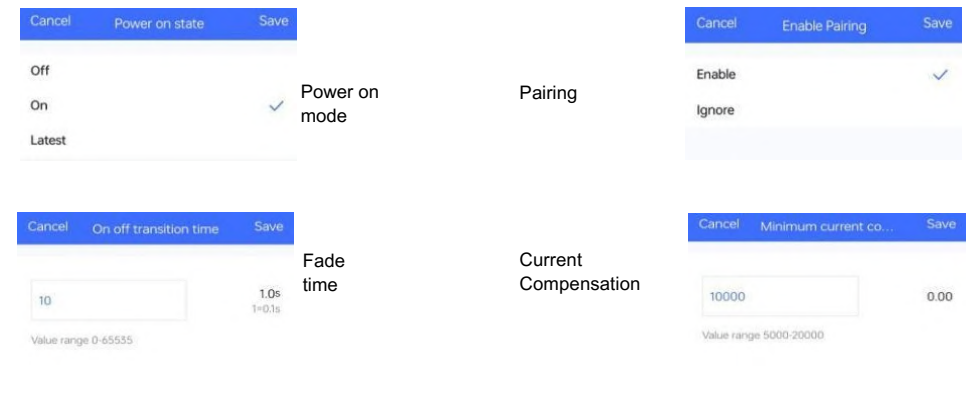
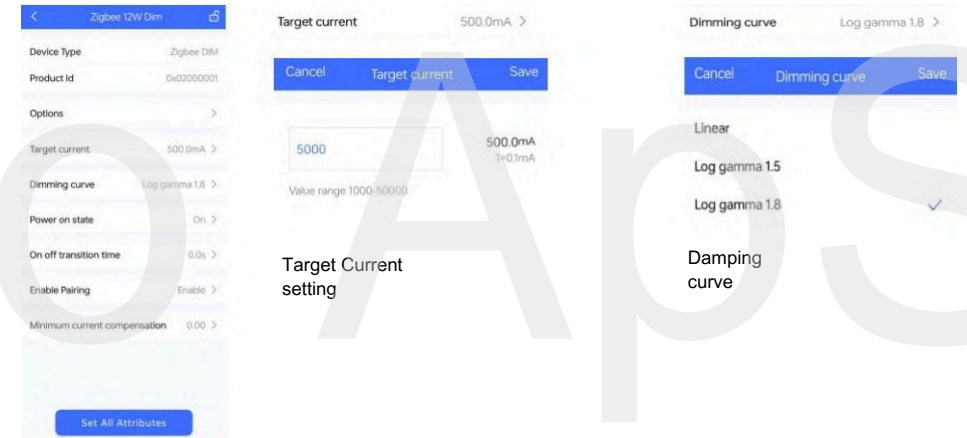

Step 5: After setting, save the selected configuration via NFC and turn on the device.

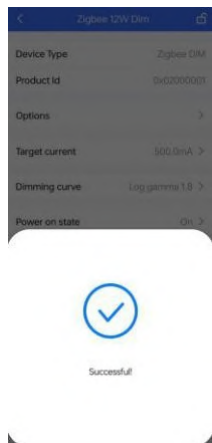
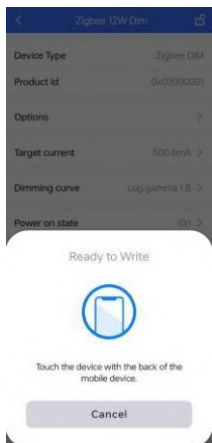

Tips

1. NFC function does not require any power driver.
2. Many functions can be configured by NFC. Please check your desired functions.
3. You can create a default profile with the "+" button.

Wiring diagram

Application 1 (Without PUSH)

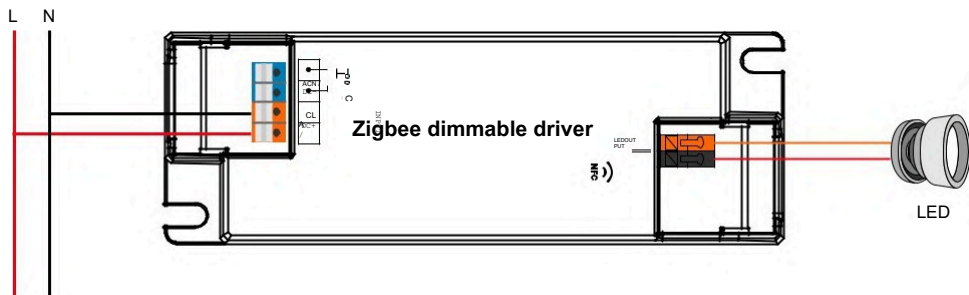

Application 2 (With PUSH)

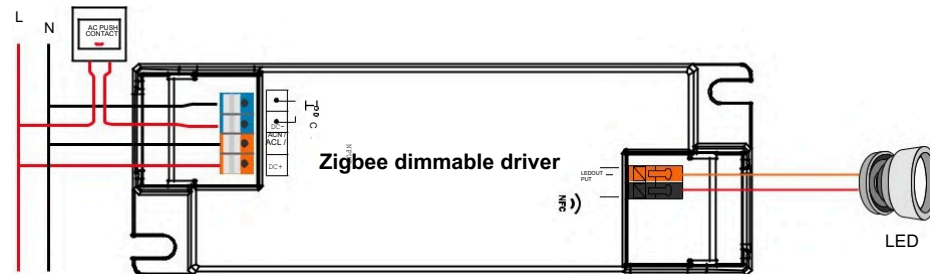

Product dimension

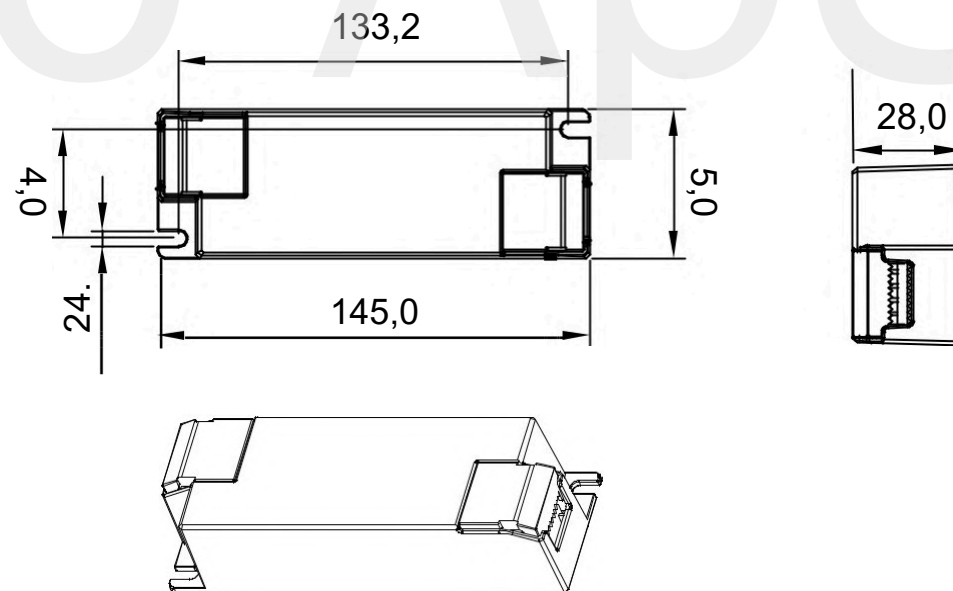

Terms of Use

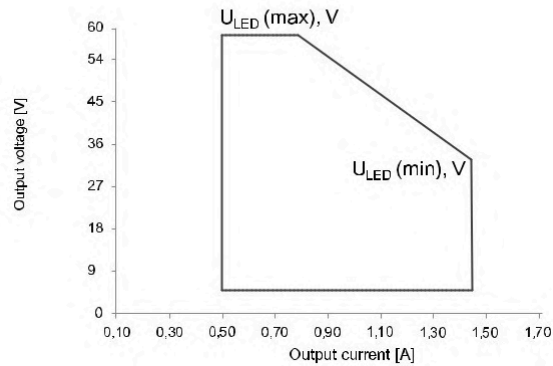

Damping curve

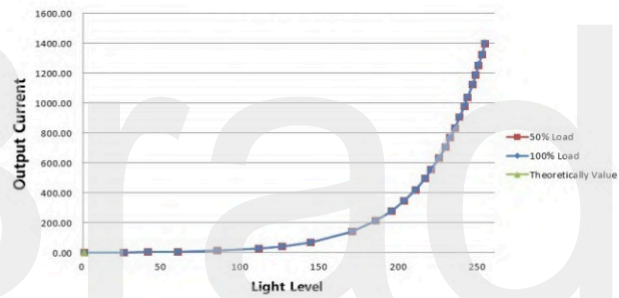

Note: Test data under 1400mA gear

Driver performance

Typical power factor

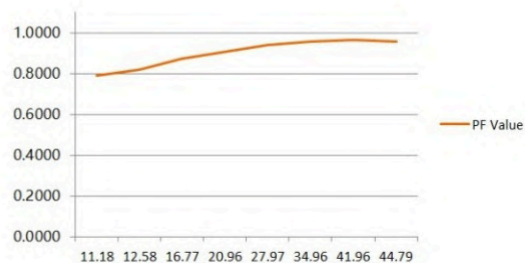

Note: Test data under 1400mA gear

Driver performance

Typical efficiency

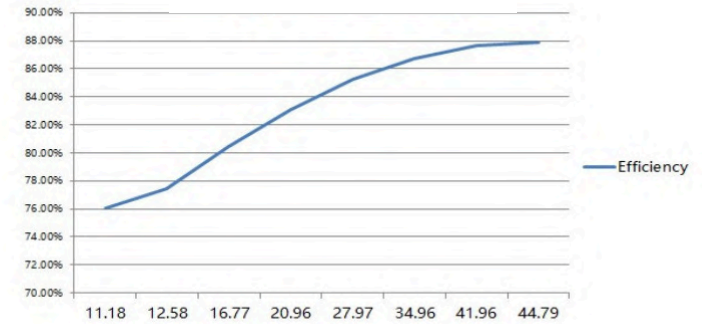

Note: Test data under 1400mA gear

Number of loads per MCB

Module number	Peak current	Against downtime	Maximum number of LED drivers per MCB														
			B10	B13	B16	B20	B25	C10	C13	C16	C20	C25	D10	D13	D16	D20	D25
SRP-ZG9105N-45CC500-1400	8.56A	88μs	17	22	28	35	43	28	36	44	56	70	32	41	51	64	80
SRP-ZG9105N-45CCT500-1400	8.56A	88μs	17	22	28	35	43	28	36	44	56	70	32	41	51	64	80

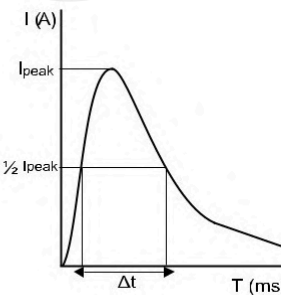

Note:

1. These MCB parameters are based on ABB S200 series circuit breakers.
2. The number of drivers may vary depending on the make and model of circuit breakers.
3. It is recommended not to exceed the above number during on-site installation – the final load depends on the conditions at the installation site.
4. When the installation temperature of MCBs exceeds 30°C, or multiple MCBs are installed side by side, the possible number of connected drivers is reduced, requiring a new calculation.
5. It is strongly recommended to use type C-MCBs for LED lighting.

Update log

Given	Version	Update content
2023-9-28	V1.0	Initial version

Note: Subject to change without notice. Please contact us if you have any questions.

DK

45W 1CH Zigbee NFC-aktiveret LED driver (konstant strøm)



Vigtigt: Læs alle instruktioner før installation

Funktionsintroduktion

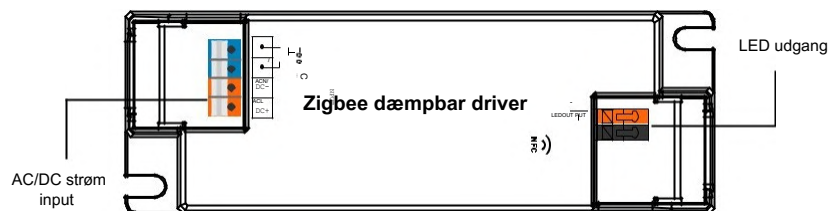

Produktdata

Produktion	LED kanal	1
	DC spænding	6-54V
	Nuværende	500-1400mA via NFC-indstilling; Min.strøm gear lavere til 0,1mA
	Aktuel nøjagtighed	±3%(±1%@Vis fuld belastning) @ fuld belastning
	Nominel effekt	Maks. 45W
Input	Spændingsområde	200-240VAC/200-240VDC
	Absolut spændingsområde	176-264VAC/176-280VDC
	Frekvensområde	0/50/60 Hz
	Power Factor (Typ.)	> 0,98 @ 230VAC Fuld belastning
	Total harmonisk Forvrængning	THD ≤ 10 % (@ fuld belastning / 230VAC)
	Effektivitet (Typ.)	> 89% ved 230VAC fuld belastning
	AC-strøm (Typ.)	0,3A ved 230VAC
	Startstrøm (Typ.)	Maks. 8,56A ved 230VAC; 88µs varighed
	Lækstrøm	< 5mA /230VAC
	Standby strømforbrug	< 0,5W
	Anti Surge	LN:2KV
Styring	Dæmpningsgrænseflade	Zigbee
	Dæmpningsområde	0,01%-100% @ Max strøm
	Dæmpningsmetode	Amplitude/CCR-dæmpning
	Dæmpningskurve	Lineær/logaritmisk valgfri

Beskyttelse	Kortslutning	Ja, fjern fejlf forholdene og tænd for enheden igen
	Overstrøm	Ja, fjern fejlf forholdene og tænd for enheden igen
	Over temperatur	Ja, fjern fejlf forholdene og tænd for enheden igen
Miljø	Arbejdstemp.	-25 °C ~ +45 °C
	Maks. Case Temp.	TC=85 °C (Ta="45 °C ")
	Arbejdsfugtighed	10% ~ 95% RH ikke-kondenserende
	Opbevaringstemp. & Fugtighed	-40 °C ~ +80 °C , 10 % ~ 95 % relativ luftfugtighed
Sikkerhed & EMC	Sikkerhedsstandarder	EN61347-1, EN61347-2-13
	Modstå spænding	I/PO/P: 3,75KVAC
	Isolationsmodstand	I/PO/P: 100M ohm / 500VDC / 25 °C / 70 % RH
	EMC Emission	En55015, EN61000-3-2, EN61000-3-3
	EMC-immunitet	En61547, EN61000-4-2,3,4,5,6,8,11
Andre	MTBF	191350H, MIL-HDBK-217F @ 230VAC fuld belastning og 25 °C omgivelsestemperatur
	Dimension	145x45x28mm (L*B*H)
	Garanti	5 år

- Dæmpbar LED driver, ZigBee-enhed baseret på ZigBee 3.0-protokol
- Dæmpbar LED driver. Maks. udgangseffekt 45W
- 500-1400mA strøm kan vælges via NFC programværktøj. Min.strøm gear lavere til 0,1mA
- Dæmpningskurve/Power on-tilstand/Soft start/Soft off via NFC-programværktøj.
- Klasse II strømforsyning, fuld isoleret plastikkasse
- Høj effektfaktor og effektivitet
- PUSH DIM funktion aktiveret
- Kan tænde/slukke og styre LED belysningsarmaturers lysstyrke og farvetemperatur
- Amplitude/CCR dæmpning, jævn og dyb dæmpning
- ZigBee slutenhed, der understøtter Touchlink idriftsættelse
- Kan parres direkte med en kompatibel ZigBee-fjernbetjening via Touchlink
- Understøtter find- og bind-tilstand til at binde en ZigBee-fjernbetjening
- Understøtter zigbee green power og kan binde max. 20 zigbee grønne strømafbydere
- Kompatibel med universelle ZigBee gateway-produkter
- Vandtæt kvalitet: IP20, velegnet til indendørs LED belysningsapplikationer
- 5 års garanti

Sikkerhed og advarsler

- MÅ IKKE installeres med strøm tilsluttet enheden.
- Udsæt IKKE enheden for fugt.

Betjening - Zigbee netværk

1. Foretagledninger i henhold til tilslutningsdiagrammet korrekt.

2. Denne ZigBee-enhed er en trådløs modtager, der kommunikerer med en række ZigBee-kompatible systemer.

Denne modtager modtager og styres af trådløse radiosignaler fra det kompatible ZigBee-system.

3. Zigbee-netværksparring via koordinator eller hub (Føjet til et Zigbee-netværk)

Trin 1 : Fjern enheden fra det tidligere zigbee-netværk, hvis den allerede er blevet tilføjet, ellers vil parringen mislykkes.

Trin 2 : Fra din ZigBee-controller eller hub-interface, vælg at tilføje lysenhed og gå ind i parringstilstand som instrueret af controlleren.

Trin 3 : tænd for enheden, den vil blive sat i netværksparringstilstand (tilsluttet lys blinker langsomt to gange), netværksparringstilstanden vil vare, indtil enheden føjes til et zigbee-netværk.

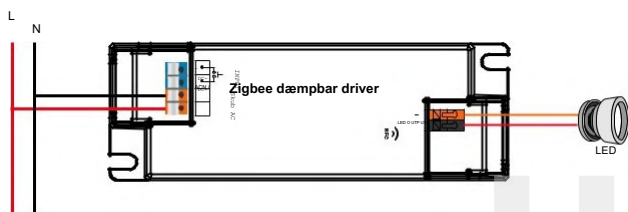

Trin 4 : Tilsluttet lys blinker 5 gange og forbliver derefter konstant tændt, så vises enheden i din controllers menu og kan være det styres via controller eller hub-interface.

4. TouchLink til en Zigbee-fjernbetjening

Trin 1: Metode 1 : Tænd for enheden igen 4 gange for at starte Touchlink idriftsættelse med det samme, 180S timeout, gentag handlingen.

Metode 2 : Hvis enheden allerede er føjet til et netværk, indstilles den til Touchlink idriftsættelse med det samme, 180S timeout. Når timeout er gået, skal du tænde for enheden igen for at sætte den til touchlink-idriftsættelse igen.

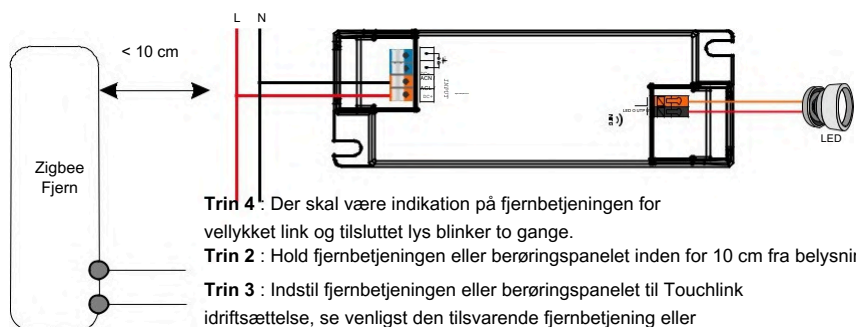

Trin 4 : Der skal være indikation på fjernbetjeningen for vellykket link og tilsluttet lys blinker to gange.

Trin 2 : Hold fjernbetjeningen eller berøringspanelet inden for 10 cm fra belysningsenheden.

Trin 3 : Indstil fjernbetjeningen eller berøringspanelet til Touchlink idriftsættelse, se venligst den tilsvarende fjernbetjening eller berøringspanelmanual for at lære hvordan .

Bemærk: 1) Direkte TouchLink (begge ikke føjet til et ZigBee-netværk), kan hver enhed forbindes med 1 fjernbetjening.

2) TouchLink efter begge tilføjet til et ZigBee-netværk, kan hver enhed linke med max. 30 fjernbetjeningen.

3) For at styre med både gateway og fjernbetjening skal du først tilføje fjernbetjening og enhed til netværket og derefter TouchLink.

4) Efter TouchLink kan enheden styres af de tilknyttede fjernbetjeningen.

5. Fjernet fra et Zigbee-netværk via Koordinator eller Hub Interface

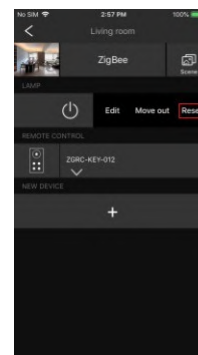

Fra din ZigBee-controller eller hub-interface skal du vælge at slette eller nulstille belysningsenheden som anvist. Det tilsluttede lys blinker 3 gange for at indikere vellykket nulstilling.

6. Fabriksindstilling manuelt

Trin1: Aktiver parring via NFC-appen eller tænd for enheden igen 5 gange uafbrudt.

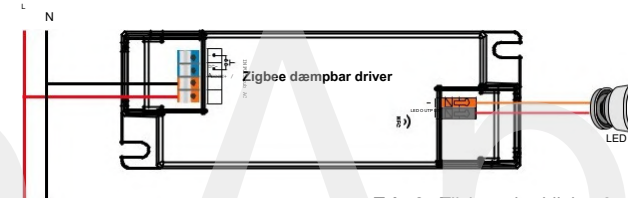

Trin 2 : Tilsluttet lys blinker 3 gange for at indikere vellykket nulstilling.

Bemærk: 1) Hvis enheden allerede er på fabriksindstillingen, er der ingen indikation, når fabriksnulstilling igen.

2) Alle konfigurationsparametre nulstilles, efter at enheden er nulstillet eller fjernet fra netværket.

7. Find og bindingstilstand

Trin1 : Tænd for enheden igen (initiatorknudepunktet) 3 gange for at starte Find og Indbindingstilstand (tilsluttet lys blinker langsomt) for at finde og binde målknode, 180 sekunders timeout, gentag handlingen.

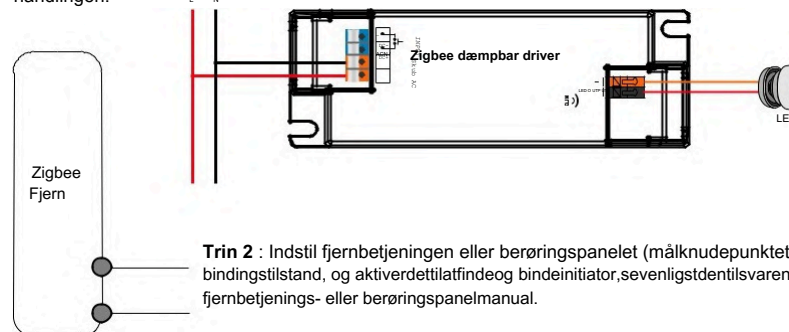

Trin 2 : Indstil fjernbetjeningen eller berøringspanelet (målknodepunktet) i søge- og bindingstilstand, og aktiver det tilfældige bindeinitiator, se venligst den tilsvarende fjernbetjening- eller berøringspanelmanual.

Trin 3 : Der skal være indikation på fjernbetjeningen eller berøringspanelet, at den binder enheden med succes og kan styre den derefter .

8. Lær at bruge en Zigbee Green Power Switch

Trin1 : Tændenheden igen 4 gange for at starte Læratskifte tilstand til GP (tilsluttet lys blinker to gange), 180 sekunders timeout, gentag handlingen.

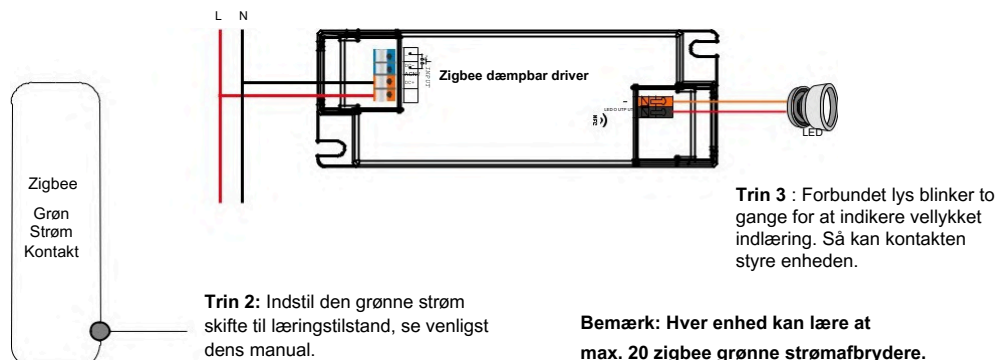

9. Slet Learning to a Zigbee Green Power Switch

Trin1 : Tænd forenheten igen 3 gange for at begynde at slette Lærer at skifte tilstand til GP (tilsluttet lys blinker langsomt), 180 sekunders timeout, gentag handlingen.

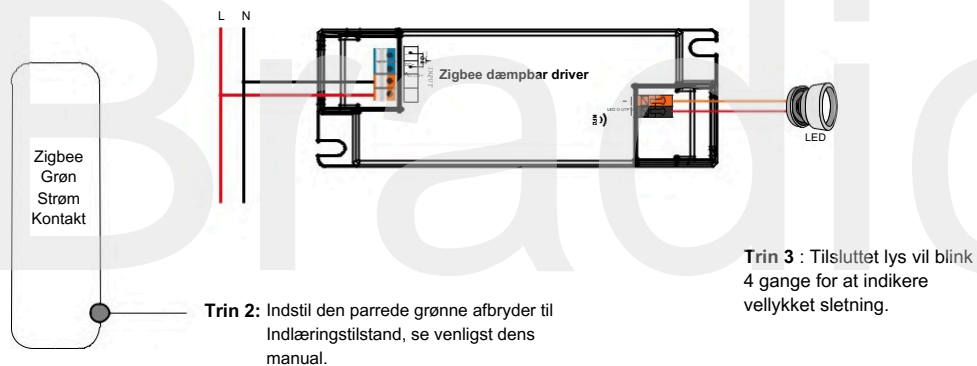

10. ZigBee-klynger, som enheden understøtter, er som følger:

Input klynger

- 0x0000: Grundlæggende
- 0x0003: Identifier
- 0x0004: Grupper
- 0x0005: Scener
- 0x0006: Til/fra
- 0x0008: Niveauekontrol
- 0x0300: Farvekontrol
- 0x0b05: Diagnostik

Output klynger

- 0x0019: OTA

11. OTA

Enheden understøtter firmwareopdatering via OTA og vil automatisk hente ny firmware fra zigbee controller eller hub hvert 10. minut.

Funktionsindstilling Via "SR NFC TOOL"

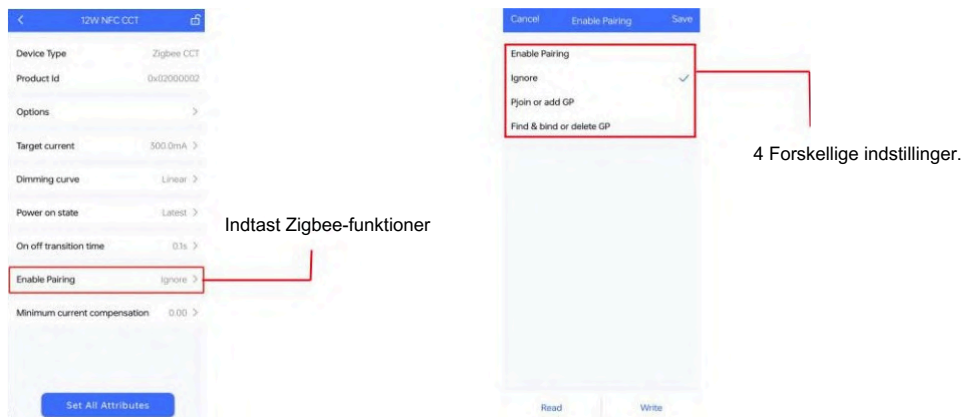

1) Enable pairing/ Aktiver parring

- A. Aktiver Zigbee NFC-driverne, gå ind i parringstilstand og føj det til Zigbee-netværket.
- B. Fabriksindstilling. Aktiver den konfigurerede Zigbee NFC-driver i konfigurationstilstand.
- C. Desuden kan du genstarte enheden 5 gange for også at aktivere denne sektion.

2) Ignore/ ignorer

- A. Husk, når du skal skrive andre parametre ind i NFC-driveren, skal du vælge dette afsnit for ikke at ændre driverens tilstand.

3) Pjoin or add GP/ Aktiver Touchlink & GP-tilstand

- A. Vælg denne sektion og skriv den ind i Zigbee NFC-driveren, driveren vil gå i Touchlink-tilstand og GP-tilstand.
Bemærk: Du kan både have Touchlink- og GP-funktioner, så længe du matchede med Touchlink-funktionen først.
- B. Desuden kan du tænde enheden igen 4 gange for også at aktivere denne sektion.

4) Find & bind or delete GP/ Aktiver Find & Bind / Slet GP

- A. Vælg denne sektion og skriv den ind i Zigbee NFC-driveren, driveren går i Find&Bind-tilstand, og den vil slette tidligere GP-binding (Green Power).
- B. Desuden kan du genstarte enheden 3 gange for også at aktivere denne sektion.

Med NFC-programmeringsenheder

Bemærk

1) Foretag ledninger i henhold til ledningsdiagrammet.

2) Anbefal indstilling af parametre uden strømforsyningsenheder.

3) Sørg for, at din mobiltelefon har NFC-funktion, og aktiver den.

Arbejder med "SR NFC Tool" APP

Trin 1: Download APP'en (søg "SR NFC Tool" fra App Store og Google Playstore).
Åbn derefter APP'en.

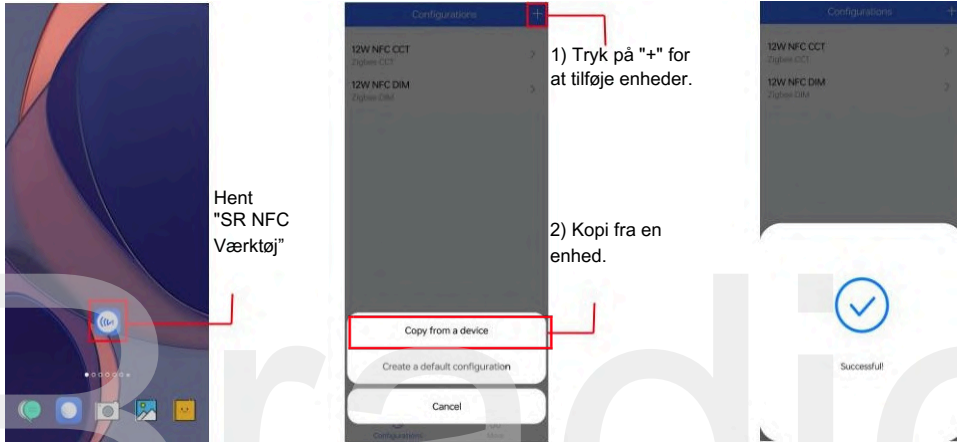

- Bemærk**
- 1.Sørg for, at du har aktiveret NFC-funktionen med din mobiltelefon/tablet.
 - 2.Sørg for, at "NFC-positionen" stemmer overens.
 - 3.Tænd ikke for enheden før indstilling.
 - 4.Hvis du ikke kan downloade "SR NFC Tool". Kontakt os venligst.

Trin 2: Tilføj enhed, og navngiv den som du ønsker.



Trin 3: Lås enheden op, indtast side for parameterkonfiguration.

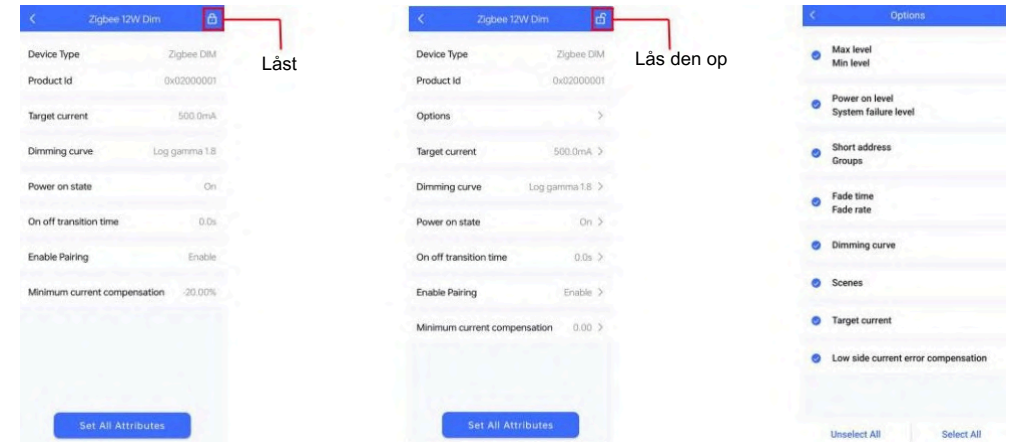

- Bemærk**
- 1.Du skal låse enheden op og derefter foretage nogle indstillinger
 2. Kun når den tilsvarende funktion er valgt, vil funktionsgrænsefladen blive vist.

Trin 4: Få parametergrenseflade, du kan vælge indstillingen baseret på dine krav.

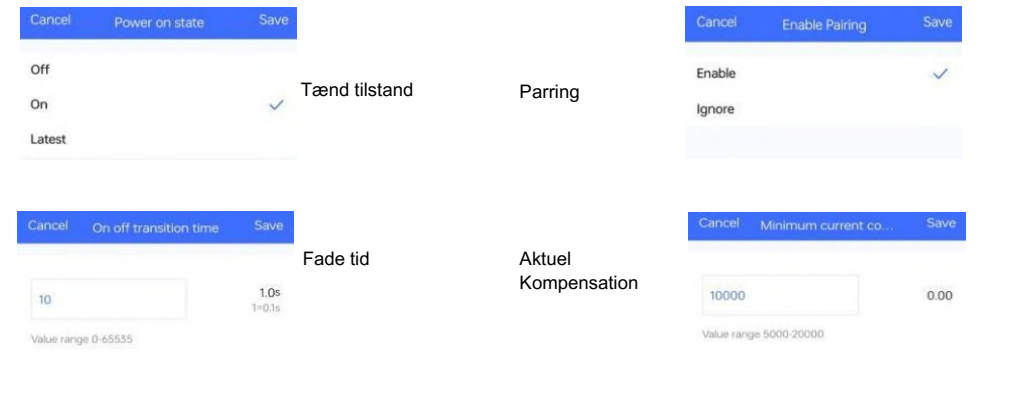
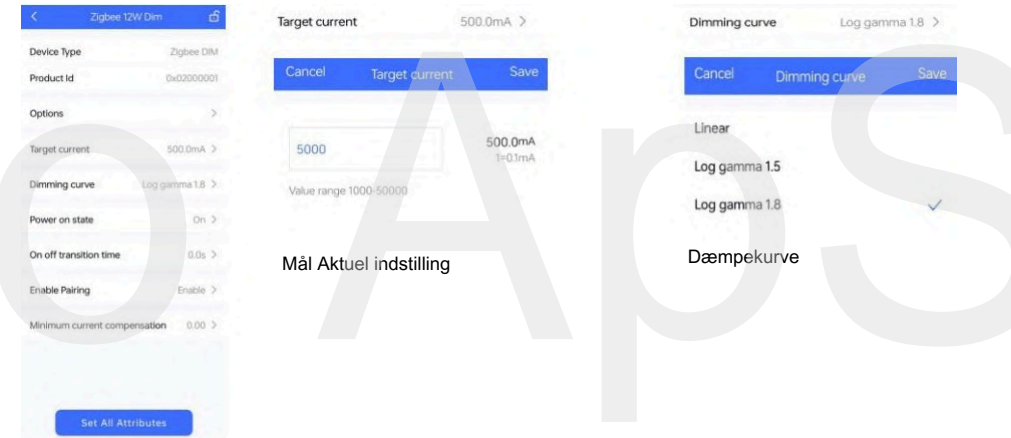

Trin 5: Efter indstilling skal du gemme den valgte konfiguration via NFC og tænde for enheden.

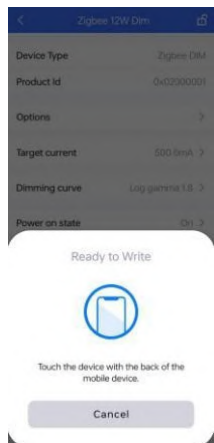

Applikation 2 (Med PUSH)

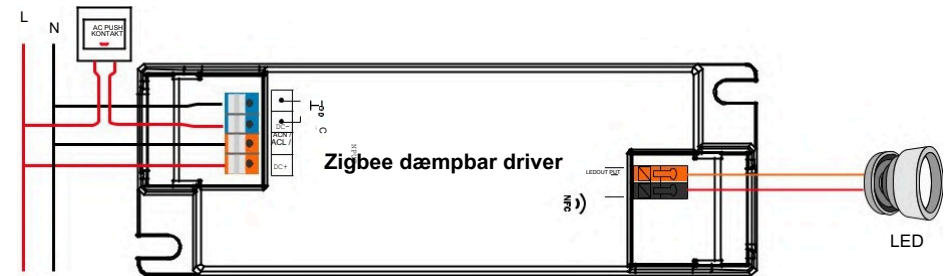

Tips

1. NFC-funktionen kræver ingen strømdriver.
2. Mange funktioner kan konfigureres af NFC. Tjek venligst dine ønskede funktioner.
3. Du kan oprette en standardprofil med knappen "+".

Ledningsdiagram

Anvendelse 1 (Uden PUSH)

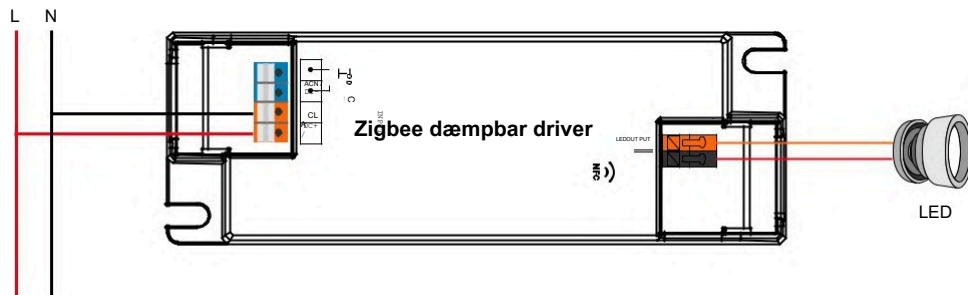

Produktets dimension

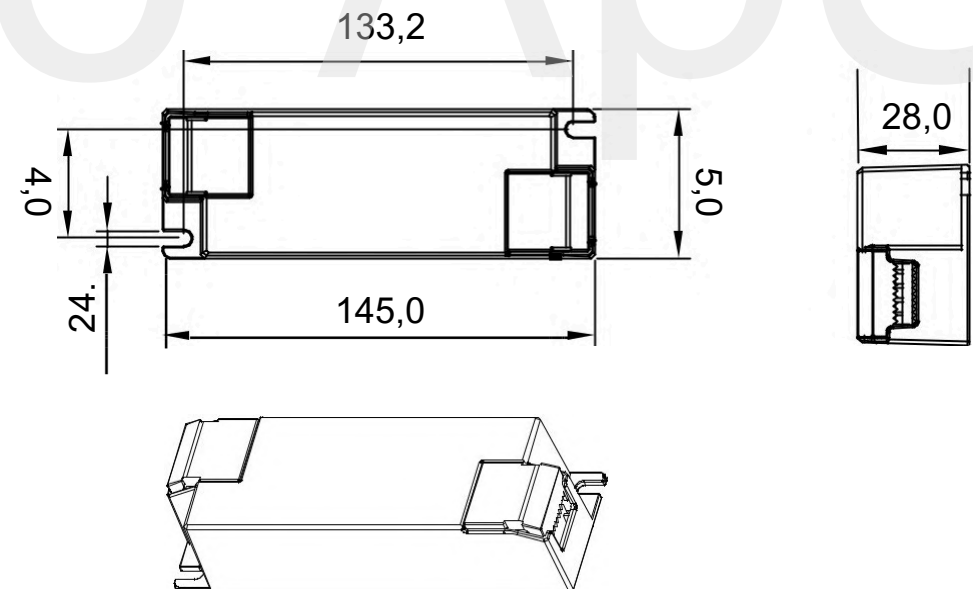

Brugsbetingelser

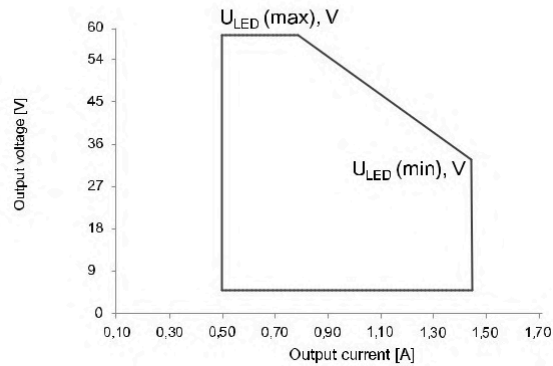

Dæmpningskur ve

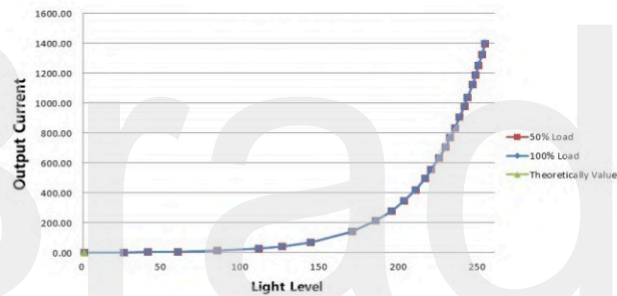

Note: Test data under 1400mA gear

Driverens ydeevne

Typisk effektfaktor

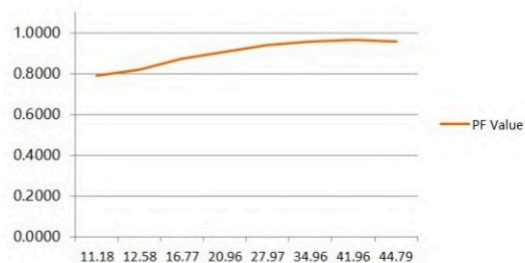

Note: Test data under 1400mA gear

Driverens ydeevne

Typisk effektivitet

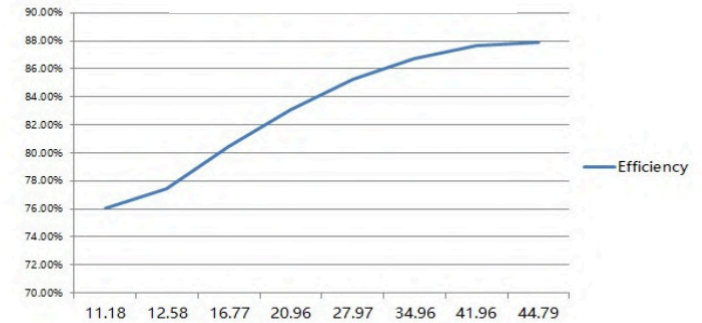

Note: Test data under 1400mA gear

Antal belastninger pr. MCB

Modulnummer	Spids strøm	Mod stands tid	Maksimalt antal LED drivere pr. MCB														
			B10	B13	B16	B20	B25	C10	C13	C16	C20	C25	D10	D13	D16	D20	D25
SRP-ZG9105N-45CC500-1400	8.56A	88µs	17	22	28	35	43	28	36	44	56	70	32	41	51	64	80
SRP-ZG9105N-45CCT500-1400	8.56A	88µs	17	22	28	35	43	28	36	44	56	70	32	41	51	64	80

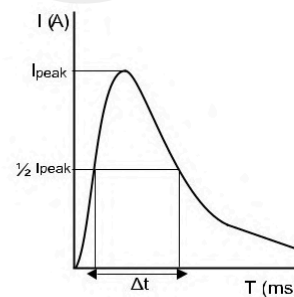

Bemærk:

1. Disse MCB-parametre er baseret på ABB S200-seriens automatsikringer.
2. Antallet af drivere kan variere afhængigt af mærke og model på automatsikringer.
3. Det anbefales ikke at overskride ovennævnte antal under installation på stedet – den endelige belastning afhænger af forholdene på installationsstedet.
4. Når installationstemperaturen for MCB'er overstiger 30 °C, eller flere MCB'er installeres side om side, reduceres det mulige antal tilsluttede drivere, hvilket kræver en ny beregning.
5. Det anbefales kraftigt at bruge type C-MCB'er til LED belysning.

Opdater log

Dato	Version	Opdater indhold
2023-9-28	V1.0	Indledende version

Bemærk: Der tages forbehold for ændringer uden varsel. Kontakt os venligst, hvis du har spørgsmål.

SE

45W 1CH Zigbee NFC aktiverad LED drivrutin (konstant ström)



Viktigt: Läs alla instruktioner före installation

Funktionsintroduktion

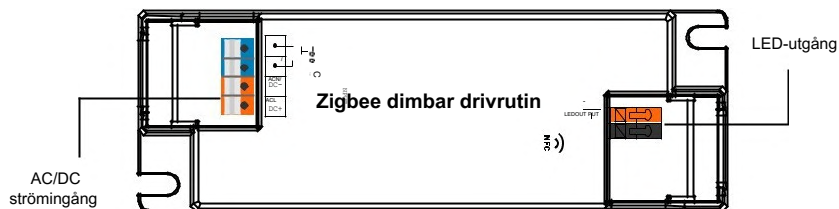

Produktdata

Produktion	LED-kanal	1
	DC spänning	6-54V
	Presentera	500-1400mA via NFC-inställning; Min.strömväxel lägre till 0,1mA
	Aktuell noggrannhet	±3%(±1%@Visa full belastning) @ full belastning
Input	Nominell effekt	Max. 45W
	Spänningsområde	200-240VAC/200-240VDC
	Absolut spänningsområde	176-264VAC/176-280VDC
	Frekvensområde	0/50/60 Hz
	Effektfaktor (typ)	> 0,98 @ 230VAC full belastning
	Total harmonisk distorsion	THD ≤ 10 % (@ full belastning / 230VAC)
	Effektivitet (Typ.)	> 89 % vid 230VAC full belastning
	AC-ström (typ.)	0,3A vid 230VAC
	Startström (Typ.)	Max. 8,56A vid 230VAC; 88µs varaktighet
	Läckström	< 5mA /230VAC
	Standby strömförbrukning	<0,5W
	Anti Surge	LN: 2KV
	Styrning	Dämpningsgränssnitt
Dämpningsområde		0,01%-100%@ Max ström
Dämpningsmetod		Amplitud/CCR-dämpning
Dämpningskurva		Linjär/logaritmisk valfri

Skydd	Kortslutning	Ja, rensa feltillstånden och slå på enheten igen
	Överström	Ja, rensa feltillstånden och slå på enheten igen
	Över temperatur	Ja, rensa feltillstånden och slå på enheten igen
Miljö	Arbetstemp.	-25 °C ~ +45 °C
	Maks. Case Temp.	TC=85 °C (Ta="45 °C ")
	Arbetsfuktighet	10% ~ 95% RH icke-kondenserande
	Förvaringstemp. & Fuktighet	-40 °C ~ +80 °C, 10 % ~ 95 % relativ fuktighet
Säkerhet & EMC	Säkerhetsstandarder	EN61347-1, EN61347-2-13
	Motstå spänningar	I/PO/P: 3,75KVAC
	Isolationsmodstand	I/PO/P: 100M ohm / 500VDC / 25 °C / 70 % RH
	EMC Emission	En55015, EN61000-3-2, EN61000-3-3
	EMC-immunitet	En61547, EN61000-4-2,3,4,5,6,8,11
Andra	MTBF	191350H, MIL-HDBK-217F vid 230VAC full belastning och 25°C omgivningstemperatur
	dimensions	145x45x28mm (L*B*H)
	garanti	5 år

- Dimbar LED-drivrutin, ZigBee-enhet baserad på ZigBee 3.0-protokoll
- Dimbar LED-drivrutin. Max. uteffekt 45W
- 500-1400mA ström kan väljas via NFC-programvara. Min.strömväxel lägre till 0,1mA
- Dimmerkurva/Ström på-läge/Mjukstart/Mjuk av via NFC-programvara.
- Klass II strömförsörjning, helisolerat plasthölje
- Hög effektfaktor och effektivitet
- PUSH DIM-funktionen aktiverad
- Kan slå på/av och styra ljusstyrkan och färgtemperaturen för LED-belysningsarmaturer
- Amplitud/CCR-dämpning, jämn och djup dämpning
- ZigBee-slutenhet som stöder Touchlink-driftsättning
- Kan paras direkt med en kompatibel ZigBee-fjärrkontroll via Touchlink
- Stöder sök- och bindningsläge för att binda en ZigBee-fjärrkontroll
- Stöder zigbee green power och kan binda max. 20 zigbee gröna strömbrytare
- Kompatibel med universella ZigBee gatewayprodukter
- Vattentät klass: IP20, lämplig för LED-belysning inomhus
- 5 års garanti

Säkerhet och varningar

- Installera INTE med ström ansluten till enheten.
- Utsätt INTE enheten för fukt.

Drift - Zigbee nätverk

1. Görledningarenligt kopplingschema korrekt.

2. Denna ZigBee-enhet är en trådlös mottagare som kommunicerar med en mängd olika ZigBee-kompatibla system. Denna mottagare tar emot och styrs av trådlösa radiosignaler från det kompatibla ZigBee-systemet.

3. Zigbee nätverksparning via koordinator eller hubb (tillagd och Zigbee nätverk)

Steg 1: Ta bort enheten från det tidigare Zigbee-nätverket om den redan har lagts till, annars misslyckas parningen.

Steg 2: Från din ZigBee-kontroller eller hubbgränssnitt, välj att lägga till ljusenhet och gå in i parningsläge enligt instruktionerna av styrenheten.

Steg 3: Slå på enheten, den kommer att försättas i nätverksparningsläge (ansluten lampa blinkar två gånger långsamt), nätverksparningsläget kommer att vara tills enheten läggs till ett Zigbee-nätverk.



Steg 4: Ansluten lampa blinkar 5 gånger och lyser sedan kontinuerligt, sedan visas enheten i din kontrollenhets meny och kan styras via kontrollenheten eller hubbgränssnittet.

4. TouchLink till en Zigbee-fjärrkontroll

Metod 1: Slå på enheten igen 4 gånger för att starta Touchlink idrifttagning omedelbart, 180S timeout, upprepa operationen.

Metod 2: Om enheten redan har lagts till i ett nätverk, kommer den att ställas in på Touchlink idrifttagning omedelbart, 180S timeout. När tidsgränsen har passerat slår du på enheten igen för att ställa in den på touchlink-drift igen.

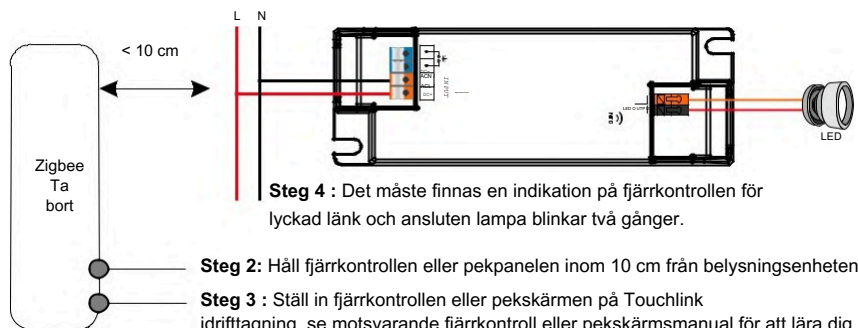

Steg 4: Det måste finnas en indikation på fjärrkontrollen för lyckad länk och ansluten lampa blinkar två gånger.

Steg 2: Håll fjärrkontrollen eller pekpanelen inom 10 cm från belysningsenheten.

Steg 3: Ställ in fjärrkontrollen eller pekskärmen på Touchlink idrifttagning, se motsvarande fjärrkontroll eller pekskärmsmanual för att lära dig hur du .

Obs: 1) Direct TouchLink (båda inte läggs till ett ZigBee-nätverk), varje enhet kan anslutas med 1 fjärrkontroll.

2) TouchLink efter att båda lagts till i ett ZigBee-nätverk kan varje enhet länka med max. 30 fjärrkontroller.

3) För att styra med både gateway och fjärrkontroll, lägg först till fjärrkontroll och enhet till nätverket och sedan TouchLink.

4) Efter TouchLink kan enheten styras av tillhörande fjärrkontroller.

5. Borttagen från ett Zigbee-nätverk via Coordinator eller Hub Interface

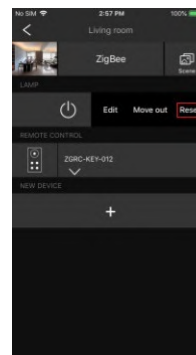

Från din ZigBee-kontroller eller hubbgränssnitt väljer du att ta bort eller återställa belysningsenheten enligt instruktionerna. Den anslutna lampan blinkar 3 gånger för att indikera lyckad återställning.

6. Fabriksåterställning manuellt

Steg 1: Aktivera ihoppning via NFC-appen eller slå på enheten igen 5 gånger kontinuerligt.

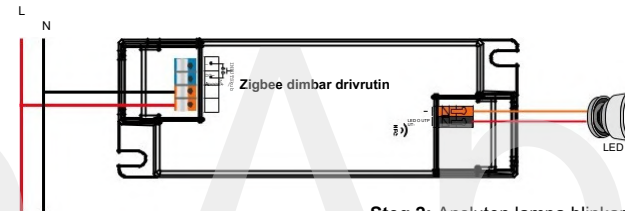

Steg 2: Ansluten lampa blinkar 3 gånger för att indikera lyckad återställning.

Obs: 1) Om enheten redan är på fabriksinställning, finns det ingen indikation när fabriksåterställning igen.

2) Alla konfigurationsparametrar återställs efter att enheten har återställts eller tagits bort från nätverket.

7. Hitta och bindningsläge

Steg 1: Slå på enheten igen (initiatornod) 3 gånger för att starta sök- och bindningsläge (anslutet ljus blinkar långsamt) för att hitta och binda målnod, 180 sekunders timeout, upprepa handlingen.

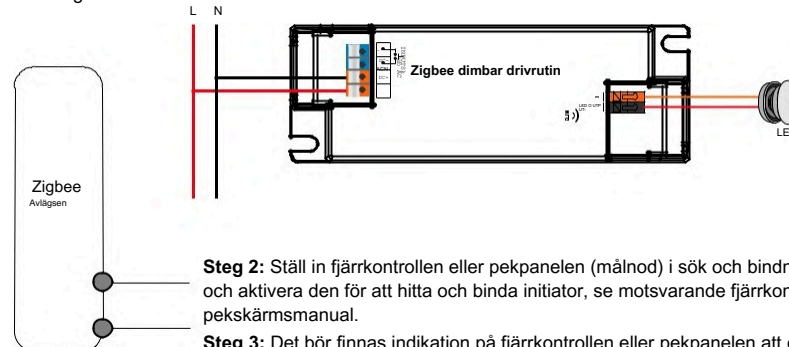

Steg 2: Ställ in fjärrkontrollen eller pekpanelen (målnod) i sök och bindningsläge och aktivera den för att hitta och binda initiator, se motsvarande fjärrkontroll eller pekskärmsmanual.

Steg 3: Det bör finnas indikation på fjärrkontrollen eller pekpanelen att den lyckas binda enheten och kan styra den därefter.

8. Lär dig att använda en Zigbee Green Power Switch

Steg 1: Slå på enheten igen 4 gånger för att starta Lär dig att använda GP (anslutet ljus blinkar två gånger), 180 sekunders timeout, upprepa operationen.

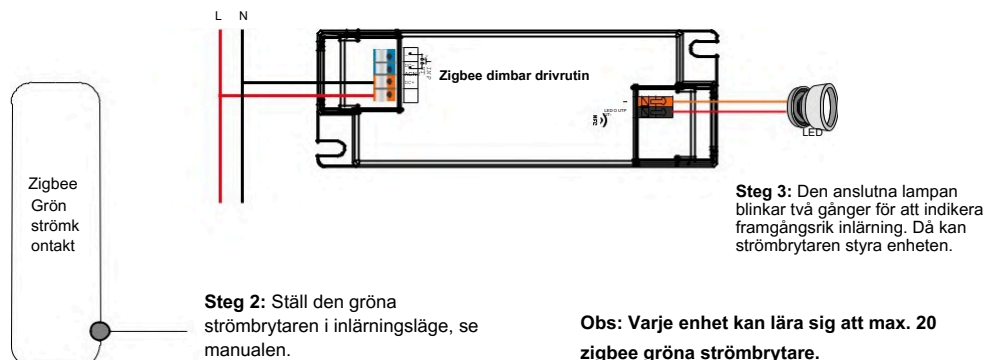

9. Slet Learning till en Zigbee Green Power Switch

Steg 1: Slå på enheten igen 3 gånger för att börjar ändra läge till GP (anslutet ljus blinkar långsamt), 180 sekunders timeout, upprepa operationen.

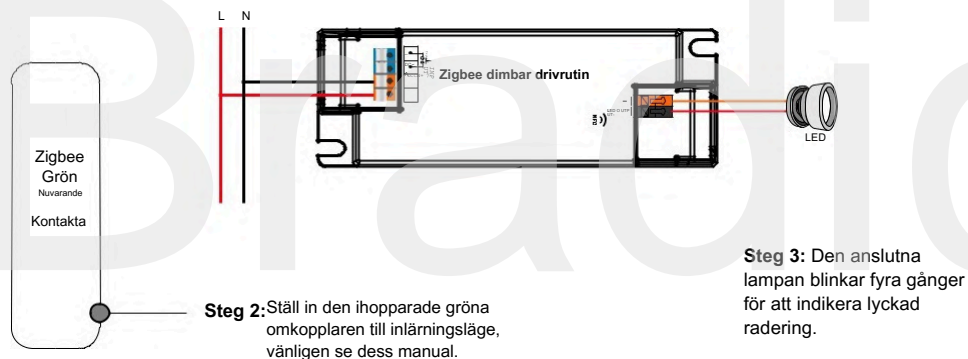

10. ZigBee-kluster som stöds av enheten är följande:

Ingångskluster

- 0x0000: Grundläggande
- 0x0003: Identifiera
- 0x0004: Grupper
- 0x0005: Scener
- 0x0006: På/av
- 0x0008: Nivåkontroll
- 0x0300: Färgkontroll
- 0x0b05: Diagnostik

Utgångskluster

- 0x0019: OTA

11. OTA

Enheten stöder firmwareuppdatering via OTA och kommer automatiskt att ladda ner ny firmware från zigbee-kontrollern eller hubben var tionde minut.

Funktionsinställning Via "SR NFC TOOL"

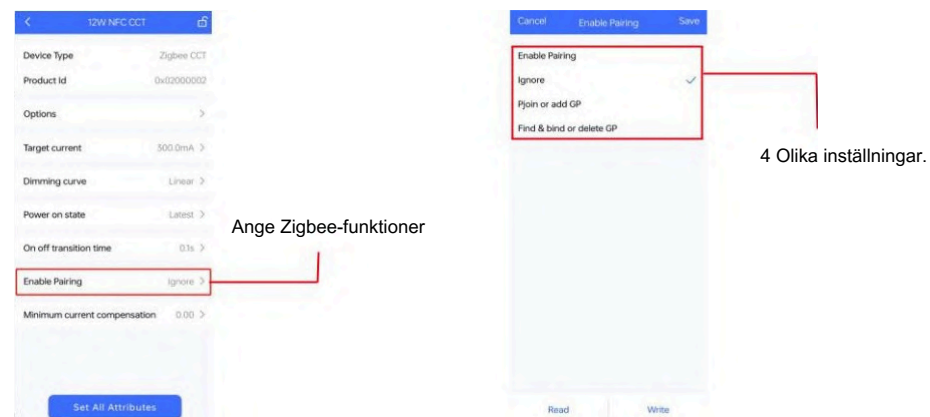

1) Aktivera ihopparning

- Aktivera Zigbee NFC-drivrutiner, gå in i parningsläge och lägg till det i Zigbee-nätverket.
- Fabriksinställning. Aktivera den konfigurerade Zigbee NFC-drivrutinen i konfigurationsläge.
- Du kan också starta om enheten 5 gånger för att även aktivera detta avsnitt.

2) ignorera/ignorer

S. Kom ihåg att när du behöver skriva andra parametrar i NFC-drivrutinen, välj det här avsnittet för att inte ändra tillståndet för drivrutinen.

3) Gå med eller lägg till GP/ Aktivera Touchlink & GP-läge

- Välj det här avsnittet och skriv in det i Zigbee NFC-drivrutinen, föraren går in i Touchlink-läge och GP-läge.
Obs: Du kan ha både Touchlink- och GP-funktioner så länge du matchade med Touchlink-funktionen först.
- Du kan också slå på enheten igen 4 gånger för att aktivera den här sektionen också.

4) Hitta & bind eller ta bort GP/ Aktivera Hitta & Bind / Ta bort GP

- Välj den här sektionen och skriv in den i Zigbee NFC-drivrutinen, drivrutinen går in i Find&Bind-läge och den tar bort tidigare GP-bindning (Green Power).
- Du kan också starta om enheten 3 gånger för att även aktivera det här avsnittet.

Med NFC-programmeringsenheter

Notera 1) Dra ledningar enligt kopplingsschemat.

2) Rekommendera inställning av parametrar utan strömförsörjningsenheter.

3) Se till att din mobiltelefon har NFC-funktion och aktivera den.

Fungerar med "SR NFC Tool" APP

**Steg 1: Ladda ner APP (sök "SR NFC Tool" från App Store och Google Playstore).
Öppna sedan APPEN.**

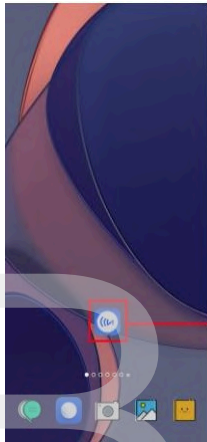

Ladda ner
"SR NFC
Tool"

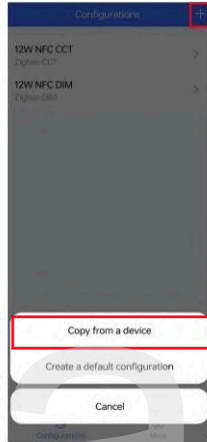

1) Tryck på "+" för
att lägga till
enheter.

2) Kopiera
från en enhet.

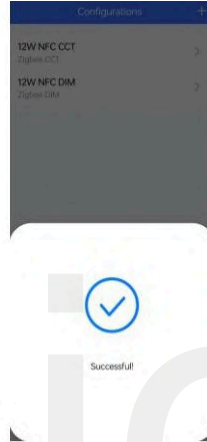

- Notera**
1. Se till att du har aktiverat NFC-funktionen med din mobiltelefon/surfplatta.
 2. Se till att "NFC-positionen" matchar.
 3. Slå inte på enheten före inställning.
 4. Om du inte kan ladda ner "SR NFC Tool". Vänligen kontakta oss.

Steg 2: Lägg till enhet och namnge den som du vill.

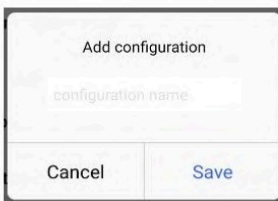
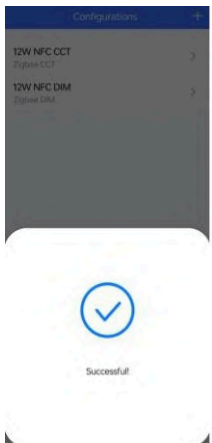

Steg 3: Lås upp enheten, gå till sidan för parameterkonfiguration.

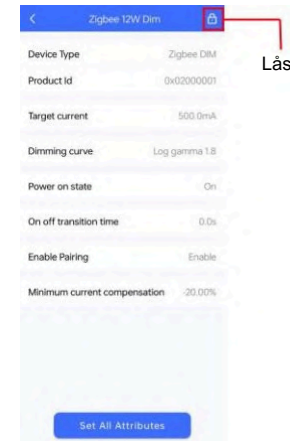

Låst

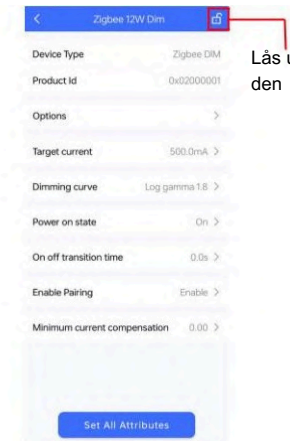

Lås upp
den

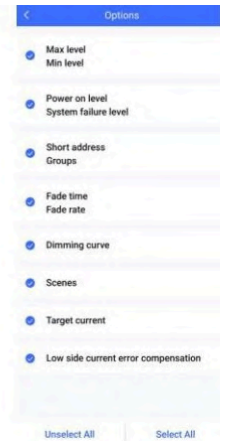

Notera Du måste låsa upp enheten och sedan göra några inställningar

Endast när motsvarande funktion är vald kommer funktionsgränssnittet att visas.

Steg 4: Skaffa parametergränssnitt, du kan välja alternativet baserat på dina krav.

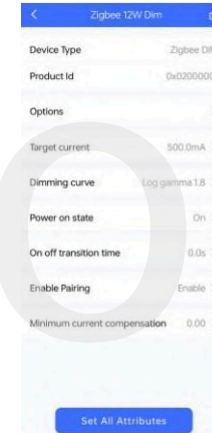

Target current 500.0mA >

Cancel Target current Save

5000 500.0mA
1=0.1mA
Value range 1000-50000

Mät Aktuell
inställning

Dimming curve Log gamma 1.8 >

Cancel Dimming curve Save

Linear
Log gamma 1.5
Log gamma 1.8 ✓

Dämpningskurva



Slå på läge

Parning

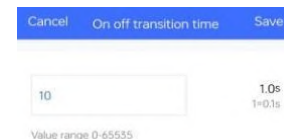

Fade tid

Nuvarande
ersättning



Steg 5: Efter inställning, spara den valda konfigurationen via NFC och slå på enheten.

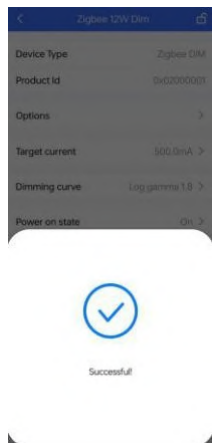
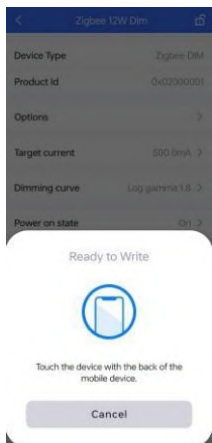

Tips

1. NFC-funktionen kräver ingen drivrutin. 2. Många funktioner kan konfigureras av NFC. Kontrollera dina önskade funktioner. 3. Du kan skapa en standardprofil med "+"-knappen.

Ledningsdiagram

Applikation 1 (utan PUSH)



Applikation 2 (Med PUSH)

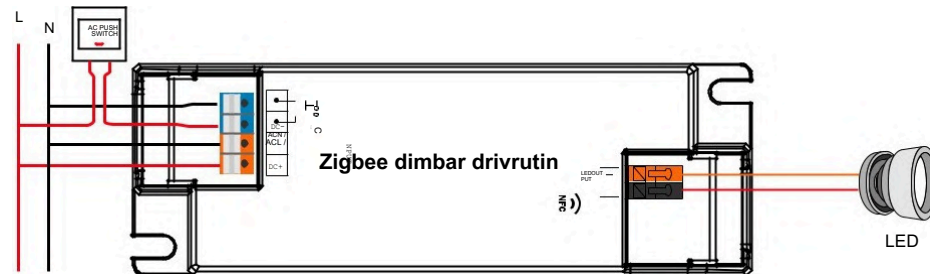

Produktdimension

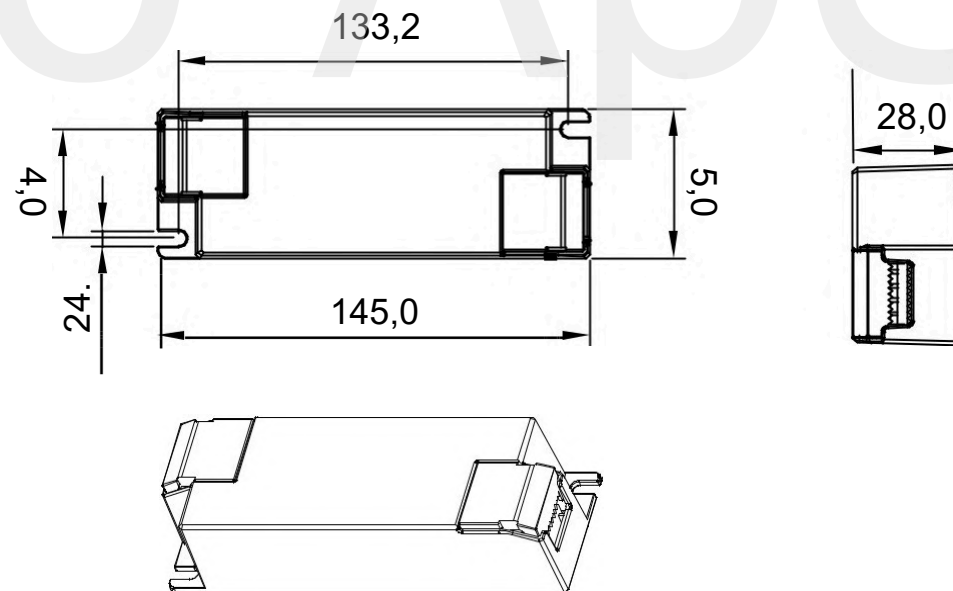

Användarvillkor

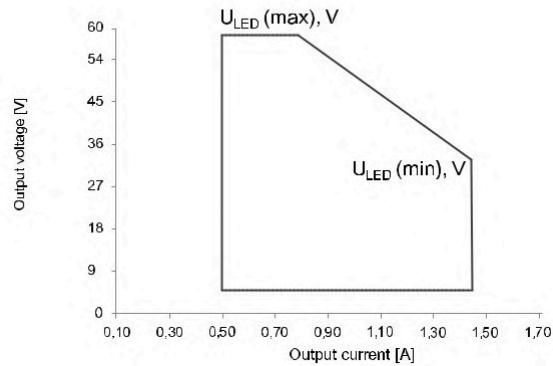

Dämpningskurva

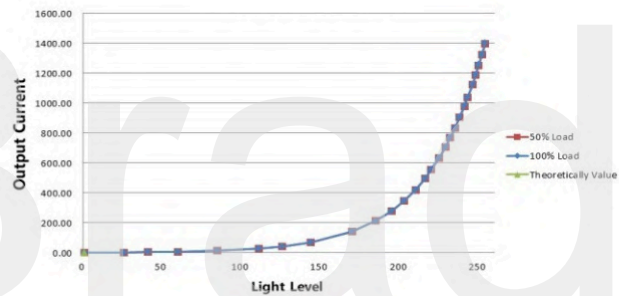

Note: Test data under 1400mA gear

Förarens prestanda

Typisk effektfaktor

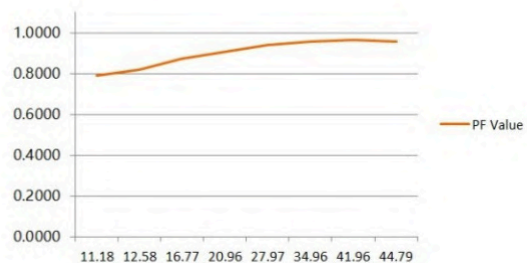

Note: Test data under 1400mA gear

Förarens prestanda

Typisk effektivitet

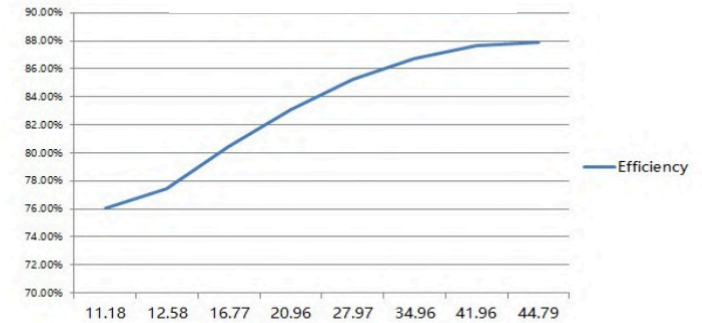

Note: Test data under 1400mA gear

Antal laster per MCB

Modulnummer	Toppström	Motstandtid	Maximalt antal LED-drivrutiner per MCB														
			B10	B13	B16	B20	B25	C10	C13	C16	C20	C25	D10	D13	D16	D20	D25
SRP-ZG9105N-45CC500-1400	8.56A	88μs	17	22	28	35	43	28	36	44	56	70	32	41	51	64	80
SRP-ZG9105N-45CCT500-1400	8.56A	88μs	17	22	28	35	43	28	36	44	56	70	32	41	51	64	80

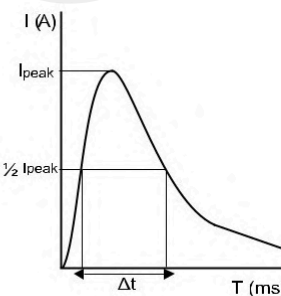

Notera:

1. Dessa MCB-parametrar är baserade på brytare i ABB S200-serien.
2. Antalet förare kan variera beroende på märke och modell av effektbrytare.
3. Det rekommenderas inte att överskrida ovanstående antal vid installation på plats – den slutliga belastningen beror på förhållandena på installationsplatsen.
4. När installationstemperaturen för MCB överstiger 30°C, eller fler MCB installeras sida vid sida, reduceras det möjliga antalet anslutna drivrutiner, vilket kräver en ny beräkning.
5. Det rekommenderas starkt att använda typ C-MCB för LED-belysning.

Uppdatera logg

Given	Version	Uppdatera innehåll
2023-9-28	V1.0	Ursprunglig version

Obs: Med reservation för ändringar utan föregående meddelande. Kontakta oss gärna om du har några frågor.

DE

45 W 1 Kanal Zigbee NFC fähiger LED Treiber (Konstantstrom)



Wichtig: Lesen Sie vor der Installation alle Anweisungen.

Funktionseinführung

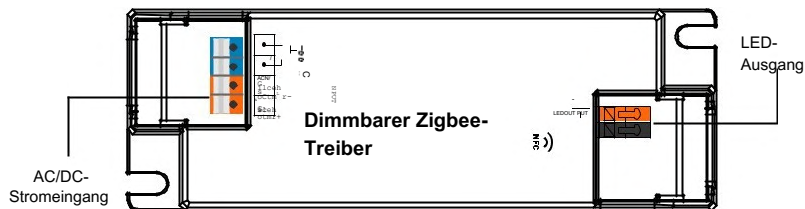

Produktdaten

Produktion	LED-Kanal	1
	Gleichspannung	6-54 V
	Gegenwärtig	500–1400 mA über NFC-Einstellung; Min. Stromstärke auf 0,1 mA senken
	Aktuelle Genauigkeit	±3 % (±1 % bei voller Last anzeigen) bei voller Last
Eingang	Nennleistung	Max. 45W
	Spannungsbereich	176–264 V AC/176–280 VDC
	Absoluter Spannungsbereich	200–240 V Wechselstrom/200–240 VDC
	Frequenzbereich	0/50/60 Hz
	Leistungsfaktor (typ.)	> 0,98 @ 230VAC Vollast
	Gesamte harmonische Verzerrung	THD ≤ 10 % (bei Vollast / 230 VAC)
	Effizienz (typ.)	> 89 % bei 230 VAC Vollast
	Wechselstrom (typ.)	0,3 A bei 230 V AC
	Anlaufstrom (Typ.)	Max. 8,56 A bei 230 VAC; 88 µs Dauer
	Leckstrom	< 5 mA / 230 VAC
	Standby-Stromverbrauch	< 0,5 W
	Überspannungsschutz	LN:2KV
	Lenkung	Dämpfungsschnittstelle
Dämpfungsbereich		0,01 % – 100 % bei maximalem Strom
Dämpfungsmethode		Amplitude/CCR-Aufmerksamkeit
Dämpfungskurve		Linear/logarithmisch wählbar

Schutz	Kurzschluss	Ja, beheben Sie die Fehlerbedingungen und schalten Sie das Gerät wieder ein.
	Überstrom	Ja, beheben Sie die Fehlerbedingungen und schalten Sie das Gerät wieder ein.
	Übertemperatur	Ja, beheben Sie die Fehlerbedingungen und schalten Sie das Gerät wieder ein.
Umfeld	Arbeitstemp.	-25 °C ~ +45 °C
	Max. Gehäusetemp.	TC = 85 °C (Ta = 45 °C)
	Arbeitsfeuchtigkeit	10 % bis 95 % relative Luftfeuchtigkeit, nicht kondensierend
	Lagertemperatur & Feuchtigkeit	-40 °C bis +80 °C, 10 % bis 95 % relative Luftfeuchtigkeit
Sicherheit & EMV	Sicherheitsstandards	EN61347-1, EN61347-2-13
	Spannungsfestigkeit	I/PO/P: 3,75 KVAC
	Isolationswiderstand	I/PO/P: 100 MΩ / 500 V DC / 25 °C / 70 % relative Luftfeuchtigkeit
	EMV Emission	En55015, EN61000-3-2, EN61000-3-3
	EMV Störfestigkeit	En61547, EN61000-4-2,3,4,5,6,8,11
Sonstiges	MTBF	191350H, MIL-HDBK-217F @ 230VAC Vollast und 25°C Umgebungstemperatur
	Dimensions	145 x 45 x 28 mm (L x B x H)
	Garantie	5 Jahre

- Dimmbarer LED Treiber, ZigBee-Gerät basierend auf dem ZigBee 3.0-Protokoll
- Dimmbarer LED Treiber. Max. Ausgangsleistung 45W
- 500-1400 mA Strom können über das NFC-Softwaretool ausgewählt werden. Min. Stromstärke auf 0,1 mA senken
- Dimmkurve/Einschaltmodus/Softstart/Softaus über NFC Anwendungstool.
- Netzteil der Klasse II, vollisoliertes Kunststoffgehäuse
- Hoher Leistungsfaktor und Wirkungsgrad
- PUSH DIM Funktion aktiviert
- Kann die Helligkeit und Farbtemperatur von LED Leuchten ein- und ausschalten und steuern
- Amplituden-/CCR Dämpfung, sanfte und tiefe Dämpfung
- ZigBee-Endgerät unterstützt Touchlink-Inbetriebnahme
- Kann über Touchlink direkt mit einer kompatiblen ZigBee-Fernbedienung gekoppelt werden
- Unterstützt den Such- und Bindungsmodus zum Binden einer ZigBee-Fernbedienung
- Unterstützt Zigbee Green Power und kann max. 20 Zigbee Green Power Switches binden
- Kompatibel mit universellen ZigBee Gateway Produkten
- Wasserdichtigkeitsgrad: IP20, geeignet für LED Beleuchtungsanwendungen im Innenbereich
- 5 Jahre Garantie

Sicherheit und Warnungen

- NICHT installieren, wenn das Gerät mit Strom versorgt wird.
- Setzen Sie das Gerät KEINER Feuchtigkeit aus.

Funktionsweise - Zigbee-Netzwerk

1. Führen Sie die Verdrahtung entsprechend dem Anschlussplan korrekt durch.

2. Dieses ZigBee-Gerät ist ein drahtloser Empfänger, der mit verschiedenen ZigBee-kompatiblen Systemen kommuniziert. Der Empfänger empfängt Funksignale des kompatiblen ZigBee-Systems und wird über diese gesteuert.

3. Zigbee-Netzwerkkopplung über Koordinator oder Hub (Hinzugefügt zu einem Zigbee-Netzwerk)

Schritt 1: Entfernen Sie das Gerät aus dem vorherigen ZigBee-Netzwerk, falls es bereits hinzugefügt wurde, da sonst die Kopplung fehlschlägt.

Schritt 2: Wählen Sie in Ihrem ZigBee-Controller oder Hub-Interface die Option „Lichtgerät hinzufügen“ und wechseln Sie wie angegeben in den Pairing-Modus des Controllers.

Schritt 3: Schalten Sie das Gerät ein. Es wird in den Netzwerkkopplungsmodus versetzt (die Anzeige „Verbunden“ blinkt zweimal langsam). Der Netzwerkkopplungsmodus bleibt bestehen, bis das Gerät zu einem Zigbee-Netzwerk hinzugefügt wird.

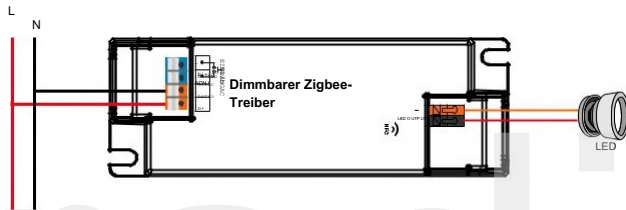

Schritt 4: Die angeschlossene Leuchte blinkt 5 Mal und leuchtet dann konstant. Anschließend erscheint das Gerät im Menü Ihres Controllers und kann über die Controller- oder Hub-Schnittstelle gesteuert werden.

4. TouchLink für eine Zigbee-Fernbedienung

Schritt 1: Methode 1: Schalten Sie das Gerät viermal erneut ein, um die Touchlink-Inbetriebnahme sofort zu starten, 180 S Timeout, wiederholen Sie den Vorgang.

Methode 2: Wenn das Gerät bereits einem Netzwerk hinzugefügt wurde, wird es sofort auf Touchlink-Inbetriebnahme eingestellt (Timeout 180 Sekunden). Schalten Sie das Gerät nach Ablauf des Timeouts wieder ein, um es erneut in die Touchlink-Inbetriebnahme zu versetzen.

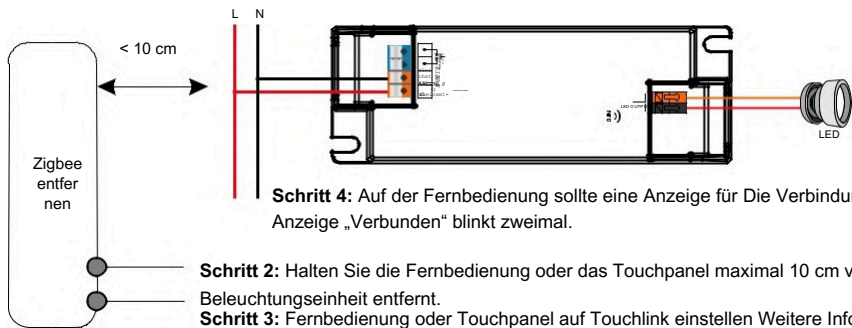

Schritt 4: Auf der Fernbedienung sollte eine Anzeige für die Verbindung ist erfolgreich und die Anzeige „Verbunden“ blinkt zweimal.

Schritt 2: Halten Sie die Fernbedienung oder das Touchpanel maximal 10 cm von der Beleuchtungseinheit entfernt.

Schritt 3: Fernbedienung oder Touchpanel auf Touchlink einstellen. Weitere Informationen zur Inbetriebnahme finden Sie im Handbuch der entsprechenden Fernbedienung oder des Touchpanels.

Hinweis: 1) Direkter TouchLink (beide nicht zu einem ZigBee-Netzwerk hinzugefügt), jedes Gerät kann mit 1 Fernbedienung verbunden werden.

2) TouchLink, nachdem beide zu einem ZigBee-Netzwerk hinzugefügt wurden, kann jede Einheit mit maximal 30 Fernbedienungen verbunden werden.

3) Um sowohl mit dem Gateway als auch mit der Fernbedienung zu steuern, fügen Sie zuerst die Fernbedienung und das Gerät zum Netzwerk hinzu und dann TouchLink.

4) Nach TouchLink kann das Gerät über die zugehörigen Fernbedienungen gesteuert werden.

5. Über die Koordinator- oder Hub-Schnittstelle aus einem Zigbee-Netzwerk entfernt

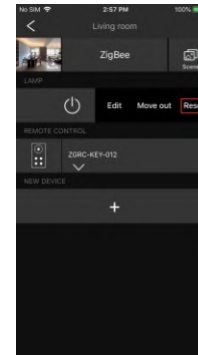

Wählen Sie über Ihren ZigBee-Controller oder die Hub-Schnittstelle die Option zum Löschen oder Zurücksetzen des Lichtgeräts wie angegeben. Die angeschlossene Leuchte blinkt dreimal, um den erfolgreichen Reset anzuzeigen.

6. Manuelles Zurücksetzen auf Werkseinstellungen

Schritt 1: Aktivieren Sie die Kopplung über die NFC-App oder schalten Sie das Gerät 5-mal hintereinander wieder ein.

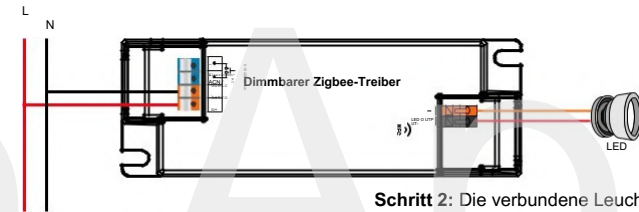

Schritt 2: Die verbundene Leuchte blinkt dreimal, um den erfolgreichen Reset anzuzeigen.

Hinweis: 1) Wenn sich das Gerät bereits in den Werkseinstellungen befindet, erfolgt kein Hinweis, wenn es erneut auf die Werkseinstellungen zurückgesetzt werden muss.

2) Alle Konfigurationsparameter werden zurückgesetzt, nachdem das Gerät zurückgesetzt oder aus dem Netzwerk entfernt wurde.

7. Such- und Bindungsmodus

Schritt 1: Schalten Sie das Gerät (Initiatorknoten) dreimal erneut ein, um den Such- und Bindungsmodus zu starten (verbundene Leuchte blinkt langsam), um den Zielknoten zu finden und zu binden, 180 Sekunden Timeout, wiederholen Sie die Aktion.

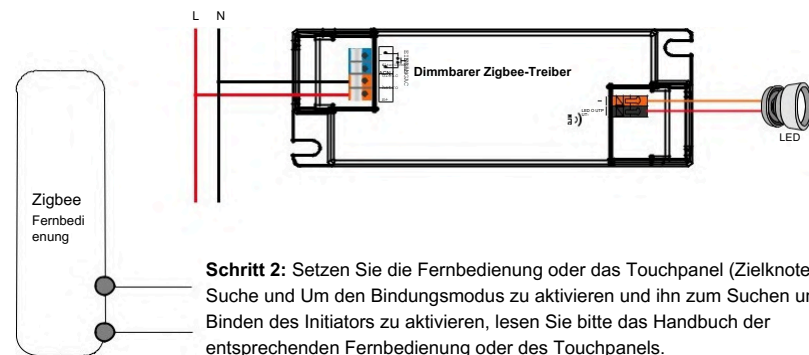

Schritt 2: Setzen Sie die Fernbedienung oder das Touchpanel (Zielknoten) in die Suche und um den Bindungsmodus zu aktivieren und ihn zum Suchen und Binden des Initiators zu aktivieren, lesen Sie bitte das Handbuch der entsprechenden Fernbedienung oder des Touchpanels.

Schritt 3: Auf der Fernbedienung oder dem Touchpanel sollte angezeigt werden, dass die Verbindung zum Gerät erfolgreich hergestellt wurde und es dann gesteuert werden kann.

8. Erfahren Sie, wie Sie einen Zigbee Green Power Switch verwenden

Schritt1: Starten Sie das Gerat zum Starten viermal neu. Erfahren Sie, wie Sieden Modus auf GP umschalten (das angeschlossene Licht blinkt zweimal). Wiederholen Sie die Aktion nach 180 Sekunden Pause.

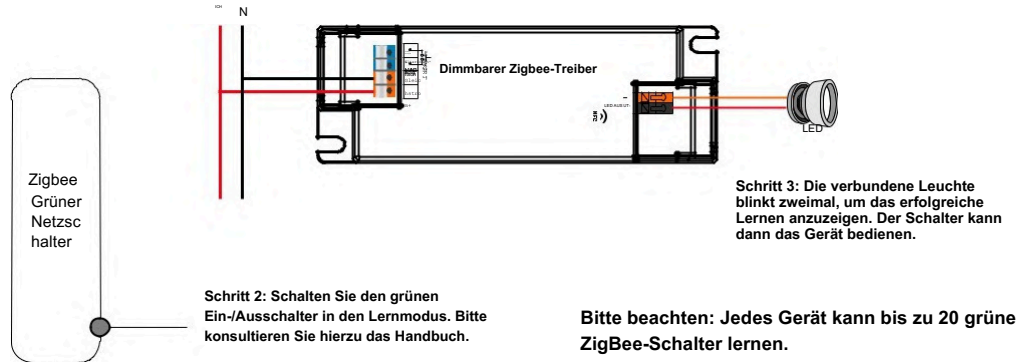

9. Lernen Sie, einen grunen Zigbee-Netzschalter zu verwenden

Schritt1: Schalten Sie das Gerat dreimal wieder ein, um den Loschvorgang zu starten. Lernen Sie, den Modus auf GP umzuschalten (verbundenes Licht blinkt langsam), 180 Sekunden Timeout, wiederholen Sie den Vorgang.

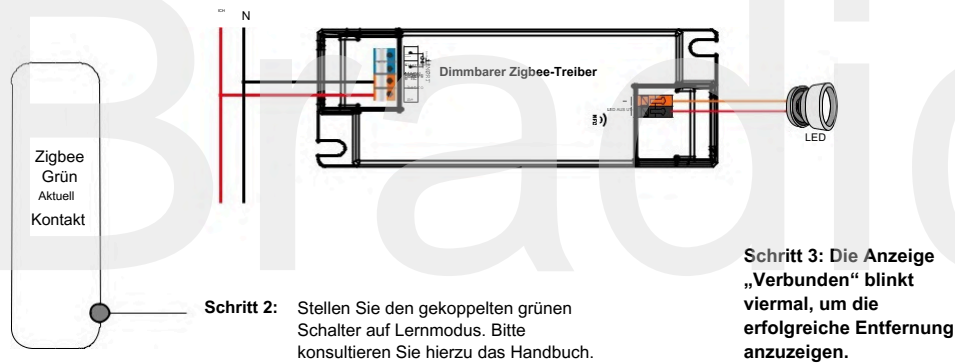

10. Die vom Gerat unterstutzten ZigBee-Cluster sind wie folgt:

Eingabecluster

- 0x0000: Basis
- 0x0003: Identifizieren
- 0x0004: Gruppen
- 0x0005: Szenen
- 0x0006: Ein/Aus
- 0x0008: Pegelprufung
- 0x0300: Farbprufung
- 0x0b05: Diagnose

Ausgabecluster

- 0x0019: OTA

11. BESTELLUNG

Das Gerat unterstutzt Firmware-Updates uber OTA und ladt alle 10 Minuten automatisch neue Firmware vom ZigBee-Controller oder Hub herunter.

Funktionseinstellung uber „SR NFC TOOL“



1) Kopplung aktivieren

- Aktivieren Sie die Zigbee-NFC-Treiber, wechseln Sie in den Kopplungsmodus und fugen Sie das Gerat zum Zigbee-Netzwerk hinzu.
- Werkseinstellung. Aktivieren Sie den konfigurierten Zigbee NFC-Treiber im Konfigurationsmodus.
- Zusatzlich konnen Sie das Gerat funfmal neu starten, um auch diesen Abschnitt zu aktivieren.

2) Ignorieren/ignorieren

- Bitte denken Sie daran, dass Sie diesen Abschnitt auswahlen mussen, wenn Sie andere Parameter in den NFC-Treiber schreiben mussen, um den Status des Treibers nicht zu andern.

3) GP beitreten oder hinzufugen/Touchlink- und GP-Modus aktivieren

- Wahlen Sie diesen Abschnitt aus und schreiben Sie ihn in den Zigbee NFC-Treiber. Der Treiber wechselt dann in den Touchlink- und GP-Modus.
Hinweis: Sie konnen sowohl die Touchlink- als auch die GP-Funktion nutzen, sofern Sie zuerst die Touchlink-Funktion verwendet haben.
- Daruber hinaus konnen Sie das Gerat viermal neu starten, um auch diesen Abschnitt zu aktivieren.

4) GP suchen und binden oder entfernen/aktivieren GP suchen und binden/entfernen

- Wahlen Sie diesen Abschnitt aus und geben Sie ihn in den Zigbee NFC-Treiber ein. Der Treiber wechselt dann in den Find&Bind-Modus und entfernt die vorherige GP-Bindung (Green Power).
- Zusatzlich konnen Sie das Gerat dreimal neu starten, um auch diesen Abschnitt zu aktivieren.

Mit NFC-Programmiergeräten

Notiz

- 1) Führen Sie die Verdrahtung gemäß dem Schaltplan durch.
- 2) Parametrierung ohne Netzteile empfohlen.
- 3) Stellen Sie sicher, dass Ihr Mobiltelefon über die NFC-Funktion verfügt

und aktivieren Sie diese. Funktioniert mit der App „SR NFC Tool“

Schritt 1: Laden Sie die App herunter (suchen Sie im App Store und Google Playstore nach „SR NFC Tool“). Öffnen Sie anschließend die App.

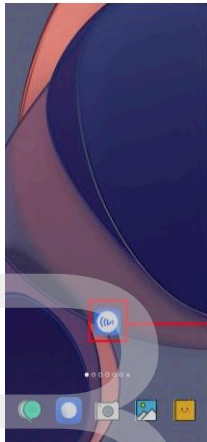

Laden Sie „SR NFC Tool“ herunter

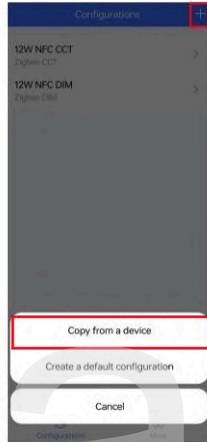

1) Drücken Sie „+“, um Geräte hinzuzufügen.

2) Von einem Gerät kopieren.

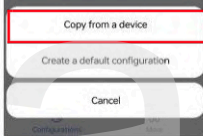

- Notiz**
1. Stellen Sie sicher, dass Sie die NFC-Funktion bei Ihrem Mobiltelefon/Tablet aktiviert haben.
 2. Stellen Sie sicher, dass die „NFC-Position“ übereinstimmt.
 3. Schalten Sie das Gerät vor der Einstellung nicht ein.
 4. Wenn Sie „SR NFC Tool“ nicht herunterladen können, kontaktieren Sie uns bitte.

Schritt 2: Fügen Sie ein Gerät hinzu und benennen Sie es nach Wunsch.

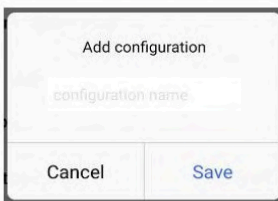
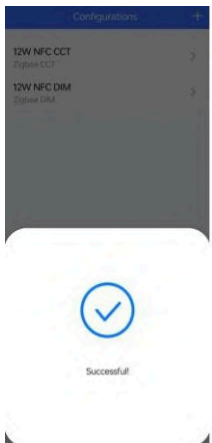

Schritt 3: Entsperren Sie das Gerät und rufen Sie die Parameterkonfigurationsseite auf.

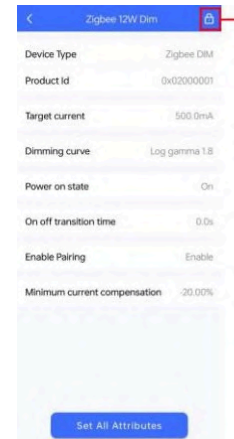

Gesperrt

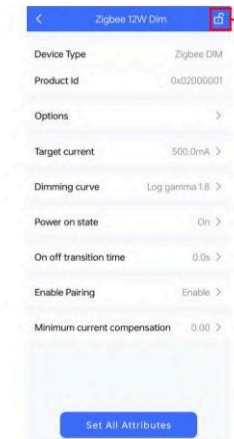

Schalte es frei

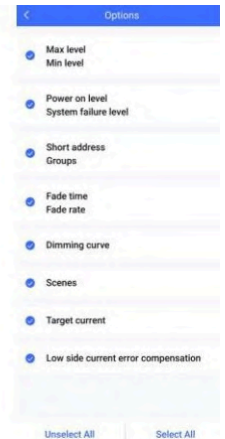

Notiz Sie müssen das Gerät entsperren und anschließend einige Einstellungen vornehmen. Erst wenn die entsprechende Funktion ausgewählt ist, wird die Funktionsoberfläche angezeigt.

Schritt 4: Rufen Sie die Parameterschnittstelle auf. Sie können die Einstellungen entsprechend Ihren Anforderungen auswählen.

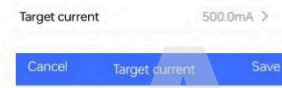
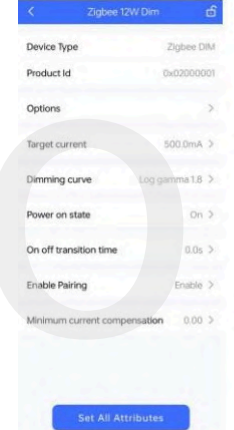

Zielstromeinstellung

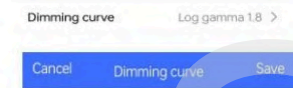

Dämpfungskurve

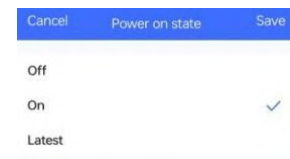

Einschaltmodus

Paarung

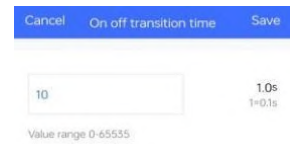
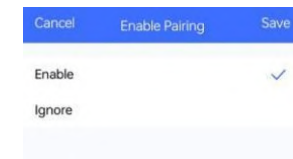

Überble ndzeit

Aktuelle Vergütung



Schritt 5: Nach der Einstellung speichern Sie die gewählte Konfiguration per NFC und schalten das Gerät ein.

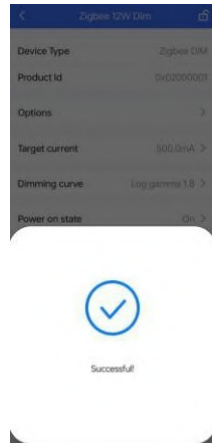
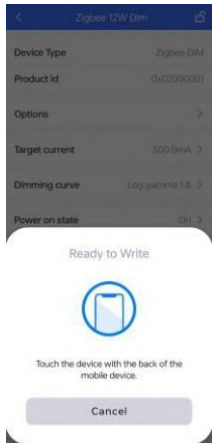

Tipps

1. Die NFC-Funktion benötigt keinen Treiber.
2. Viele Funktionen lassen sich per NFC konfigurieren. Bitte markieren Sie Ihre gewünschten Funktionen.
3. Mit der Schaltfläche „+“ können Sie ein Standardprofil erstellen.

Schaltplan

Anwendung 1 (Ohne PUSH)

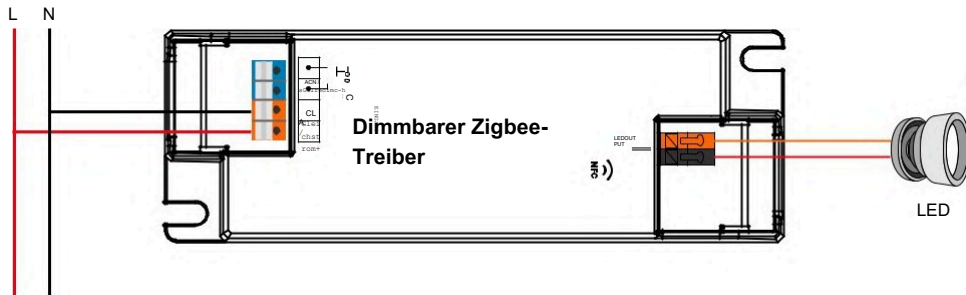

Anwendung 2 (Mit PUSH)

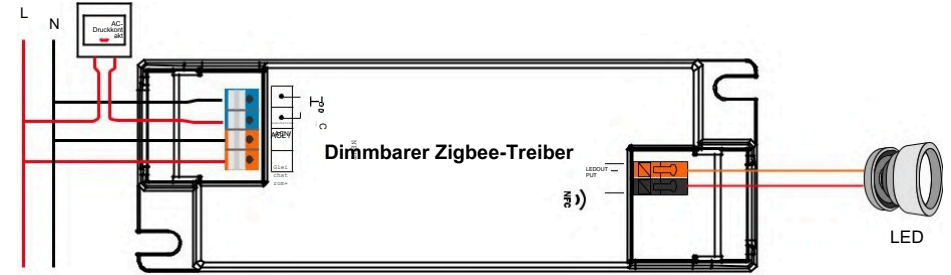

Produktabmessung

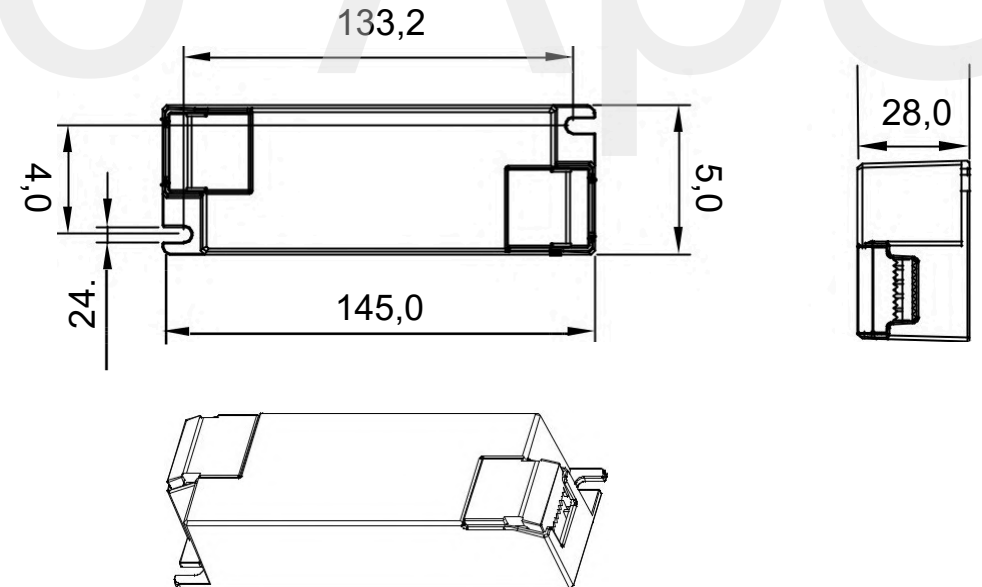

Nutzungsbedingungen

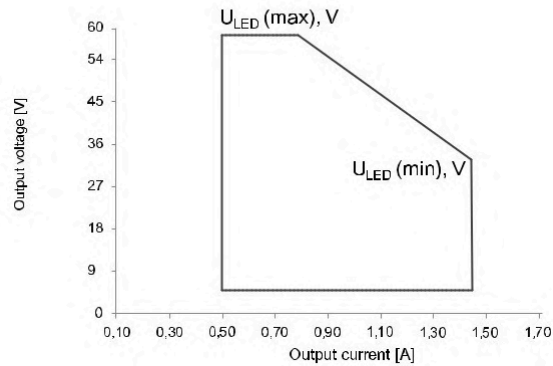

Dämpfungskurve

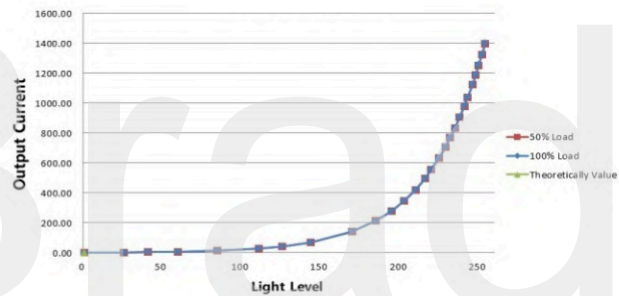

Note: Test data under 1400mA gear

Fahrerleistung

Typischer Leistungsfaktor

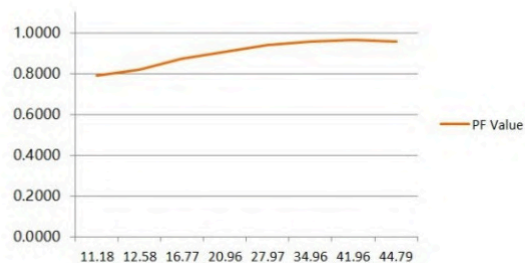

Note: Test data under 1400mA gear

Fahrerleistung

Typischer Wirkungsgrad

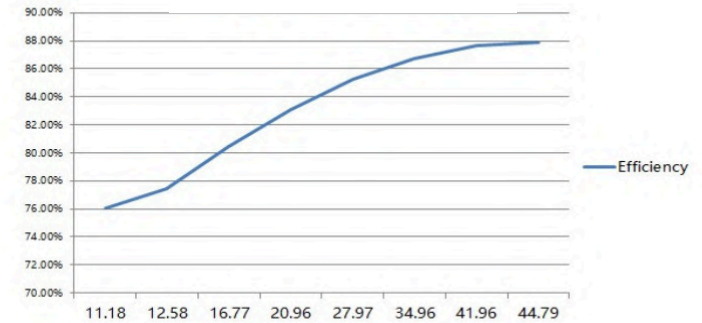

Note: Test data under 1400mA gear

Anzahl der Lasten pro MCB

Modulnummer	Spitzeström	Gegen Ausfallzeiten	Maximale Anzahl von LED-Treibern pro MCB														
			B10	B13	B16	B20	B25	C10	C13	C16	C20	C25	D10	D13	D16	D20	D25
SRP-ZG9105N-45CC500-1400	8.56A	88µs	17	22	28	35	43	28	36	44	56	70	32	41	51	64	80
SRP-ZG9105N-45CCT500-1400	8.56A	88µs	17	22	28	35	43	28	36	44	56	70	32	41	51	64	80

Notiz:

1. Diese MCB-Parameter basieren auf Leistungsschaltern der Serie S200 von ABB.
2. Die Anzahl der Treiber kann je nach Marke und Modell des Leistungsschalters variieren.
3. Es wird empfohlen, die oben genannte Zahl bei der Installation vor Ort nicht zu überschreiten – die endgültige Belastung hängt von den Bedingungen am Installationsort ab.
4. Wenn die Einbautemperatur von Sicherungsautomaten 30°C übersteigt oder mehrere Sicherungsautomaten nebeneinander eingebaut werden, reduziert sich die mögliche Anzahl der angeschlossenen Treiber und es ist eine Neuberechnung erforderlich.
5. Es wird dringend empfohlen, für LED Beleuchtung MCBs vom Typ C zu verwenden.

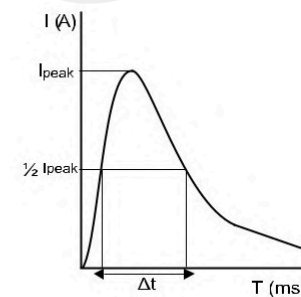

Update-Protokoll

Gegeben	Version	Inhalt aktualisieren
28.9.2023	V1.0	Ursprüngliche Version

Hinweis: Änderungen vorbehalten. Bei Fragen kontaktieren Sie uns gerne.



45 W 1-kanaals Zigbee NFC-compatibele LED driver (constante stroom)



Belangrijk: Lees alle instructies vóór de installatie.

Functie-introductie



Productgegevens

Productie	LED-kanaal	1
	Gelijkspanning	6-54V
	Momenteel	500–1400 mA via NFC-instelling; Verminder min. stroom naar 0,1 mA
	Huidige nauwkeurigheid	±3% (±1% bij weergave van volledige belasting) bij volledige belasting
	Nominaal vermogen	Maximaal 45W
Ingang	Spanningsbereik	200–240 V wisselstroom/200–240 V gelijkstroom
	Absoluut spanningsbereik	176–264 V wisselstroom/176–280 V gelijkstroom
	Frequentiebereik	0/50/60Hz
	Vermogensfactor (typ.)	> 0,98 @ 230VAC volledige belasting
	Totale harmonische vervorming	THD ≤ 10% (bij volledige belasting / 230 VAC)
	Efficiëntie (typ.)	>89% bij 230 VAC volledige belasting
	Wisselstroom (typ.)	0,3 A bij 230 V AC
	Startstroom (typ.)	Maximaal 8,56 A bij 230 VAC; 88 µs duur
	Lekstroom	< 5mA / 230VAC
	Stand-by stroomverbruik	<0,5W
	Overspanningsbeveiliging	LN:2KV
sturen	Dempingsinterface	Zigbee
	Dempingsbereik	0,01% – 100% bij maximale stroom
	Dempingsmethode	Amplitude/CCR-aandacht
	Dempingscurve	Lineair/logaritmisch selecteerbaar

Bescherming	kortsluiting	Ja, corrigeer de foutcondities en schakel het apparaat weer in.
	Overstroom	Ja, corrigeer de foutcondities en schakel het apparaat weer in.
	Overtemperatuur	Ja, corrigeer de foutcondities en schakel het apparaat weer in.
Omggeving	Werktemperatuur	-25 °C ~ +45 °C
	Maximaal. behuizing temp.	TC = 85 °C (Ta = 45 °C)
	Werkvochtigheid	10% tot 95% relatieve vochtigheid, niet-condenserend
	Opslagtemperatuur en vochtigheid	-40 °C tot +80 °C, 10% tot 95% relatieve vochtigheid
Veiligheid en EMC	Veiligheidsnormen	EN61347-1, EN61347-2-13
	Diëlektrische sterkte	I/PO/P: 3,75 KVAC
	Isolatiweerstand	I/PO/P: 100 MΩ / 500 V DC / 25 °C / 70 % relatieve vochtigheid
	EMV-emissie	EN55015, EN61000-3-2, EN61000-3-3
	EMC-immuniteit	EN61547, EN61000-4-2,3,4,5,6,8,11
Gemengd	MTBF-	191350H, MIL-HDBK-217F bij 230VAC volledige belasting en 25°C omgevingstemperatuur
	afmetingeng	145 x 45 x 28 mm (L x B x H)
	arantie	5 jaar

- Dimbare LED driver, ZigBee-apparaat gebaseerd op het ZigBee 3.0-protocol
- Dimbare LED driver. Maximaal. uitgangsvermogen 45W
- Via de NFC-softwaretool kan een stroom van 500-1400 mA worden geselecteerd. Verminder min. stroom naar 0,1 mA
- Dimcurve/inschakelmodus/soft start/soft off via NFC-applicatietool.
- Klasse II voeding, volledig geïsoleerde kunststof behuizing
- Hoge vermogensfactor en efficiëntie
- PUSH DIM-functie geactiveerd
- Kan LED verlichting in- en uitschakelen en de helderheid en kleurtemperatuur regelen
- Amplitude/CCR-demping, zachte en diepe demping
- ZigBee-terminal ondersteunt Touchlink-inbedrijfstelling
- Kan direct worden gekoppeld met een compatibele ZigBee-afstandsbediening via Touchlink
- Ondersteunt de zoek- en bindmodus voor het koppelen van een ZigBee-afstandsbediening
- Ondersteunt Zigbee Green Power en kan max. 20 Zigbee Groene Stroomschakelaars
- Compatibel met universele ZigBee gateway-producten
- Waterdichtheid: IP20, geschikt voor LED verlichting binnenshuis
- 5 jaar garantie

Veiligheid en waarschuwingen

- NIET installeren alshet apparaat onder stroom staat.
- Stel het apparaat NIET bloot aan vocht.

Bediening - Zigbee netwerk

1. Sluitbedradingcorrectaanvolgens het aansluitschema.

2. Dit ZigBee-apparaat is een draadloze ontvanger die communiceert met verschillende ZigBee-compatibele systemen. Deze ontvanger ontvangt en wordt aangestuurd door draadloze radiosignalen van het compatibele ZigBee-systeem.

3. Zigbee-netwerkkoppeling via coördinator of hub (toegevoegd aan een Zigbee-netwerk)

Stap 1: Verwijder het apparaat uit het vorige ZigBee-netwerk als het al is toegevoegd, anders mislukt de koppeling.

Stap 2: Selecteer vanuit uw ZigBee-controller of hubinterface om een lichtapparaat toe te voegen en ga naar de koppelingsmodus zoals aangegeven van de controller.

Stap 3: Schakel het apparaat in, het wordt in de netwerkkoppelingsmodus gezet (het verbindingslampje knippert langzaam twee keer), De netwerkkoppelingsmodus blijft actief totdat het apparaat wordt toegevoegd aan een Zigbee-netwerk.

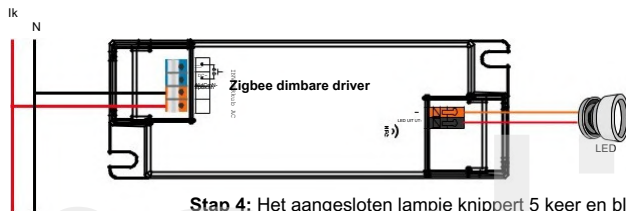

Stap 4: Het aangesloten lampje knippert 5 keer en blijft vervolgens constant branden. Het apparaat verschijnt vervolgens in het menu van uw controller en kan worden bediend via de controller of hubinterface.

4. TouchLink voor een Zigbee-afstandsbediening

Stap 1: Methode 1: Schakel het apparaat opnieuw 4 keer in om de inbedrijfstelling van Touchlink onmiddellijk te starten. Wacht 180 seconden en herhaal de handeling.

Methode 2: Als het apparaat al aan een netwerk is toegevoegd, wordt het onmiddellijk ingesteld op Touchlink commissioning, 180S time-out. Zodra de time-out is verstreken, schakelt u het apparaat weer in om het weer in touchlink commissioning te zetten.

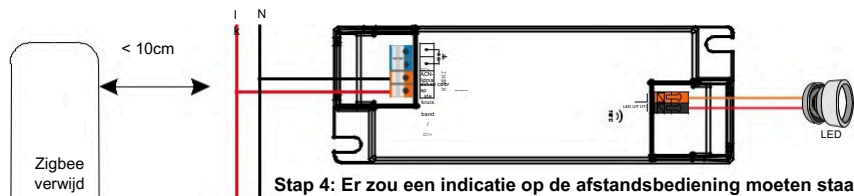

Stap 4: Er zou een indicatie op de afstandsbediening moeten staan voor de koppeling is gelukt en het lampje 'Verbonden' knippert twee keer.

Stap 2: Houd de afstandsbediening of het aanraakscherm op 10 cm afstand van de verlichtingseenheid.

Stap 3: Stel de afstandsbediening of het aanraakscherm in op Touchlink. Raadpleeg voor meer informatie over de inbedrijfstelling de handleiding van de betreffende afstandsbediening of het touchpanel.

Let op: 1) Direct TouchLink (beide niet toegevoegd aan een ZigBee-netwerk), elk apparaat kan worden verbonden met 1 afstandsbediening.

2) TouchLink Nadat beide units aan een ZigBee-netwerk zijn toegevoegd, kan elke unit verbinding maken met maximaal 30 afstandsbedieningen.

3) Om zowel via de gateway als via een afstandsbediening te bedienen, voegt u eerst de afstandsbediening en het apparaat toe aan het netwerk en vervolgens TouchLink.

4) Na TouchLink kan het apparaat worden bediend met de bijbehorende afstandsbedieningen.

5. Verwijderd uit een Zigbee-netwerk via de coordinator- of hubinterface

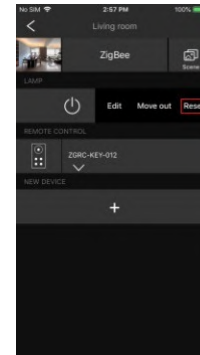

Selecteer via uw ZigBee-controller of hubinterface de optie om het lichtapparaat te verwijderen of opnieuw in te stellen zoals aangegeven. Het aangesloten lampje knippert drie keer om aan te geven dat de reset succesvol is uitgevoerd.

6. Handmatig terugzetten naar fabrieksinstellingen

Stap 1: Activeer de koppeling via de NFC-app of schakel het apparaat 5 keer achter elkaar in.

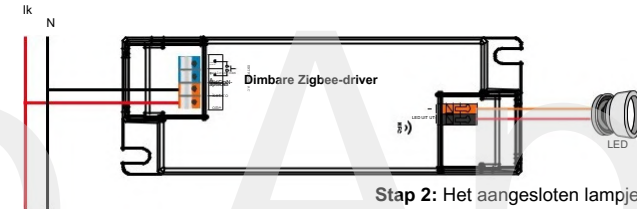

Stap 2: Het aangesloten lampje knippert drie keer om aan te geven dat de reset succesvol is uitgevoerd.

Let op: 1) Als het apparaat al op de fabrieksinstellingen staat, wordt er niet aangegeven wanneer het apparaat weer naar de fabrieksinstellingen moet worden teruggezet.

2) Alle configuratieparameters worden opnieuw ingesteld nadat het apparaat is gereset of uit het netwerk is verwijderd.

7. Zoek- en bindingsmodus

Stap 1: Schakel het apparaat (initierende knooppunt) opnieuw drie keer in om de zoek- en bindmodus te starten (het verbindingslampje knippert langzaam) om het doelknooppunt te vinden en te binden. Na 180 seconden time-out herhaalt u de actie.

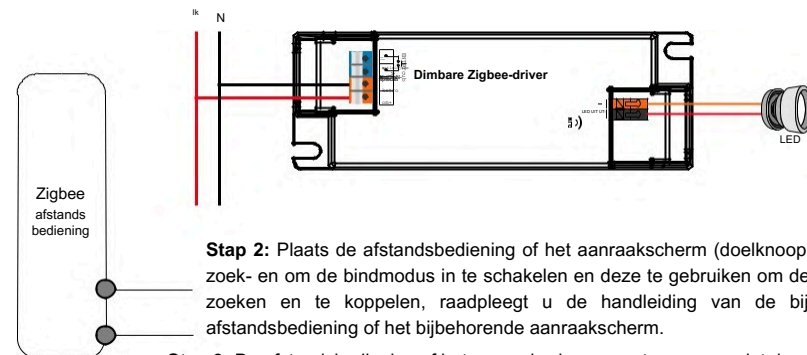

Stap 2: Plaats de afstandsbediening of het aanraakscherm (doelknooppunt) in de zoek- en om de bindmodus in te schakelen en deze te gebruiken om de initiator te zoeken en te koppelen, raadpleegt u de handleiding van de bijbehorende afstandsbediening of het bijbehorende aanraakscherm.

Stap 3: De afstandsbediening of het aanraakscherm moet aangeven dat de verbinding met het apparaat succesvol tot stand is gebracht. Vervolgens kan het apparaat worden bediend.

8. Leer hoe je een Zigbee Green Power Switch gebruikt

Stap 1: Schakel het apparaat 4 keer opnieuw in om te beginnen. Leer hoe u de modus naar GP kunt schakelen (het verbonden lampje knippert twee keer). Na 180 seconden pauze herhaalt u de handeling.

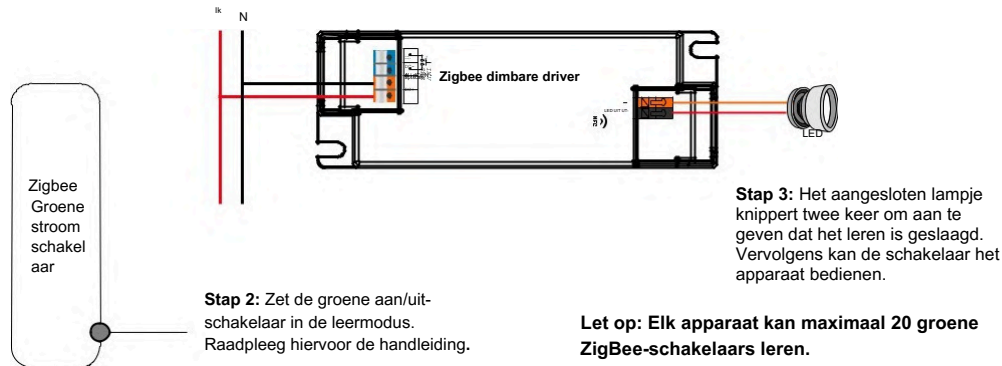

9. Slet Learning naar een Zigbee Green Power Switch

Stap 1: Zet het apparaat opnieuw 3 keer aan om het wissentestarten. Leer de modus naar GP te schakelen (aangesloten lampje knippert langzaam), 180 seconden time-out, herhaal de handeling.

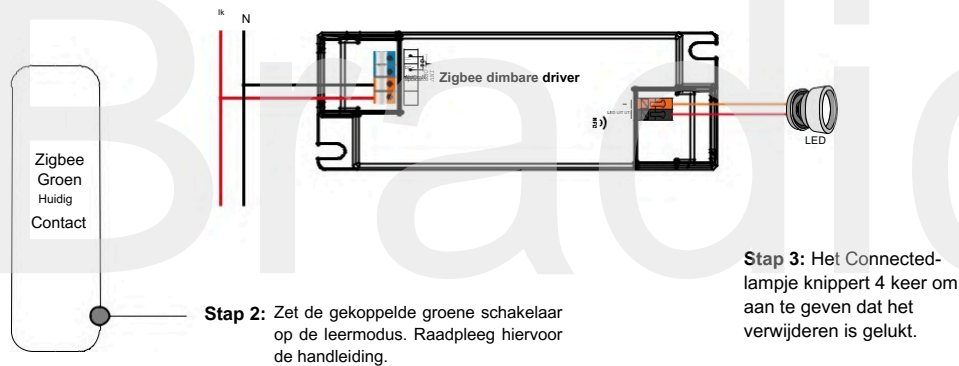

10. De door het apparaat ondersteunde ZigBee-clusters zijn als volgt:

Invoerclusters

- 0x0000: Basis
- 0x0003: Identificeren
- 0x0004: Groepen
- 0x0005: Scènes
- 0x0006: Aan/uit
- 0x0008: Niveaucontrole
- 0x0300: Kleurcontrole
- 0x0b05:

Uitvoerclusters

- 0x0019: OTA
- Diagnostiek

11. BESTELLING

Het apparaat ondersteunt firmware-updates via OTA en downloadt automatisch elke 10 minuten nieuwe firmware van de ZigBee-controller of hub.

Functie-instelling via "SR NFC TOOL"



1) Koppelen inschakelen

- Schakel de Zigbee NFC-stuurprogramma's in, ga naar de koppelingsmodus en voeg het apparaat toe aan het Zigbee-netwerk.
- Fabrieksinstelling. Activeer de geconfigureerde Zigbee NFC-driver in de configuratiemodus.
- Bovendien kunt u het apparaat 5 keer opnieuw opstarten om ook deze sectie te activeren.

2) Negeren/negeren

- Vergeet niet dat u, wanneer u andere parameters in de NFC-driver moet schrijven, deze sectie moet selecteren om de status van de driver niet te wijzigen.

3) Pjoin of voeg GP toe/ Activeer Touchlink & GP-modus

- Selecteer dit gedeelte en schrijf het in de Zigbee NFC-driver. De driver gaat dan naar de Touchlink- en GP-modus.
- Let op: Je kunt zowel Touchlink- als GP-functies hebben, zolang je eerst de Touchlink-functie hebt gebruikt.
- Daarnaast kunt u het apparaat 4 keer opnieuw inschakelen om ook dit gedeelte te activeren.

4) GP zoeken en binden of verwijderen/ GP zoeken en binden activeren/ GP verwijderen

- Selecteer dit gedeelte en voer het in de Zigbee NFC-driver in. De driver gaat dan naar de Find&Bind-modus en verwijdert de vorige GP (Green Power)-binding.
- Bovendien kunt u het apparaat 3 keer opnieuw opstarten om ook deze sectie te activeren.

Met NFC-programmeerapparaten

opmerking

- 1) Voer de bedrading uit volgens het bedradingsschema.
- 2) Parametrering zonder voedingen aanbevolen.
- 3) Zorg ervoor dat uw mobiele telefoon NFC-functionaliteit heeft en

schakel deze in. Werkt met de app "SR NFC Tool"

Stap 1: Download de app (zoek naar "SR NFC Tool" in de App Store en Google Playstore). Open vervolgens de app.

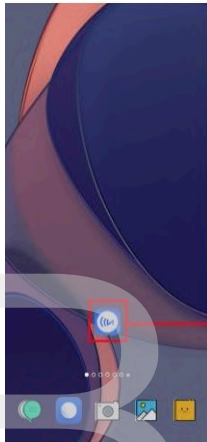

Download "SR NFC-tool"

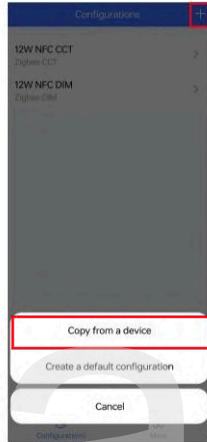

1) Druk op "+" om apparaten toe te voegen.

2) Kopieer vanaf een apparaat.

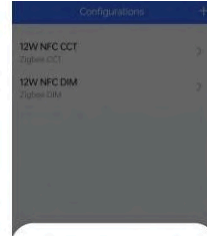
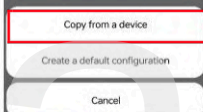

- opmerking**
- 1. Zorg ervoor dat u de NFC-functie op uw mobiele telefoon/tablet hebt geactiveerd.
 - 2. Zorg ervoor dat de "NFC-positie" overeenkomt.
 - 3. Schakel het apparaat niet in voordat u de instellingen hebt uitgevoerd.
 - 4. Als u "SR NFC Tool" niet kunt downloaden, neem dan contact met ons op.

Stap 2: Voeg een apparaat toe en geef het de gewenste naam.

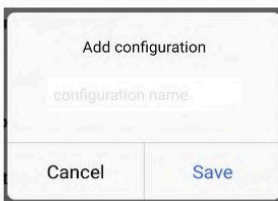
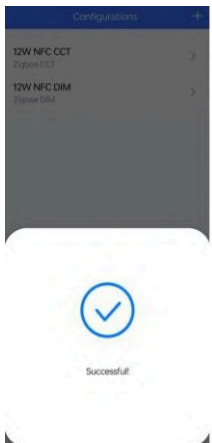

Stap 3: Ontgrendel het apparaat en ga naar de pagina voor parameterconfiguratie.

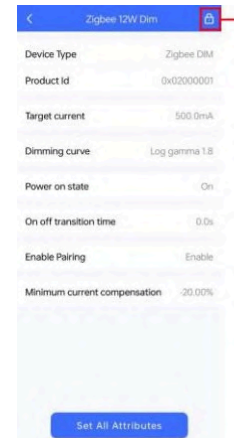

Geblokkeerd

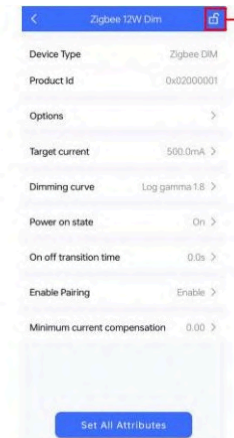

Ontgrendel het

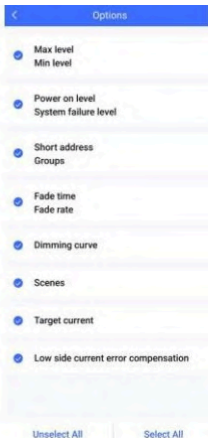

opmerking U moet het apparaat ontgrendelen en vervolgens enkele instellingen wijzigen. Alleen wanneer de overeenkomstige functie is geselecteerd, wordt de functie-interface weergegeven.

Stap 4: Ga naar de parameterinterface. U kunt de instellingen naar wens selecteren.

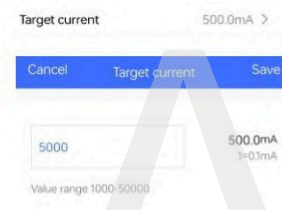

Doelstroominstelling



Dempingscurve

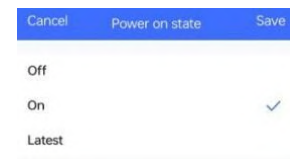

Inschakelmodus

koppelen

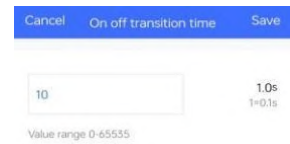

Vervagingstijd

Huidige beloning

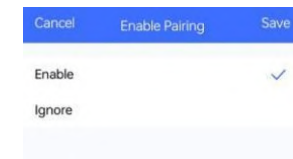

Stap 5: Nadat u de instellingen hebt voltooid, slaat u de geselecteerde configuratie op via NFC en schakelt u het apparaat in.

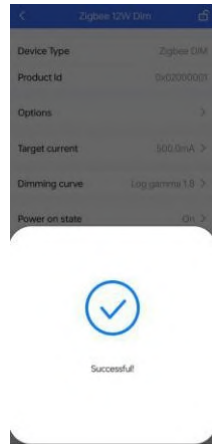
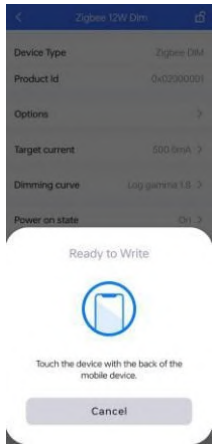

Tips

1. Voor de NFC-functie is geen driver nodig. 2. Veel functies kunnen via NFC worden geconfigureerd. Geef aan welke functies u wilt. 3. Gebruik de knop “+” om een standaardprofiel te maken.

Schakelschema

Toepassing 1 (Zonder PUSH)

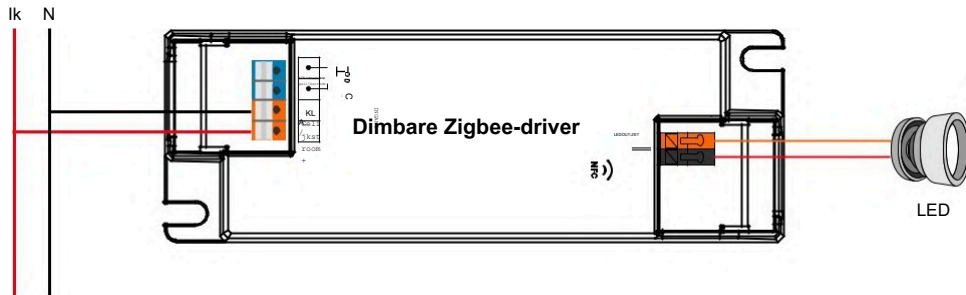

Toepassing 2 (met PUSH)

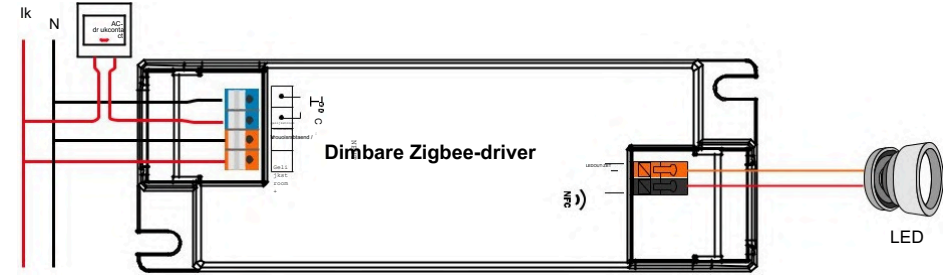

Productafmetingen

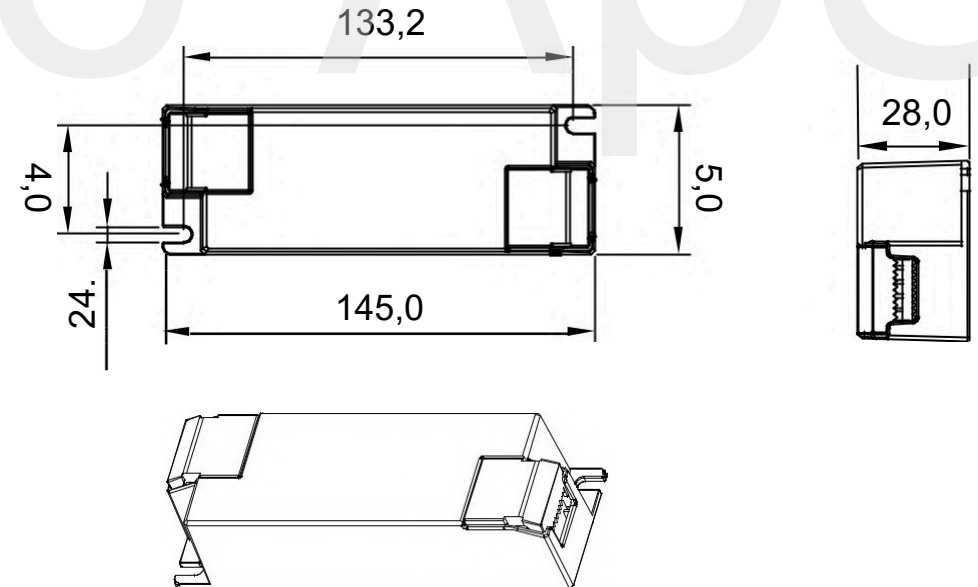

Gebruiksvoorwaarden

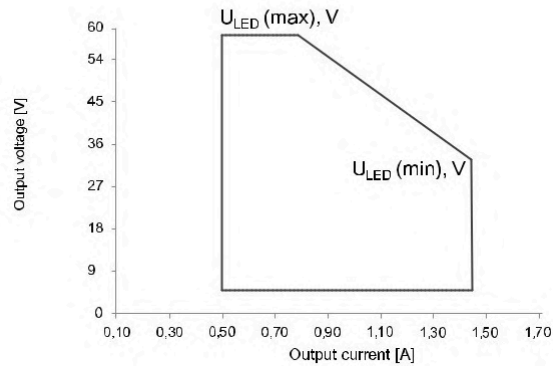

Dempingscurve

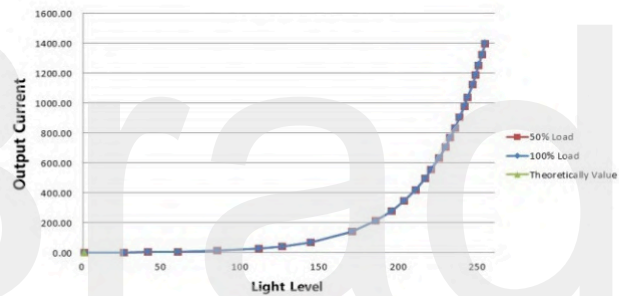

Note: Test data under 1400mA gear

Bestuurdersprestaties

Typische vermogensfactor

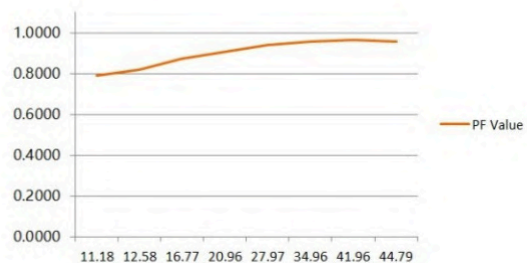

Note: Test data under 1400mA gear

Bestuurdersprestaties

Typische efficiëntie

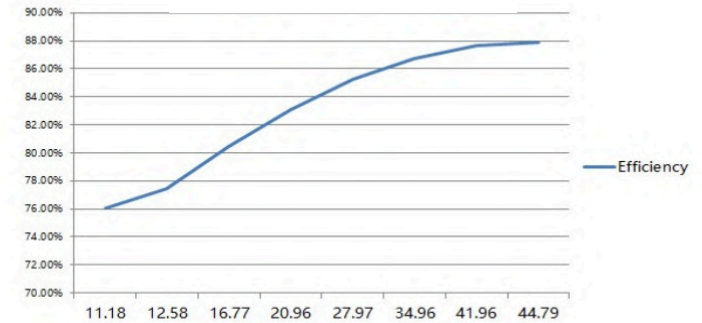

Note: Test data under 1400mA gear

Aantal ladingen per MCB

Modulenummer	Pleks troom	Tegen down time	Maximaal aantal LED-drivers per MCB														
			B10	B13	B16	B20	B25	C10	C13	C16	C20	C25	D10	D13	D16	D20	D25
SRP-ZG9105N-45CC500-1400	8.56A	88μs	17	22	28	35	43	28	36	44	56	70	32	41	51	64	80
SRP-ZG9105N-45CCT500-1400	8.56A	88μs	17	22	28	35	43	28	36	44	56	70	32	41	51	64	80

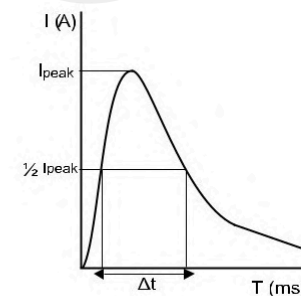

Opmerking:

1. Deze MCB-parameters zijn gebaseerd op ABB S200-serie stroomonderbrekers.
2. Het aantal drivers kan variëren, afhankelijk van het merk en model van de stroomonderbreker.
3. Het wordt aanbevolen om de bovenstaande waarde niet te overschrijden tijdens de installatie op locatie. De uiteindelijke belasting is afhankelijk van de omstandigheden op de installatielocatie.
4. Indien de installatietemperatuur van de installatieautomaten hoger is dan 30°C of indien er meerdere installatieautomaten naast elkaar worden geïnstalleerd, wordt het mogelijke aantal aangesloten drivers kleiner en is een nieuwe berekening vereist.
5. Voor LED verlichting wordt sterk aanbevolen om Type C MCB's te gebruiken.

Logboek bijwerken

Gegeven	Versie	Inhoud bijwerken
28.9.2023	Versie 1.0	Originele versie

Let op: Onder voorbehoud van wijzigingen. Als u vragen heeft, neem dan gerust contact met ons op.

SI

45W 1-kanalni Zigbee NFC omogočen LED gonilnik (konstantni tok)



Pomembno: Pred namestitvijo preberite vsa navodila. Predstavitev funkcij

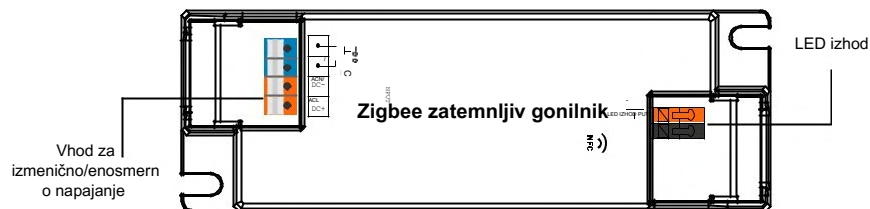

Podatki o izdelku

Produkcija	LED kanal	1
	Enosmerna napetost	6–54 V
	Predstavitev	500–1400 mA prek nastavitve NFC; Min. tok prestave se zniža na 0,1 mA
	Trenutna natančnost	±3 % (±1 % pri polni obremenitvi) pri polni obremenitvi
Vnos	Nazivna moč	Največ 45 W
	Območje napetosti	200–240 V AC/200–240 V DC
	Absolutno napetostno območje	176–264 V AC/176–280 V DC
	Frekvenčno območje	0/50/60 Hz
	Faktor moči (tipično)	> 0,98 pri 230 VAC pri polni obremenitvi
	Skupno harmonično popačenje	THD ≤ 10 % (pri polni obremenitvi / 230 VAC)
	Izkoristek (tip.)	>89 % pri polni obremenitvi 230 VAC
	Izmenični tok (tip.)	0,3 A pri 230 V AC
	Zagonski tok (tip.)	Maks. 8,56 A pri 230 VAC; trajanje 88 μs
	Uhajalni tok Poraba energije	< 5mA /230VAC
	v stanju pripravljenosti	<0,5 W
	Proti prenapetosti	LN: 2KV
Krmiljenje	Dušilni vmesnik	Zigbee
	Območje slabljenja	0,01 %–100 % pri največjem toku
	Metoda dušenja	Pozornost na amplitudo/CCR
	Krivulja dušenja	Linearna/logaritemska izbira

Zaščita	Kratek stik	Da, odpravite napake in ponovno vklopite napravo.
	Prevelik tok	Da, odpravite napake in ponovno vklopite napravo.
	Previsoka temperatura	Da, odpravite napake in ponovno vklopite napravo.
Okolje	Delovna temperatura.	-25 °C ~ +45 °C
	Maks. temperatura ohišja	TC=85 °C (Ta="45 °C")
	Delovna vlažnost	10 %~95 % relativne vlažnosti brez kondenzacije
	Temperatura skladiščenja & Vlažnost	-40°C~+80°C, 10%~95% relativne vlažnosti
Varnost in elektromagnetna združljivost	Varnostni standardi	EN61347-1, EN61347-2-13
	Odporna napetost	V/P/P: 3,75 KVAC
	Izolacijska upornost	I/PO/P: 100 M ohmov / 500 VDC / 25 °C / 70 % relativne vlažnosti
	EMC emisije	En55015, EN61000-3-2, EN61000-3-3
	EMC odpornost	En61547, EN61000-4-2, 3, 4, 5, 6, 8, 11
Drugi	MTBF	191350H, MIL-HDBK-217F pri polni obremenitvi 230 VAC in temperaturi okolice 25 °C
	Dimenzija	145 x 45 x 28 mm (D x Š x V)
	V jamstvo	5 let

- Zatemnilni LED gonilnik, naprava ZigBee, ki temelji na protokolu ZigBee 3.0
- Zatemnljiv LED gonilnik. Največja izhodna moč 45 W.
- Tok 500–1400 mA je mogoče izbrati s programskim orodjem NFC. Min. tok v nižji prestavi 0,1 mA
- Krivulja zatemnitve/Način vklopa/Mehki zagon/Mehki izklop prek orodja NFC.
- Napajalnik razreda II, popolnoma izolirano plastično ohišje
- Visok faktor moči in učinkovitost
- Funkcija PUSH DIM aktivirana
- Lahko vklopi/izklopi in nadzoruje svetlost in barvno temperaturo LED svetil
- Dušenje amplitude/CCR, gladko in globoko dušenje
- Končna naprava ZigBee, ki podpira zagon Touchlinka
- Prek Touchlinka se lahko neposredno poveže z združljivim daljinskim upravljalnikom ZigBee
- Podpira način iskanja in povezovanja za povezovanje daljinskega upravljalnika ZigBee
- Podpira Zigbee Green Power in lahko poveže največ 20 Zigbee Green Power stikal
- Združljivo z univerzalnimi ZigBee prehodnimi izdelki
- Vodoodpornost: IP20, primerno za notranje LED-razsvetljave
- 5-letna garancija

Varnost in opozorila

- NE nameščajte enote, ko je priključena na napajanje.
- Naprave NE izpostavljajte vlagi.

Delovanje - omrežje Zigbee

1. Pravilno priključite ožičenje v skladu s priključno shemo.

2. Ta naprava ZigBee je brezžični sprejemnik, ki komunicira z različnimi sistemi, združljivimi s standardom ZigBee.

Ta sprejemnik sprejema in se upravlja z brezžičnimi radijskimi signali iz združljivega sistema ZigBee.

3. Združevanje omrežja Zigbee prek koordinatorskega ali vozlišča (dodano omrežju Zigbee)

1. korak: Odstranite napravo iz prejšnjega omrežja ZigBee, če je bila že dodana, sicer seznanjanje ne bo uspelo.

2. korak: Na krmilniku ali vmesniku vozlišča ZigBee izberite dodajanje svetlobne naprave in vstopite v način seznanjanja, kot je navedeno na krmilniku.

3. korak: vklopite napravo, preklopila se bo v način seznanjanja z omrežjem (lučka za povezavo dvakrat počasi utripne),

Način seznanjanja z omrežjem bo trajal, dokler naprava ni dodana v omrežje Zigbee.



4. korak: Lučka za povezavo utripne 5-krat in nato sveti neprekinjeno. Naprava se bo nato prikazala v meniju vašega krmilnika in jo bo mogoče upravljati prek krmilnika ali vmesnika vozlišča.

4. TouchLink za daljinski upravljalnik Zigbee

1. korak: 1. način: Napravo ponovno štirikrat vklopite, da takoj zaženete zagon Touchlinka, časovna omejitev 180S, ponovite postopek. 2. način: Če je bila naprava že dodana v omrežje, bo takoj nastavljena na zagon Touchlinka, časovna omejitev 180S. Ko časovna omejitev mine, napravo ponovno vklopite, da jo ponovno nastavite na zagon Touchlinka.

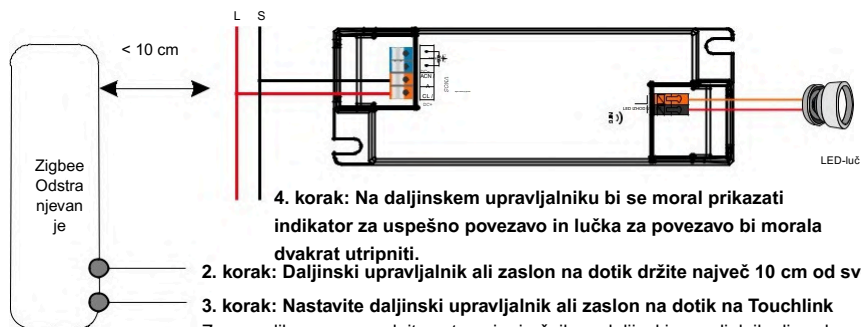

4. korak: Na daljinskem upravljalniku bi se moral prikazati indikator za uspešno povezavo in lučka za povezavo bi morala dvakrat utripniti.

2. korak: Daljinski upravljalnik ali zaslon na dotik držite največ 10 cm od svetilne enote.

3. korak: Nastavite daljinski upravljalnik ali zaslon na dotik na Touchlink

Za navodila za zagon glejte ustrezni priročnik za daljinski upravljalnik ali zaslon na dotik.

Opomba: 1) Neposredna povezava TouchLink (obe nista dodani omrežju ZigBee), vsako napravo je mogoče povezati z 1 daljinskim upravljalnikom.

2) TouchLink, ko sta obe enoti dodani v omrežje ZigBee, se lahko vsaka enota poveže z največ 30 daljinskimi upravljalniki.

3) Za upravljanje prek prehoda in daljinskega upravljalnika najprej v omrežje dodajte daljinski upravljalnik in napravo, nato pa TouchLink.

4) Po uporabi TouchLinka lahko napravo upravljate s pripadajočimi daljinskimi upravljalniki.

5. Odstranjenost iz omrežja Zigbee prek koordinatorskega ali vmesnika Hub

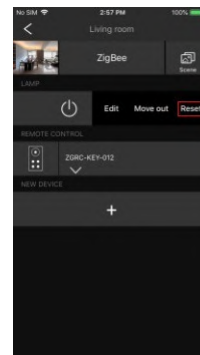

Na krmilniku ali vmesniku vozlišča ZigBee izberite brisanje ali ponastavitev svetlobne naprave po navodilih. Povezana lučka bo trikrat utripnila, kar pomeni uspešno ponastavitev.

6. Ročna ponastavitev na tovarniške nastavitve

1. korak: Aktivirajte seznanjanje prek aplikacije NFC ali pa napravo 5-krat zaporedoma ponovno vklopite.



2. korak: Lučka za povezavo bo trikrat utripnila, kar pomeni uspešno ponastavitev.

Opomba: 1) Če je naprava že v tovarniško privzetih nastavitvah, se ob ponovni ponastavitvi na tovarniške nastavitve ne prikaže nobena indikacija.

2) Vsi konfiguracijski parametri bodo ponastavljeni, ko bo naprava ponastavljena ali odstranjena iz omrežja.

7. Način iskanja in povezovanja

1. korak: Napravo (iniciacijsko vozlišče) trikrat ponovno vklopite, da zaženete način iskanja in povezovanja (lučka povezave počasi utripa), da najdete in povežete ciljno vozlišče, 180 sekund zakasnitve, ponovite dejanje.

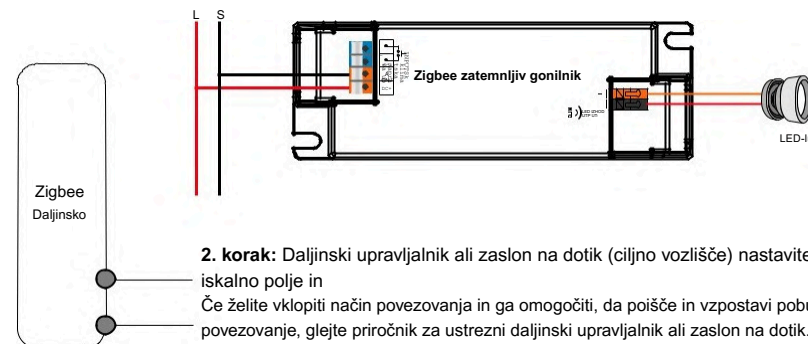

2. korak: Daljinski upravljalnik ali zaslon na dotik (ciljno vozlišče) nastavite v iskalno polje in

Če želite vklopiti način povezovanja in ga omogočiti, da poišče in vzpostavi pobudo za povezovanje, glejte priročnik za ustrezni daljinski upravljalnik ali zaslon na dotik.

3. korak: Na daljinskem upravljalniku ali zaslonu na dotik bi moral biti namig, da je naprava uspešno povezana in da jo je mogoče upravljati.

8. Naučite se uporabljati Zigbee Green Power Switch

1. korak: Napravo ponovno vklopite štirikrat, da se naučite preklopiti v način GP (lučka povezave dvakrat utripne), 180 sekund, ponovite postopek.

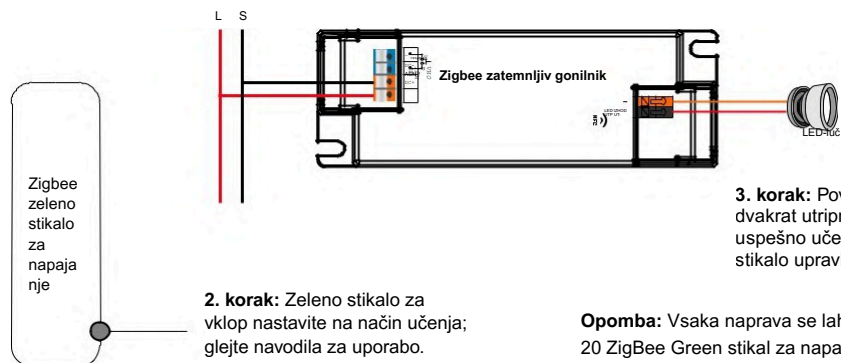

9. Učenje s pomočjo zelenega stikala za napajanje Zigbee

1. korak: Napravo trikrat ponovno vklopite, da začnete brisati. Naučite se preklopiti v način GP (lučka povezave počasi utripa), po 180 sekundah ponovite postopek.

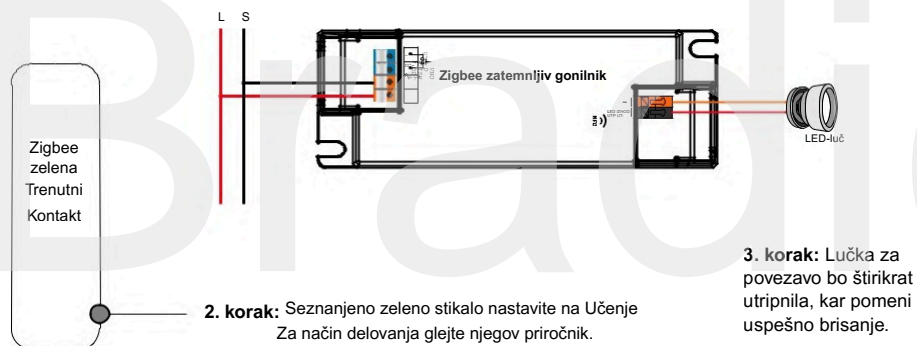

10. Naprava podpira naslednje gruče ZigBee:

Vhodni grozdi

- 0x0000: Osnovno
- 0x0003: Identifikacija
- 0x0004: Skupine
- 0x0005: Prizori
- 0x0006: Vklon/izklon
- 0x0008: Preverjanje nivoja
- 0x0300: Nadzor barv
- 0x0b05: Diagnostika

Izhodni grozdi

- 0x0019: OTA

11. NAROČILO

Naprava podpira posodobitve vdelane programske opreme prek OTA in bo samodejno prenesla novo vdelano programsko opremo iz krmilnika ZigBee, ali vozlišče vsakih 10 minut.

Nastavitev funkcij prek orodja »SR NFC TOOL«

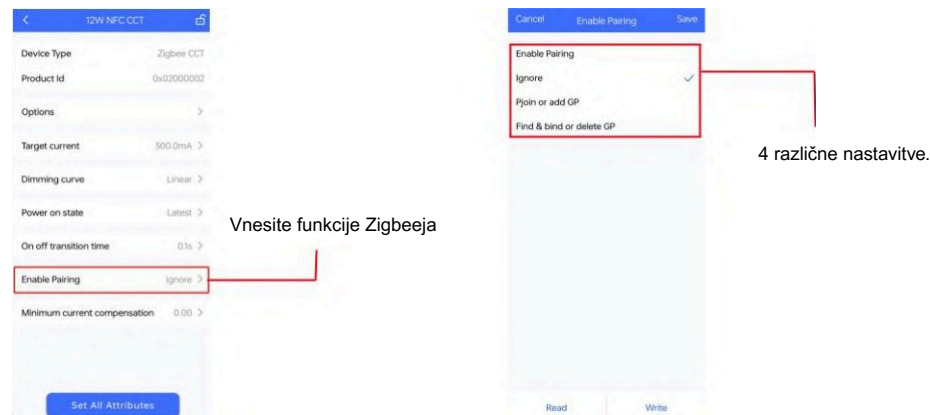

1) Omogoči seznanjanje

A. Omogočite gonilnike Zigbee NFC, vstopite v način seznanjanja in ga dodajte v omrežje Zigbee. B. Tovarniške nastavitve. Aktivirajte konfigurirani gonilnik Zigbee NFC v konfiguracijskem načinu. C. Poleg tega lahko napravo 5-krat znova zaženete, da aktivirate tudi ta razdelek.

2) Ignoriraj/ignoriraj

A. Ne pozabite, da morate pri vnosu drugih parametrov v gonilnik NFC izbrati ta razdelek, da ne spremenite stanja gonilnika.

3) Pridružite se ali dodajte GP/ Aktivirajte Touchlink in način GP

A. Izberite ta razdelek in ga zapišite v gonilnik Zigbee NFC, gonilnik bo preklopil v način Touchlink in način GP. Opomba: Funkciji Touchlink in GP lahko uporabljate, če ste najprej nastavili povezavo s funkcijo Touchlink. B. Poleg tega lahko napravo štirikrat ponovno vklopite, da aktivirate tudi ta razdelek.

4) Najdi in poveži ali izbrši GP/ Aktiviraj najdi in poveži / izbrši GP

A. Izberite ta razdelek in ga vnesite v gonilnik Zigbee NFC. Gonilnik bo preklopil v način Find&Bind in izbrisal prejšnjo povezavo GP (Green Power). B. Poleg tega lahko napravo trikrat znova zaženete, da aktivirate tudi ta razdelek.

Z napravami za programiranje NFC

Opomba

- 1) Izvedite ožičenje v skladu z vezalno shemo.
- 2) Priporočamo nastavitve parametrov brez napajalnikov.
- 3) Prepričajte se, da ima vaš mobilni telefon funkcijo NFC in jo aktivirajte.

Deluje z aplikacijo »SR NFC Tool«

1. korak: Prenesite aplikacijo (v trgovini App Store in Google Playstore poiščite »SR NFC Tool«). Nato odprite aplikacijo.

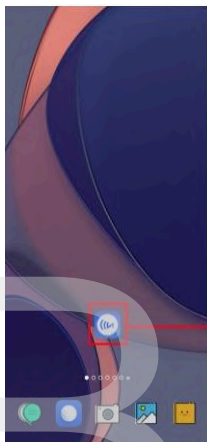

Prenesite »orodje SR NFC«



1) Pritisnite "+", da dodate naprave.

2) Kopirajte iz naprave.

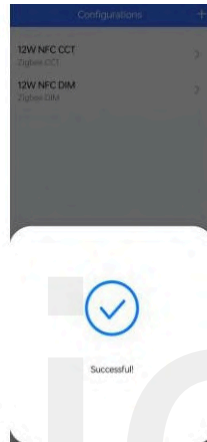

- Opomba**
1. Prepričajte se, da ste v mobilnem telefonu aktivirali funkcijo NFC telefon/tablica.
 2. Prepričajte se, da se »položaj NFC« ujema.
 3. Naprave ne vklopljajte pred nastavitvijo.
 4. Če ne morete prenesti orodja »SR NFC«, se obrnite na nas.

2. korak: Dodajte napravo in jo poimenujte po želji.

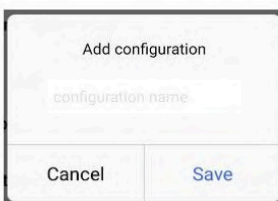
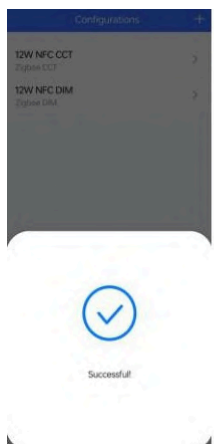

3. korak: Odklenite napravo in vstopite na stran za konfiguracijo parametrov.

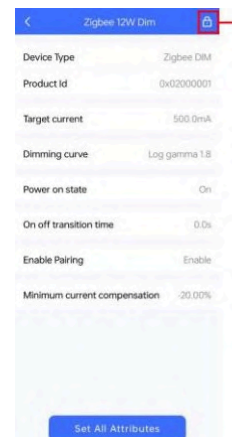

Zaklenjeno

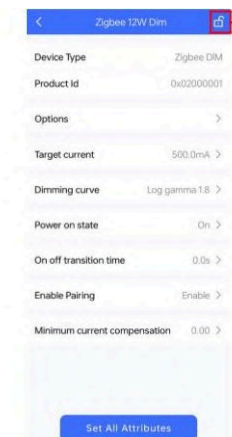

Odkleni ga

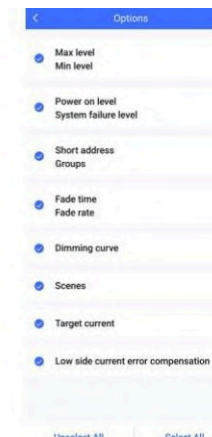

Opomba Napravo morate odkleniti in nato opraviti nekaj nastavitvev. Vmesnik funkcij se prikaže šele, ko je izbrana ustrezna funkcija.

4. korak: Pridobite vmesnik parametrov, nastavitvev lahko izberete glede na svoje zahteve.

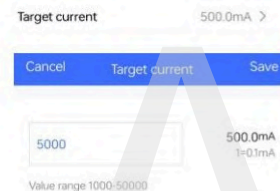
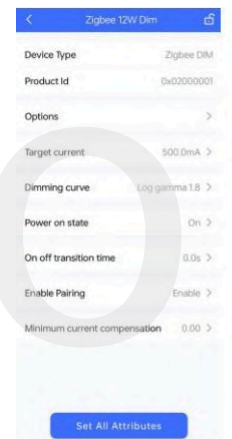

Ciljna trenutna nastavitvev

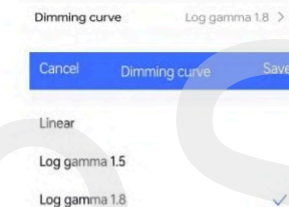

Krivulja dušenja

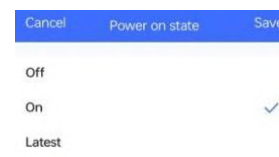

Način vklopa

Seznanjanje

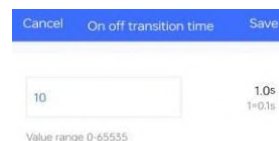

Čas pojemanja

Trenutno nadomestilo

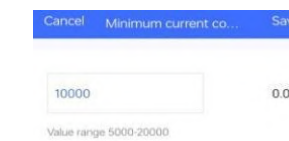

5. korak: Po nastavitvi shranite izbrano konfiguracijo prek NFC in vklopite napravo.

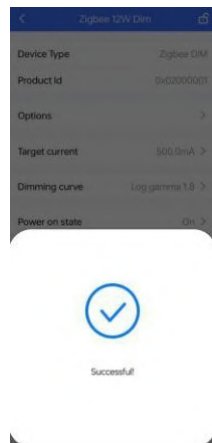
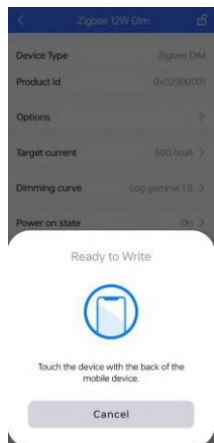

Uporaba 2 (s POTISKOM)

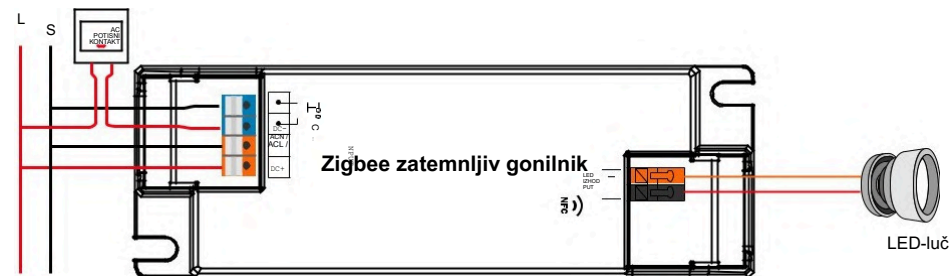

Nasveti

1. Funkcija NFC ne potrebuje nobenega gonilnika za napajanje. 2. Številne funkcije je mogoče konfigurirano z NFC. Označite zelene funkcije. 3. Ustvarite lahko privzeto profil s klikom na gumb »+«.

Električna shema

Aplikacija 1 (brez potiska)

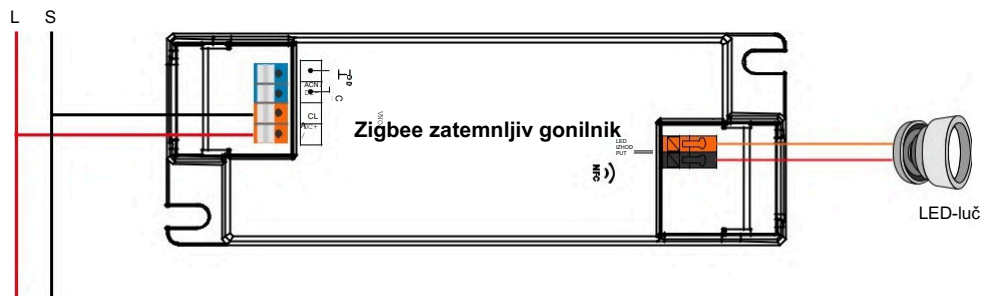

Dimenzija izdelka

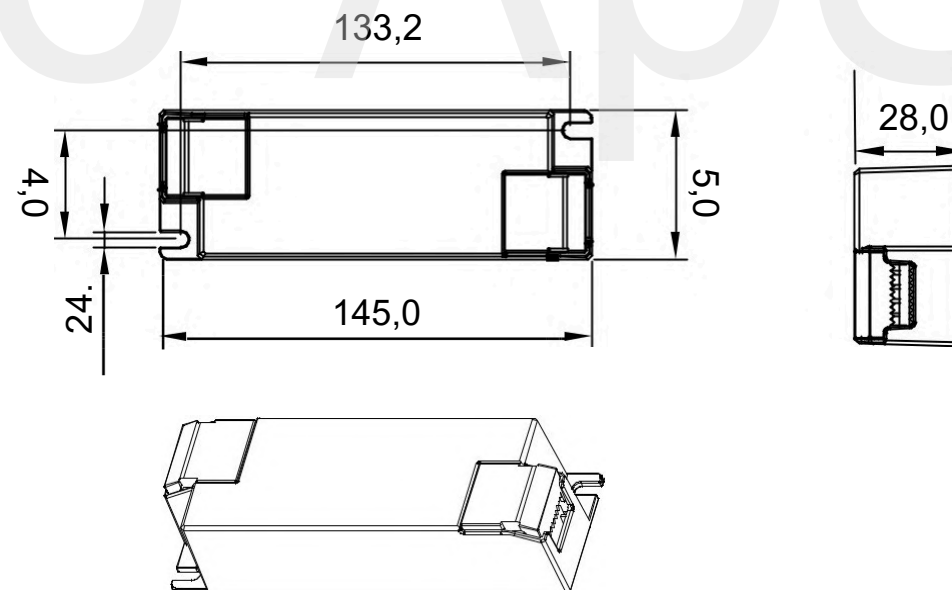

Pogoji uporabe

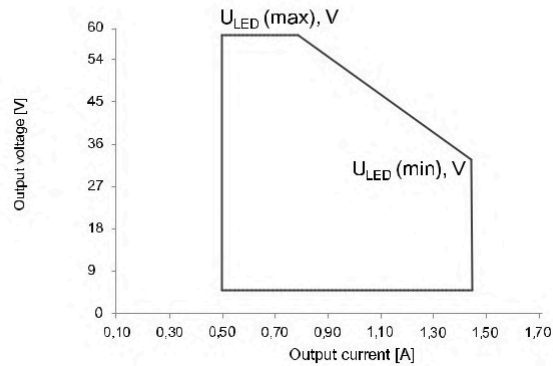

Krivulja dušenja

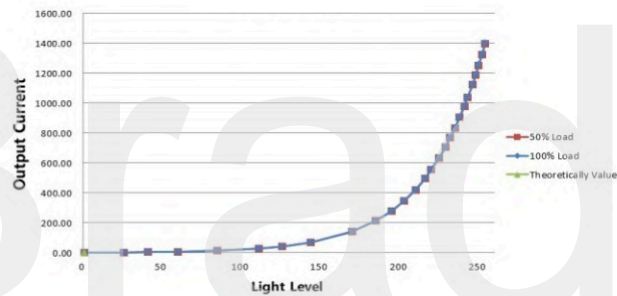

Note: Test data under 1400mA gear

Zmogljivost voznika

Tipični faktor moči

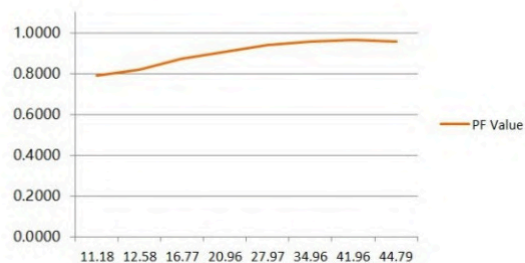

Note: Test data under 1400mA gear

Zmogljivost voznika

Tipična učinkovitost

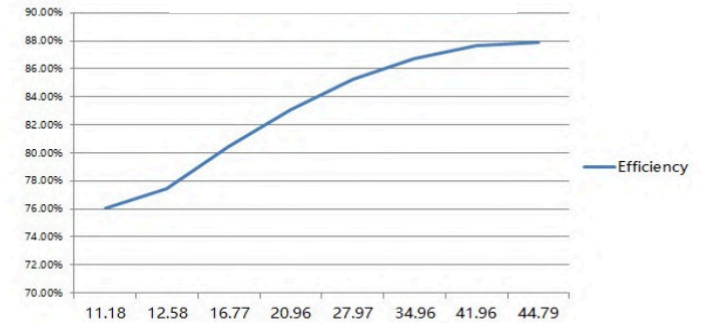

Note: Test data under 1400mA gear

Število obremenitev na MCB

Številka modula	Najvišji tok	Protimeni	Največje število gonilnikov LED na MCB														
			B10	B13	B16	B20	B25	C10	C13	C16	C20	C25	D10	D13	D16	D20	D25
SRP-ZG9105N-45CC500-1400	8.56A	88μs	17	22	28	35	43	28	36	44	56	70	32	41	51	64	80
SRP-ZG9105N-45CCT500-1400	8.56A	88μs	17	22	28	35	43	28	36	44	56	70	32	41	51	64	80

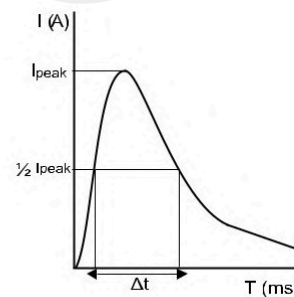

Opomba:

1. Ti parametri MCB temeljijo na vezju serije ABB S200 odklopniki.
2. Število voznikov se lahko razlikuje glede na znamko in model odklopnikov.
3. Priporočljivo je, da na kraju samem ne prekoračite zgornje številke. namestitvev – končna obremenitev je odvisna od pogojev na mestu namestitve.
4. Ko temperatura namestitve MCB preseže 30 °C ali če je več MCB nameščenih drug ob drugem, se zmanjša možno število priključenih gonilnikov, kar zahteva nov izračun.
5. Za LED osvetlitev je zelo priporočljivo uporabljati mini odklopnike tipa C.

Dnevnik posodobitev

Glede na	Različica	Posodobi vsebino
28. 9. 2023	V1.0	Začetna različica

Opomba: Pridrujemo si pravico do sprememb brez predhodnega obvestila. Če imate kakršna koli vprašanja, se obrnite na nas.

FR

Pilote de LED 45 W 1 canal compatible Zigbee NFC (courant constant)



Important : Lire toutes les instructions avant

l'installation. Présentation des fonctions

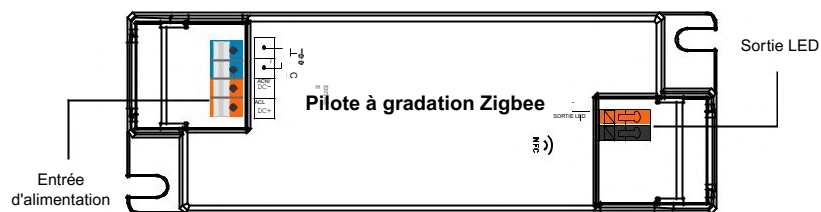

Données produit

Production	Canal LED	1
	Tension continue	6-54V
	Présent	500-1400 mA via le paramètre NFC ; courant minimal réduit à 0,1 mA
	Précision actuelle	$\pm 3\%$ ($\pm 1\%$ @ Afficher la pleine charge) @ pleine charge
	Puissance nominale	Max. 45W
Saisir	Plage de tension	200-240 V CA / 200-240 V CC
	Plage de tension absolue	176-264 V CA / 176-280 V CC
	Gamme de fréquences	0/50/60 Hz
	Facteur de puissance (typ.)	> 0,98 à 230 V CA pleine charge
	Distorsion harmonique totale	THD $\leq 10\%$ (à pleine charge / 230 V CA)
	Rendement (typ.)	>89 % à pleine charge sous 230 V CA
	Courant alternatif (typ.)	0,3 A sous 230 V CA
	Courant de démarrage (Typ.)	Courant maximal : 8,56 A à 230 V CA ; durée : 88 μ s
	Courant de fuite Consommation	< 5 mA / 230 V CA
	électrique en veille	<0,5 W
	Anti-surtension	LN:2 kV
	Pilotage	Interface d'amortissement
Plage d'atténuation		0,01 % à 100 % à courant maximal
Méthode d'amortissement		Amplitude/CCR attention
courbe d'amortissement		sélection linéaire/logarithmique

Protection	Court-circuit	Oui, supprimez les erreurs et rallumez l'appareil.
	Surintensité	Oui, supprimez les erreurs et rallumez l'appareil.
	Surchauffe	Oui, supprimez les erreurs et rallumez l'appareil.
Environnement	Température de fonctionnement	-25 °C ~ +45 °C
	Température du boîtier Maks.	TC=85 °C (Ta="45 °C ")
	Humidité de fonctionnement	10 % à 95 % HR sans condensation
	Température de stockage & Humidité	-40 °C à +80 °C, 10 % à 95 % d'humidité
Sécurité et CEM	normes de sécurité	relative EN61347-1, EN61347-2-13
	Tension de tenue	Entrée/sortie : 3,75 kV CA
	résistance d'isolation	I/P/O/P : 100 M Ω / 500 V CC / 25 °C / 70 % HR
	Émissions CEM	EN55015, EN61000-3-2, EN61000-3-3
	Immunité aux CEM	EN61547, EN61000-4-2,3,4,5,6,8,11
Autres	MTBF	191350H, MIL-HDBK-217F à 230 V CA pleine charge et à une température ambiante de 25 °C
	Dimension	145 x 45 x 28 mm (L x l x H)
	garantie	5 ans

- Pilote de LED à intensité variable, dispositif ZigBee basé sur le protocole ZigBee 3.0
- Driver LED à intensité variable. Puissance de sortie maximale : 45 W
- Le courant de 500 à 1400 mA peut être sélectionné via le logiciel NFC. Le rapport de courant minimal est inférieur à 0,1 mA
- Courbe de gradation/Mode de mise sous tension/Démarrage progressif/Extinction progressive via l'application NFC.
- Alimentation de classe II, boîtier en plastique entièrement isolé
- Facteur de puissance et rendement élevés
- Fonction PUSH DIM activée
- Permet d'allumer/d'éteindre et de contrôler la luminosité et la température de couleur des luminaires LED.
- Amortissement d'amplitude/CCR, amortissement progressif et profond
- Dispositif final ZigBee prenant en charge la mise en service Touchlink
- Peut être apparié directement avec une télécommande ZigBee compatible via Touchlink.
- Prend en charge le mode de recherche et d'association pour lier une télécommande ZigBee
- Compatible avec la technologie Zigbee Green Power, il peut gérer jusqu'à 20 interrupteurs Zigbee Green Power.
- Compatible avec les passerelles ZigBee universelles
- Indice d'étanchéité : IP20, convient aux applications d'éclairage LED intérieur
- Garantie de 5 ans

Consignes de sécurité et avertissements

- NE PAS installer lorsque l'appareil est alimenté.
- NE PAS exposer l'appareil à l'humidité.

Fonctionnement - Réseau Zigbee

1. Effectuez le câblage conformément au schéma de connexion.

2. Ce dispositif ZigBee est un récepteur sans fil qui communique avec divers systèmes compatibles ZigBee. Ce récepteur reçoit et est contrôlé par des signaux radio sans fil provenant du système ZigBee compatible.

3. Appairage du réseau Zigbee via un coordinateur ou un hub (Ajouté à un réseau Zigbee)

Étape 1 : Supprimez l'appareil du réseau Zigbee précédent s'il y a déjà été ajouté, sinon l'appairage échouera.

Étape 2 : Depuis l'interface de votre contrôleur ou concentrateur ZigBee, sélectionnez l'option permettant d'ajouter un périphérique d'éclairage et entrez en mode d'appairage comme indiqué du contrôleur.

Étape 3 : allumez l'appareil, il passera en mode de couplage réseau (le voyant de connexion clignote lentement deux fois). Le mode de couplage réseau restera actif jusqu'à ce que l'appareil soit ajouté à un réseau Zigbee.

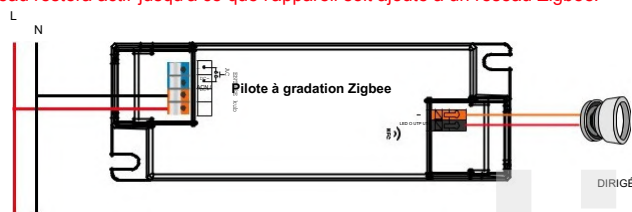

Étape 4 : Le voyant de connexion clignote 5 fois puis reste allumé en permanence. L'appareil apparaîtra alors dans le menu de votre contrôleur et pourra être contrôlé via le contrôleur ou l'interface du hub.

4. TouchLink pour une télécommande Zigbee

Étape 1 : Méthode 1 : Rallumez l'appareil 4 fois pour lancer immédiatement la configuration Touchlink. Après 180 secondes, répétez l'opération.

Méthode 2 : Si l'appareil est déjà connecté au réseau, il sera immédiatement configuré pour la configuration Touchlink (délai d'attente de 180 secondes). Une fois ce délai écoulé, rallumez l'appareil pour relancer la configuration Touchlink.

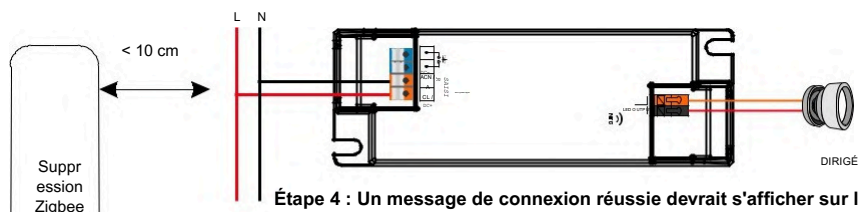

Étape 4 : Un message de connexion réussie devrait s'afficher sur la télécommande et le voyant de connexion clignote deux fois.

Étape 2 : Tenez la télécommande ou le panneau tactile à moins de 10 cm du luminaire.

Étape 3 : Réglez la télécommande ou l'écran tactile sur Touchlink

Pour la mise en service, veuillez vous référer au manuel de la télécommande ou de l'écran tactile correspondant.

Remarque : 1) Direct TouchLink (les deux appareils ne sont pas ajoutés à un réseau ZigBee), chaque appareil peut être connecté à 1 télécommande.

2) TouchLink une fois les deux ajoutés à un réseau ZigBee, chaque unité peut se connecter à un maximum de 30 télécommandes.

3) Pour contrôler à la fois la passerelle et la télécommande, ajoutez d'abord la télécommande et l'appareil au réseau, puis TouchLink.

4) Après TouchLink, l'appareil peut être contrôlé par les télécommandes associées.

5. Retiré d'un réseau Zigbee via l'interface du coordinateur ou du concentrateur

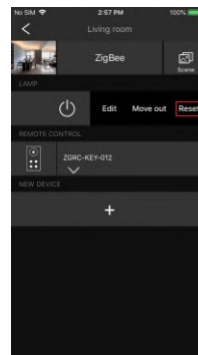

Depuis l'interface de votre contrôleur ou concentrateur ZigBee, choisissez de supprimer ou de réinitialiser le dispositif lumineux en suivant les instructions. Le voyant connecté clignotera 3 fois pour indiquer que la réinitialisation a réussi.

6. Réinitialisation d'usine manuelle

Étape 1 : Activez le jumelage via l'application NFC ou rallumez l'appareil 5 fois de suite.

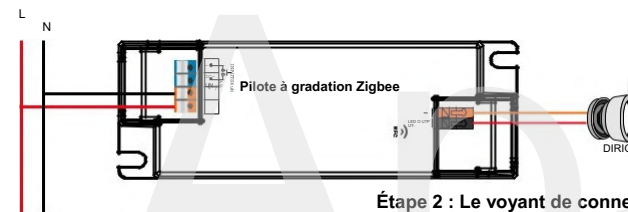

Étape 2 : Le voyant de connexion clignotera 3 fois pour indiquer que la réinitialisation a réussi.

Remarque : 1) Si l'appareil est déjà aux paramètres d'usine par défaut, il n'y a aucune indication lors d'une nouvelle réinitialisation d'usine.

2) Tous les paramètres de configuration seront réinitialisés après la réinitialisation de l'appareil ou sa déconnexion du réseau.

7. Mode Recherche et liaison

Étape 1 : Réallumez l'appareil (nœud initiateur) 3 fois pour démarrer le mode Recherche et Liaison (le voyant connecté clignote lentement) afin de trouver et de lier le nœud cible, délai d'expiration de 180 secondes, répétez l'action.

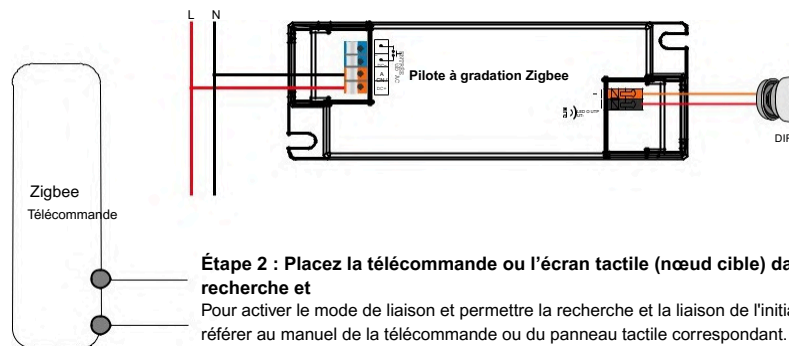

Étape 2 : Placez la télécommande ou l'écran tactile (nœud cible) dans la zone de recherche et

Pour activer le mode de liaison et permettre la recherche et la liaison de l'initiateur, veuillez vous référer au manuel de la télécommande ou du panneau tactile correspondant.

Étape 3 : Un indicateur sur la télécommande ou le panneau tactile devrait confirmer que la liaison avec l'appareil a réussi et que celui-ci peut alors être contrôlé.

8. Apprenez à utiliser un interrupteur d'alimentation Zigbee vert

Étape 1 : Rallumez l'appareil 4 fois pour démarrer l'apprentissage du passage en mode GP (le voyant connecté clignote deux fois), délai d'attente de 180 secondes, répétez l'opération.

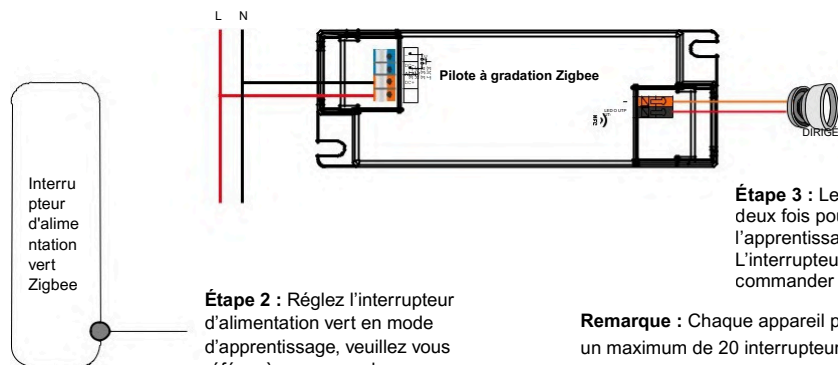

Étape 2 : Réglez l'interrupteur d'alimentation vert en mode d'apprentissage, veuillez vous référer à son manuel.

Étape 3 : Le voyant clignote deux fois pour indiquer que l'apprentissage a réussi. L'interrupteur peut alors commander l'appareil.

Remarque : Chaque appareil peut apprendre à un maximum de 20 interrupteurs d'alimentation verts Zigbee.

9. Apprendre à utiliser un interrupteur d'alimentation vert Zigbee

Étape 1 : Rallumez l'appareil 3 fois pour commencer l'effacement. Apprenez à passer en mode GP (le voyant de connexion clignote lentement), attendez 180 secondes, répétez l'opération.

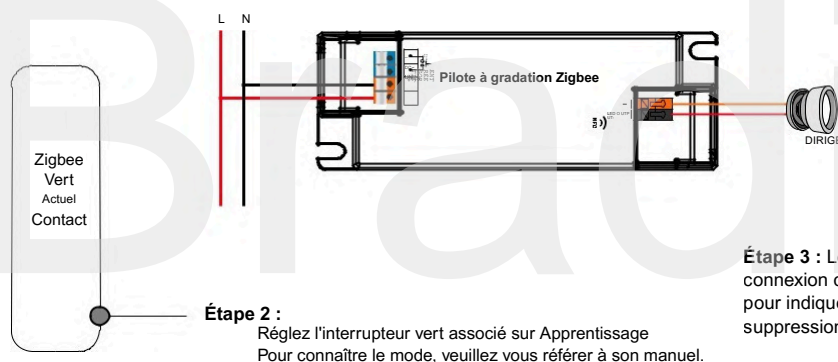

Étape 2 : Réglez l'interrupteur vert associé sur Apprentissage Pour connaître le mode, veuillez vous référer à son manuel.

Étape 3 : Le voyant de connexion clignotera 4 fois pour indiquer que la suppression a réussi.

10. Les clusters ZigBee pris en charge par l'appareil sont les suivants :

groupes d'entrée

- 0x0000 : Basique
- 0x0003 : Identification
- 0x0004 : Groupes
- 0x0005 : Scènes
- 0x0006 : Marche/Arrêt
- 0x0008 : Vérification du niveau
- 0x0300 : Contrôle des couleurs
- 0x0b05 : Diagnostics

clusters de sortie

- 0x0019 : OTA

11. COMMANDE

L'appareil prend en charge la mise à jour du firmware via OTA et téléchargera automatiquement le nouveau firmware depuis le contrôleur Zigbee ou hub toutes les 10 minutes.

Réglage des fonctions via « SR NFC TOOL »



Accédez aux fonctionnalités Zigbee

1) Activer le jumelage

A. Activez les pilotes NFC Zigbee, passez en mode appairage et ajoutez l'appareil au réseau Zigbee. B. Réinitialisation aux paramètres d'usine. Activez le pilote NFC Zigbee configuré en mode de configuration. C. Vous pouvez également redémarrer l'appareil 5 fois pour activer cette option.

2) Ignorer/ignorer

A. N'oubliez pas que, lorsque vous devez écrire d'autres paramètres dans le pilote NFC, vous devez sélectionner cette section afin de ne pas modifier l'état du pilote.

3) Rejoignez ou ajoutez un groupe de discussion / Activez le mode Touchlink et groupe de discussion

A. Sélectionnez cette section et intégrez-la au pilote NFC Zigbee. Le pilote passera alors en mode Touchlink et en mode GP. Remarque : Vous pouvez utiliser simultanément les fonctions Touchlink et GP à condition d'avoir préalablement configuré la fonction Touchlink. B. De plus, vous pouvez redémarrer l'appareil quatre fois pour activer également cette section.

4) Rechercher et lier ou supprimer une stratégie de groupe / Activer Rechercher et lier / Supprimer une stratégie de groupe

A. Sélectionnez cette section et saisissez-la dans le pilote NFC Zigbee. Le pilote passera en mode Recherche et Liaison et supprimera la liaison GP (Green Power) précédente. B. Vous pouvez également redémarrer l'appareil trois fois pour activer cette section.

Avec des dispositifs de programmation NFC

Note

- 1) Effectuez le câblage conformément au schéma de câblage.
- 2) Il est recommandé de paramétrer les réglages sans unités d'alimentation.
- 3) Assurez-vous que votre téléphone portable possède la fonction NFC et activez-la.

Fonctionne avec l'application « SR NFC Tool ».

Étape 1 : Téléchargez l'application (recherchez « SR NFC Tool » sur l'App Store et Google Play). Ouvrez ensuite l'application.



Télécharger « SR NFC Tool »

- Note**
1. Assurez-vous d'avoir activé la fonction NFC sur votre mobile. téléphone/tablette.
 2. Assurez-vous que la position NFC corresponde.
 3. N'allumez pas l'appareil avant la configuration.
 4. Si vous ne parvenez pas à télécharger l'outil « SR NFC Tool », veuillez nous contacter.

Étape 2 : Ajoutez l'appareil et nommez-le comme vous le souhaitez.



Étape 3 : Déverrouillez l'appareil, accédez à la page de configuration des paramètres.

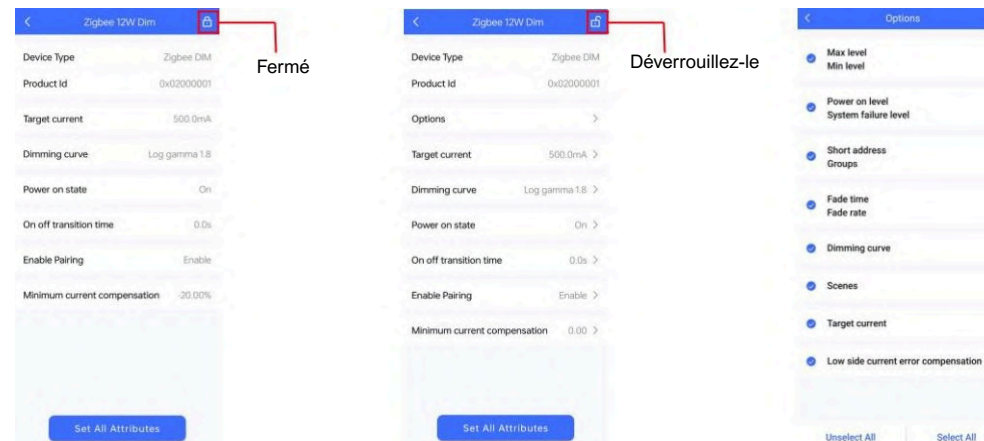

Note Vous devez déverrouiller l'appareil puis effectuer certains réglages. L'interface de la fonction ne s'affichera que lorsque la fonction correspondante sera sélectionnée.

Étape 4 : Accédez à l'interface des paramètres ; vous pouvez choisir le réglage en fonction de vos besoins.

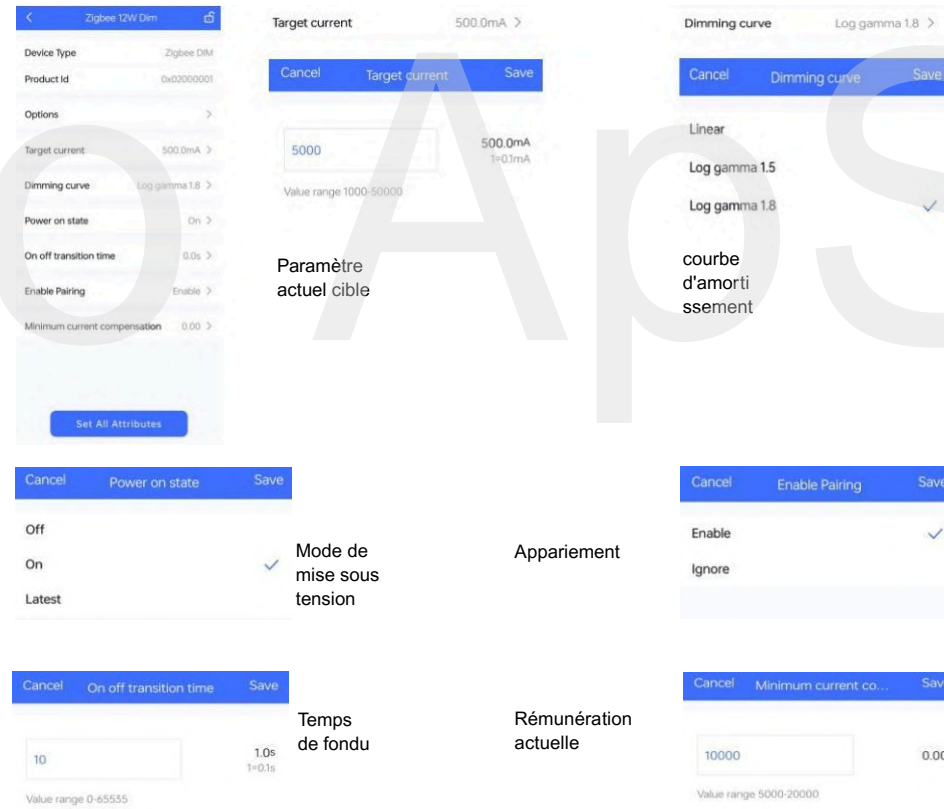

Étape 5 : Après la configuration, enregistrez la configuration sélectionnée via NFC et allumez l'appareil.

Application 2 (Avec PUSH)

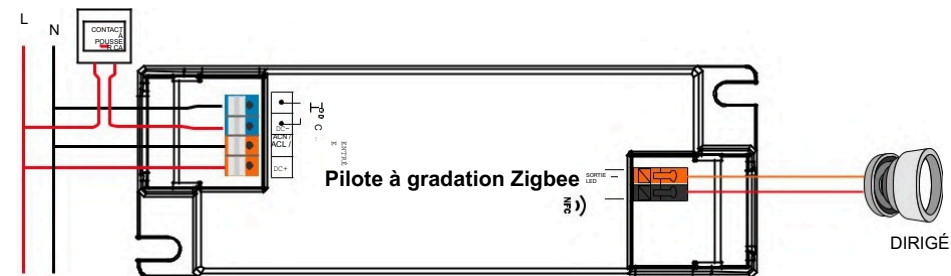
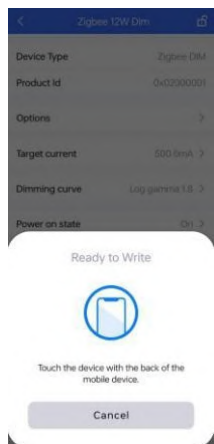

Conseils

1. La fonction NFC ne nécessite aucun pilote d'alimentation.
2. De nombreuses fonctions peuvent être utilisées, configuré par NFC. Veuillez cocher les fonctions souhaitées.
3. Vous pouvez créer un paramètre par défaut profil avec le bouton « + ».

Schéma de câblage

Application 1 (Sans PUSH)

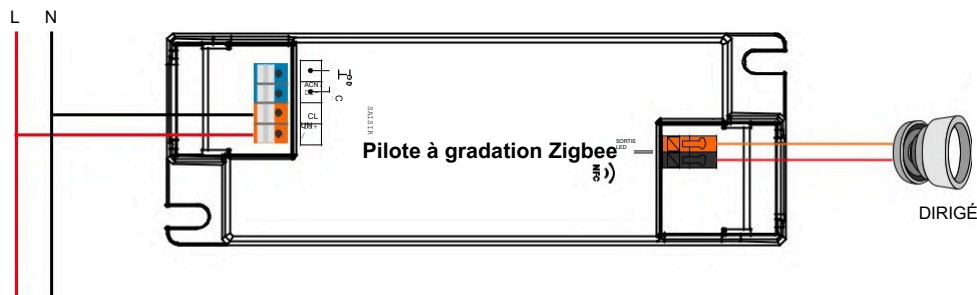

Dimension du produit

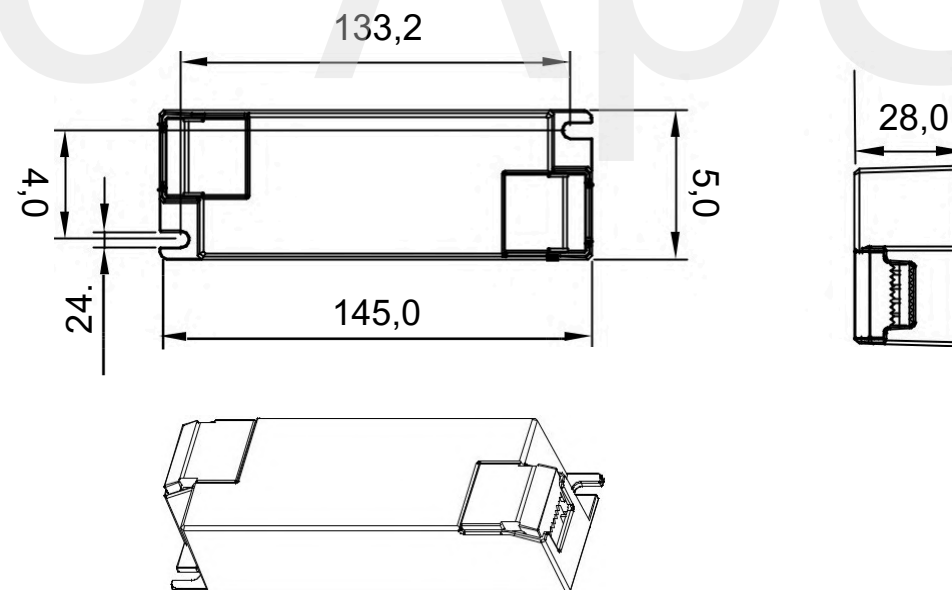

Conditions d'utilisation

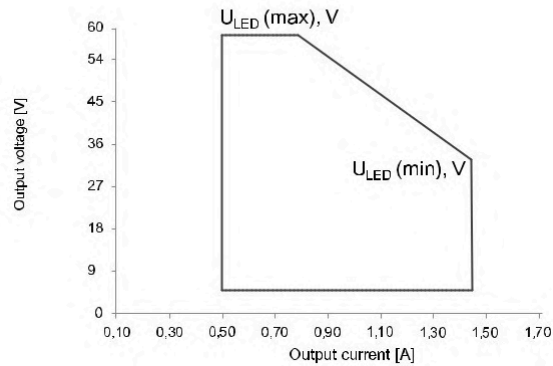

courbe d'amortissement

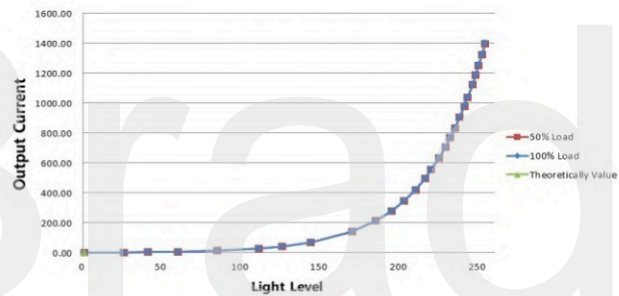

Note: Test data under 1400mA gear

Performances du conducteur

facteur de puissance typique

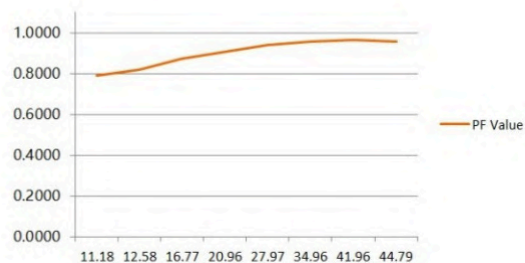

Note: Test data under 1400mA gear

Performances du conducteur

efficacité typique

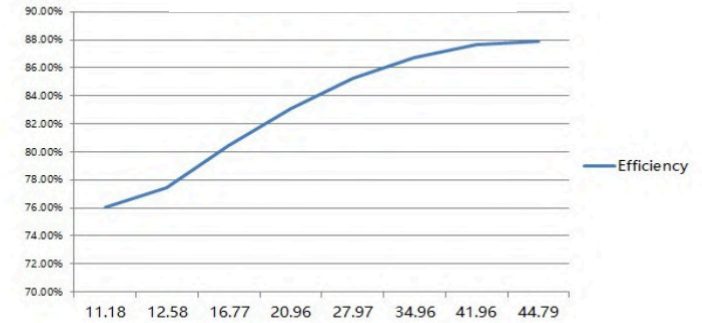

Note: Test data under 1400mA gear

Nombre de charges par disjoncteur miniature

Numéro de module	Courant de pointe	Contre t down ti moi	Nombre maximal de drivers LED par disjoncteur														
			B10	B13	B16	B20	B25	C10	C13	C16	C20	C25	D10	D13	D16	D20	D25
SRP-ZG9105N-45CC500-1400	8.56A	88μs	17	22	28	35	43	28	36	44	56	70	32	41	51	64	80
SRP-ZG9105N-45CCT500-1400	8.56A	88μs	17	22	28	35	43	28	36	44	56	70	32	41	51	64	80

Note:

1. Ces paramètres de disjoncteur miniature sont basés sur le circuit de la série ABB S200. disjoncteurs.
2. Le nombre de conducteurs peut varier en fonction de la marque et Modèle de disjoncteurs.
3. Il est recommandé de ne pas dépasser le nombre ci-dessus lors de l'intervention sur site.
Installation – la charge finale dépend des conditions du site d'installation.
4. Lorsque la température d'installation des disjoncteurs dépasse 30 °C, ou L'installation de plusieurs disjoncteurs côte à côte réduit le nombre de circuits de commande pouvant être connectés, ce qui nécessite un nouveau calcul.
5. Il est fortement recommandé d'utiliser des disjoncteurs de type C pour l'éclairage LED.

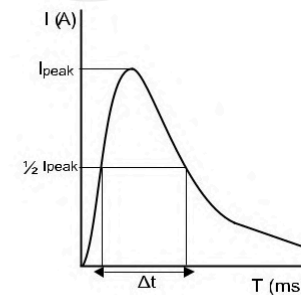

Journal des mises à jour

Donné	Version	Mise à jour du contenu
28/09/2023	V1.0	Version initiale

Remarque : Sous réserve de modifications sans préavis. Veuillez nous contacter pour toute question.